

*Expanding your opportunities*

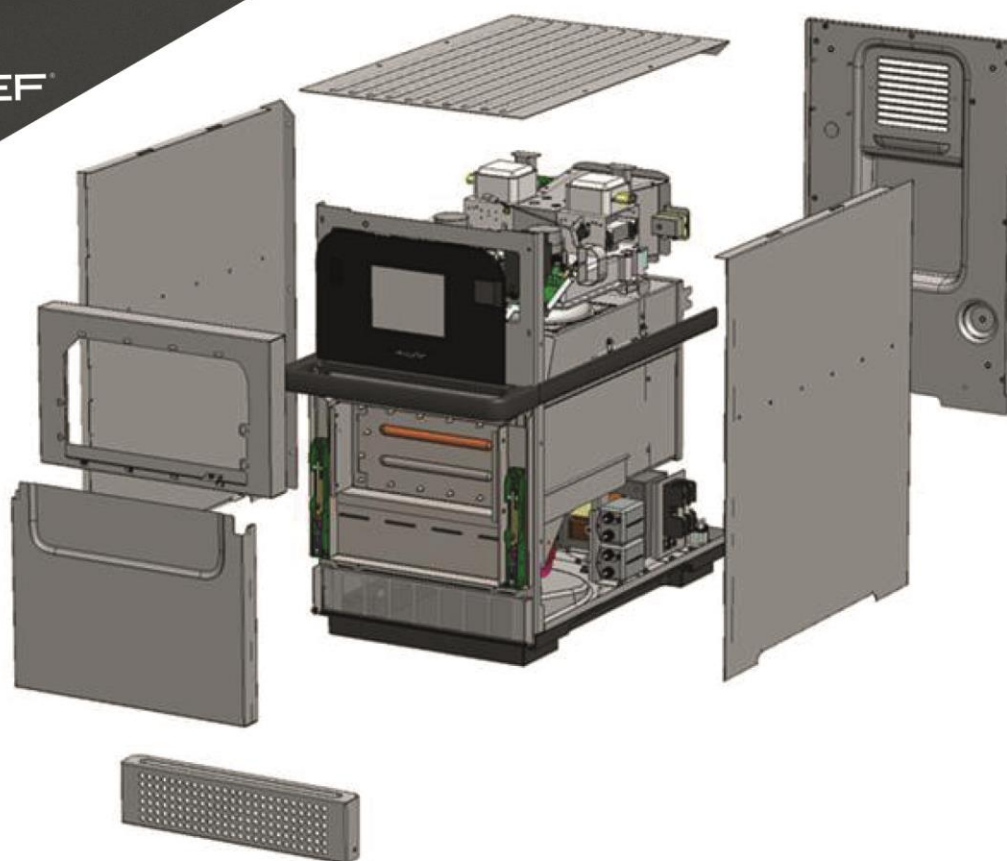

# eikon<sup>®</sup> e2s

HR

Kombinirana mikrovalna pećnica  
Priručnik za servisiranje i popravak CE – HR



---

**Sadržaj**

<b>1</b>	<b>Opće informacije</b>	<b>4</b>
1.1	EZ Izjava o sukladnosti	5
1.2	Zaštita okoliša	7
1.3	Važne informacije	8
1.4	Identifikacija vaše kombinirane mikrovalne pećnice	9
1.5	Struktura tehničke dokumentacije	10
1.6	O ovom Priručniku za servisiranje i popravke	11
<b>2</b>	<b>Dizajn i funkcija</b>	<b>13</b>
2.1	Dizajn i funkcija kombinirane mikrovalne pećnice	14
2.2	Izgled i funkcija radne ploče	16
<b>3</b>	<b>Za vašu sigurnost</b>	<b>17</b>
3.1	Osnovna sigurnosna pravila	18
3.2	Namjena vaše kombinirane mikrovalne pećnice	23
3.3	Upozorenja na vašoj kombiniranoj mikrovalnoj pećnici	24
3.4	Sažetak opasnosti	26
3.5	Opasnosti i sigurnosne mjere kod premještanja uređaja	28
3.6	Opasnosti i sigurnosne mjere kod postavljanja uređaja	29
3.7	Opasnosti i sigurnosne mjere kod instaliranja	30
3.8	Opasnosti i sigurnosne mjere kod pripremanja uređaja za uporabu	31
3.9	Opasnosti i sigurnosne mjere tijekom čišćenja	32
3.10	Opasnosti i sigurnosne mjere tijekom servisiranja i popravka	34
3.11	Opasnosti i sigurnosne mjere kod isključivanja uređaja	36
3.12	Sigurnosni uređaji	37
3.13	Zahtjevi za osoblje i radne pozicije	39
3.14	Osobna zaštitna oprema	40
<b>4</b>	<b>Postavljanje uređaja</b>	<b>42</b>
4.1	Siguran rad pri postavljanju uređaja	43
4.2	Zahtjevi za lokaciju instaliranja	44
4.3	Montaža uređaja na radnu površinu	46
<b>5</b>	<b>Instalacija</b>	<b>47</b>
5.1	Siguran rad tijekom električne instalacije	48
5.2	Planiranje električne instalacije	49
5.3	Zahtjevi električne instalacije	51
<b>6</b>	<b>Priprema proizvoda za uporabu</b>	<b>53</b>
6.1	Siguran rad kod pripremanja uređaja za uporabu	54
6.2	Postupak pripremanja uređaja za uporabu	56
6.3	Zaslona glavnog izbornika	58
6.4	Zaslona s tipkovnicom	59
6.5	Uporaba USB sticka	60
<b>7</b>	<b>Postupci čišćenja</b>	<b>62</b>
7.1	Svakodnevni zadaci čišćenja	63
7.2	Kemikalije za čišćenje	64

---

7.3	Artikli potrebni za čišćenje	65
7.4	Siguran rad kod čišćenja	66
7.5	Postupci čišćenja	68
7.5.1	Postupak rashlađivanja prije čišćenja	69
7.5.2	Upute za čišćenje	72
<b>8</b>	<b>Tehnički podaci</b>	<b>77</b>
8.1	Tehnički podaci	78
8.2	Crteži s dimenzijama	80
<b>9</b>	<b>Dijagnostika</b>	<b>81</b>
9.1	Provjera stanja vašeg uređaja	82
9.2	Greške i dijagnostika	86
9.3	Otkrivanje greške	93
<b>10</b>	<b>Testovi</b>	<b>98</b>
10.1	Siguran rad kod testiranja komponenti	99
10.2	Zahtjevi	101
10.3	Testiranje odabranih komponenti (ugrađeno kućište)	102
10.4	Visokonaponske komponente (uklonjeno kućište)	110
10.5	Komponente napona napojne mreže (uklonjeno kućište)	114
<b>11</b>	<b>Firmver</b>	<b>115</b>
11.1	Ažuriranja firmvera	116
<b>12</b>	<b>Zamjena komponenti</b>	<b>131</b>
12.1	Siguran rad kod zamjene dijelova uređaja	132
12.2	Pregled	134
12.3	Uklanjanje/namještanje kućišta	139
12.4	Uklanjanje/namještanje sklopa vrata	142
12.5	Zamjena magnetrona	147
12.6	Zamjena rashladnog ventilatora	152
12.7	Zamjena sklopa QTS-a (brzog dodirnog zaslona)	154
12.8	Zamjena SRB-a (ploče inteligentnog releja)	158
12.9	Zamjena gornjeg sloja dodirnog zaslona	160
12.10	Prilagođavanje mikrosklopki/blokada vrata	162
12.11	Zamjena motora mješača	164
12.12	Zamjena motora konvekcijskog ventilatora	168
12.13	Zamjena transformatora (visoki napon)	171
12.14	Uklanjanje regulatora brzine motora konvekcijskog ventilatora	174
12.15	Pregled – dodatne komponente	176
<b>13</b>	<b>Ploče i dijagrami kruga</b>	<b>183</b>
13.1	Ploče kruga SRB/QTS	184
13.2	Sheme strujnog kruga	189
<b>14</b>	<b>Pokretanje uređaja</b>	<b>191</b>

---

# 1 Opće informacije

## Namjena ovog poglavlja

Ovo poglavlje navodi podatke za identifikaciju vaše kombinirane mikrovalne pećnice te pruža smjernice za korištenje ovim priručnikom.

## Sadržaj

Ovo poglavlje sadrži sljedeće teme:

	<b>Str.</b>
EZ izjava o sukladnosti	5
Zaštita okoliša	7
Važne informacije	8
Identifikacija vaše kombinirane mikrovalne pećnice	9
Struktura tehničke dokumentacije	10
O ovom Priručniku za servisiranje i popravke	11

## 1.1 EZ Izjava o sukladnosti

### Proizvođač

---

**Ovlašteni predstavnik (centrala brenda)**

Welbilt UK Limited  
Ashbourne House, The Guildway,  
Old Portsmouth Road  
Guildford GU3 1LR  
Ujedinjeno Kraljevstvo

**Tvornica**

Welbilt UK Limited  
Provincial Park, Nether Lane,  
Ecclesfield  
Sheffield S35 9ZX  
Ujedinjeno Kraljevstvo

### Podaci o opremi

---

<b>Generički broj modela</b>	eikon e2s
<b>Opis</b>	Komercijalna kombinirana mikrovalna pećnica

### Izjava o sukladnosti s direktivama i standardima

---

Proizvođač ovim putem izjavljuje da ova kombinirana mikrovalna pećnica ispunjava sljedeće direktive i standarde.

### Usklađenost s direktivama

---

Ova kombinirana mikrovalna pećnica ispunjava odgovarajuće propise sljedećih europskih direktiva:

EMC 2004/108/EZ	RoHS 2011/65/EU	MD 2006/42/EZ
-----------------	-----------------	---------------

### Primijenjeni usklađeni standardi

---

Ova kombinirana mikrovalna pećnica ispunjava odgovarajuće zahtjeve sljedećih europskih standarda:

EN 60335-2-90:2006 +A1 (izuzev zahtjeva Dodatka EE za brodsku tehnologiju)

EN 60335-1:2012

EN 62233:2008

EN 55014-2:1997+A2:2008 u skladu sa zahtjevima Kategorije IV

- Elektrostatičko pražnjenje IEC 61000-4-2

- Interferencija RF zračenja IEC 61000-4-3

- Standardni režim za brze električne prijelazne pojave, AC ulaz IEC 61000-4-4

- Prenapon, AC ulaz IEC 61000-4-5

- RF struja, standardni režim, AC ulaz IEC 61000-4-6

- Padovi i prekidi napona električne mreže IEC 61000-4-11

- Treperenje IEC 61000-3-11

EN 55011:2009+A1:2010 klasifikacija: Klasa A, skupina 2

- Napon smetnje terminala pojne mreže Tablica 6.

- Smetnje zračenja, magnetsko polje Tablica 9.

- Smetnje zračenja, električno polje Tablica 9.

AS/NZS CISPR 11

- Smetnje zračenja CISPR 11:2009 klasa A

- Smetnje provođenja CISPR 11:2009 klasa A

**Proizvođač**

---

Mjesto i datum izdavanja: Guildford, 31. srpnja 2015.



**G. Philip Radford**

Zamjenik odjela za upravljanje proizvodima:

Merrychef

(u ime ovlaštenog predstavnika)

**Upravljanje kvalitetom i čuvanjem okoliša**

---

Welbilt UK Limited (Sheffield) primjenjuje sustav upravljanja kvalitetom u skladu s normom EN ISO 9001:2008 i certificirani sustav upravljanja zaštitom okoliša u skladu s normom EN ISO 14001.

## 1.2 Zaštita okoliša

### Izjava o načelima

---

Očekivanja naših korisnika, propisi i standardi kao i ugled naše tvrtke određuju kvalitetu i uslugu za sve naše proizvode.

Primjenjujemo pravila upravljanja zaštitom okoliša koja ne jamče samo ispunjavanje svih propisa i zakona o zaštiti okoliša, no također nas potiču da i dalje razvijamo svoju svijest o očuvanju okoliša.

Razvili smo sustav upravljanja kvalitetom i zaštitom okoliša kako bismo zajamčili neprekidnu proizvodnju proizvoda visoke kvalitete te kako bismo ispunili naše ciljeve zaštite okoliša.

Sustav ispunjava zahtjeve normi ISO 9001:2008 i ISO 14001:2004.

### Procedure za zaštitu okoliša

---

Imamo na umu sljedeće procedure:

- Uporaba proizvoda koji ispunjavaju zahtjeve RoHS2
- REACH pravilnik o kemikalijama
- Recikliranje elektroničkog otpada
- Zbrinjavanje starih uređaja preko proizvođača na način koji ne šteti okolišu

**Pridružite nam se na našem putu ka čistijem okolišu.**

### 1.3 Važne informacije

---

Korisnicima se napominje da održavanje i popravke treba izvršiti ovlašteni serviser tvrtke Merrychef® koristeći originalne dijelove tvrtke Merrychef®. Merrychef® neće snositi odgovornost ni za koji proizvod koji je nepravilno instaliran, prilagođen, korišten ili nije održavan u skladu s nacionalnim ili lokalnim pravilnicima ili uputama za instalaciju koje su isporučene uz proizvod, kao ni za bilo koji drugi proizvod s kojeg je serijski broj uklonjen, izgreban ili učinjen nečitkim, ili koji je promijenjen ili popravljen korištenjem neodobrenih dijelova ili preko neovlaštenog servisera. Popis ovlaštenih servisera zatražite od vašeg distributera.



## 1.4 Identifikacija vaše kombinirane mikrovalne pećnice

### Položaj označne pločice

Označna pločica smještena je na stražnjoj strani vaše kombinirane mikrovalne pećnice.



#### 1 Broj modela

eikon e2s

#### 2 Elementi broja artikla

Oznaka	Značenje
e2s	Model
D	Izlazna snaga konvekcije 2200 W
F	2200 W / 1300 W
G	2200 W / 900W
B	Izlazna snaga mikrovalova 2000 W (verzija velike snage)
X	1000 W (verzija standardne snage)
30	Napon 230 V
MV5	220-230V / 50Hz
MV6	208-240V / 60Hz
00	200V
20	220V
5	Frekvencija 50 Hz
6	60Hz
A - Z	Olovo Primjer: H = L+N+E (4mm EU)
A - Z	Utikač Primjer: E = 3-zatični utikač
L	Komunikacija USB + LAN
U	USB
A, B	Verzija A, B (predproizvodnja)
1, 2, ...	1, 2, ... (serijska proizvodnja)
CF	Pribor/korisnik "Trend" vanjski
CL	"Classic" vanjski
WW	Specifični korisnik
EU	Regija/zemlja Europa
SAD	SAD

#### 3 Elementi serijskog broja

Oznaka	Značenje
15	Godina proizvodnje 2015
16, ...	2016, ...
01	Mjesec proizvodnje Siječanj
02, ...	Veljača. ...
2130	Mjesto proizvodnje Sheffield (UK)
12345	Tvornički broj

#### 4 Tehnički podaci

#### 5 Datum proizvodnje

## 1.5 Struktura tehničke dokumentacije

### Sadržaj

---

- Tehnička dokumentacija kombinirane mikrovalne pećnice sadrži sljedeće dokumente:
- Priručnik za instalaciju i rad
  - Priručnik za servisiranje i popravke (ovaj dokument)

## 1.6 O ovom Priručniku za servisiranje i popravke

### Namjena

Ovaj Priručnik za servisiranje i popravke namijenjen je svim kvalificiranim servisnim tehničarima koji rade s kombiniranom mikrovalnom pećnicom te im pruža potrebne informacije za pravilno i sigurno provođenje servisiranja i popravaka.

### Tko treba pročitati Priručnik za servisiranje i popravke

Naziv ciljne skupine	Zadaci
Kvalificirani servisni tehničari	Svi radovi servisiranja i popravci

### Dijelove ovog priručnika koje treba temeljito pročitati

**Ako ne budete slijedili informacije iz ovog dokumenta, možete doći u opasnost od smrtonosne ozljede i materijalne štete.**

Kako bi se zajamčila sigurnost, svi koji rade s kombiniranom mikrovalnom pećnicom moraju pročitati i razumjeti sljedeće dijelove ovog dokumenta prije početka bilo kojeg rada:

- Poglavlje 'Za vašu sigurnost' na stranici 17
- Dijelovi koji opisuju zadatak koji treba izvršiti

### Poglavlja u Priručniku za servisiranje i popravke

Poglavlje/dio	Namjena
Opće informacije	<ul style="list-style-type: none"> <li>▪ Pokazuju vam kako možete identificirati vaš uređaj</li> <li>▪ Pruža smjernice o načinu uporabe Priručnika za servisiranje i popravke</li> </ul>
Dizajn i funkcija	<ul style="list-style-type: none"> <li>▪ Navodi predviđenu uporabu uređaja</li> <li>▪ Objašnjava funkcije uređaja i pokazuje položaj njegovih komponenti</li> </ul>
Za vašu sigurnost	<ul style="list-style-type: none"> <li>▪ Opisuje opasnosti koje su moguće kod uređaja i prikladne preventivne mjere</li> <li>▪ <b>Važno je da pažljivo pročitate to poglavlje.</b></li> </ul>
Postavljanje uređaja	<ul style="list-style-type: none"> <li>▪ Objašnjava kako se raspakirava uređaj i navodi dijelove isporučene uz uređaj</li> <li>▪ Objašnjava konfiguriranje uređaja</li> </ul>
Instalacija	Pružuje informacije o instaliranju električnog napajanja
Priprema proizvoda za uporabu	Objašnjava postupak pripremanja uređaja za prvo korištenje
Postupci čišćenja	<ul style="list-style-type: none"> <li>▪ Objašnjava načine čišćenja</li> <li>▪ Sadrži upute za čišćenje</li> <li>▪ Opisuje kemikalije za čišćenje i način pripremanja za uporabu</li> <li>▪ Sadrži upute za radne postupke tijekom čišćenja</li> <li>▪ Sadrži i ukazuje na upute o postupcima rukovanja kombiniranom mikrovalnom pećnicom koji se redovito provode tijekom čišćenja</li> </ul>
Tehnički podaci	Sadrži tehničke podatke i crteže s dimenzijama
Dijagnostika	Sadrži katalog mogućih grešaka i kvarova te navodi potrebne radnje
Testovi	Sadrži upute o testiranju različitih komponenti uređaja
Firmver	Objašnjava postupak provjere i ažuriranja firmvera uređaja
Zamjena komponenti	Sadrži upute za uklanjanje i namještanje dijelova uređaja u svrhu popravka neispravnog uređaja
Dijagrami kruga i ploče	Pokazuje dijagrame strujnog kruga i lokacije priključaka na pločama
Pokretanje uređaja	Sadrži kontrolne popise koraka koje treba poduzeti pod pripremanja uređaja za prvo korištenje i ponovno pokretanje nakon servisiranja/popravka.

### Sigurnosni simbol upozorenja

---

**Sigurnosni simbol upozorenja**

**Značenje**





Upozorava na sve potencijalne ozljede. Pazite na sva upozorenja koja se pojavljuju iza ovog simbola kako biste izbjegli potencijalne ozljede ili smrt.

### Oblik upozorenja

---

Upozorenja su kategorizirana prema sljedećim razinama opasnosti:

Razina opasnosti	Posljedice	Vjerojatnost
 <b>DANGER</b>	Smrt/ozbiljna ozljeda (neizlječiva)	Neposredna opasnost
 <b>WARNING</b>	Smrt/ozbiljna ozljeda (neizlječiva)	Potencijalna opasnost
 <b>CAUTION</b>	Manja ozljeda (izlječiva)	Potencijalna opasnost
<b>OBAVIJEST</b>	Oštećenje imovine	Potencijalna opasnost

### Decimalne točke

---

Decimalne točke koriste se u ovom priručniku na svakom dostupnom jeziku.

## 2 Dizajn i funkcija

### Namjena ovog poglavlja

Ovo poglavlje opisuje dizajn i izradu kombinirane mikrovalne pećnice te objašnjava njezine funkcije.

### Sadržaj

Ovo poglavlje sadrži sljedeće teme:

	<b>Str.</b>
Dizajn i funkcija kombinirane mikrovalne pećnice	14
Izgled i funkcija radne ploče	16

## 2.1 Dizajn i funkcija kombinirane mikrovalne pećnice

### Dijelovi i njihova funkcija

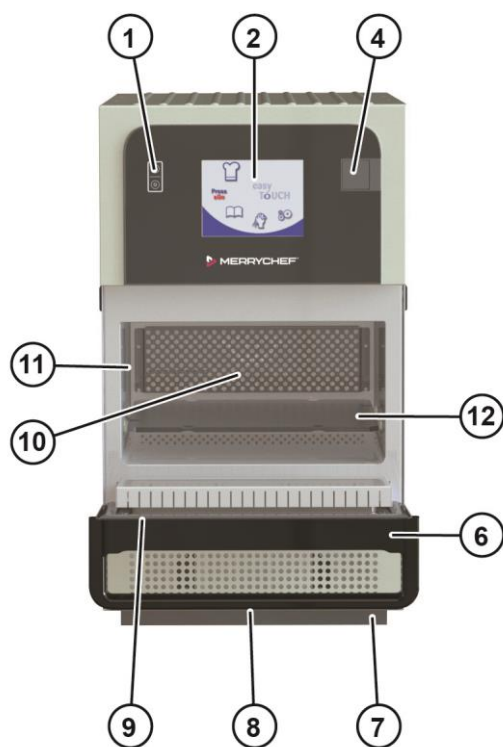

Stavka	Ime	Funkcija
1	Prekidač za uključivanje/isključivanje uređaja	Koristi se za uključivanje i isključivanje kombinirane mikrovalne pećnice. Isključivanje ove sklopke ne izolira uređaj od dovoda električne energije.
2	Upravljačka ploča zaslona easyToUCH®	Kada se uređaj uključi, zaslon easyToUCH® osvjetljava korisničko sučelje. Pogledajte dio 'Postupci kuhanja' s više informacija.
3	Nazivna pločica (nema slike)	Smještena na stražnjoj ploči uređaja, nazivna pločica navodi serijski broj, tip modela i električne specifikacije.
4	USB priključak	USB utičnica smještena ispod poklopca omogućava ažuriranja programa pohranjenih na uređaju. Pogledajte Korisnički priručnik za USB MenuConnect®. Pogledajte dio 'Postupci kuhanja' u ovom priručniku kako biste saznali više o ažuriranju profila kuhanja.
5	Izlazi zraka (nema slike)	Zrak korišten za hlađenje internih komponenti i para iz unutrašnjosti kroz ispušne otvore zraka smještene na stražnjoj strani uređaja. Izlazi zraka ne smiju imati nikakve prepreke i neće dozvoliti ispuštanje energije mikrovalova u okoliš.
6	Vrata uređaja	Vrata su precizna energetska barijera s trima sigurnosnim blokadama mikrovalova. Uvijek ih držite čistima i nemojte ih koristiti za podupiranje teških predmeta. Pogledajte dio 'Postupci čišćenja' na stranici 62.
7	Filter zraka	Filter zraka smješten u donjem prednjem dijelu uređaja dio je sustava ventiliranja. Držite ga bez ikakvih prepreka i svaki dan ga čistite na način opisan u dijelu 'Postupci čišćenja' na stranici 62. Uređaj neće raditi bez postavljenog filtra zraka.

Stavka	Ime	Funkcija
8	Ručica na vratima	Ručica na vratima je čvrsta poluga koja se povlači prema dolje i dalje od uređaja radi otvaranja.
9	Brtve na vratima	Brtve na vratima jamče čvrstu zabrtvljenost oko vrata. Uvijek ih držite čistima i redovito provjeravajte ima li tragova oštećenja. Čim zamijetite da su istrošena, treba ih zamijeniti ovlaštenu servisera tvrtke Merrychef. Pogledajte dio ' <i>Postupci čišćenja</i> ' na stranici 62.
10	Difuzor zraka (nije postavljen na svim uređajima)	Održavajte difuzor zraka čistim i bez prljavštine. Budite vrlo pažljivi kod čišćenja ovog područja uređaja uzimajući u obzir razne zahtjeve prikazane pod ' <i>Postupci čišćenja</i> ' na stranici 62 u ovom priručniku.
11	Unutrašnjost	Unutrašnjost (komora za kuhanje) izrađena je od nehrđajućeg čelika i koristi se za kuhanje proizvoda. Držite je čistom slijedećem uputa za čišćenje u dijelu ' <i>Postupci čišćenja</i> ' na stranici 62 dijela ovog priručnika.
12	Ploča za kuhanje	Ploča za kuhanje ravna je i pravokutna, s kružnim udubljenjima na sve četiri strane za lako postavljanje na nosače u unutrašnjosti pećnice (po dva na svakoj strani). Obje strane ploče za kuhanje mogu se upotrebljavati za pripremu hrane te su sve strane izrađene kako bi se mogle postaviti na nosače u unutrašnjosti pećnice.

### Materijal

---

Unutrašnja i vanjska struktura uređaja napravljena je od nehrđajućeg čelika u četkanj završnoj obradi ili u različitim bojama.

## 2.2 Izgled i funkcija radne ploče

### Elementi i njihova funkcija

---

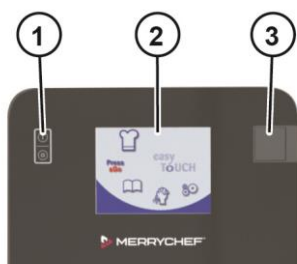

Stavka	Ime	Funkcija
1	Prekidač za uključivanje/isključivanje uređaja	Uključuje i isključuje kombiniranu mikrovalnu pećnicu.
2	Dodirni zaslon	Središnje kontrole uređaja <ul style="list-style-type: none"><li>Uređajem se upravlja dodirnim ikonama na stranicama dodirnog zaslona</li><li>Prikazi stanja</li></ul>
3	USB priključak	Za spajanje USB memorijskog sticka



## 3 Za vašu sigurnost

### Namjena ovog poglavlja

Ovo poglavlje pruža vam sve informacije koje trebate kako biste sigurno koristili kombiniranu mikrovalnu pećnicu bez ugrožavanja vas samih ili drugih.

**Ovo posebno važno poglavlje morate pažljivo pročitati.**

### Sadržaj

Ovo poglavlje sadrži sljedeće teme:

	<b>Str.</b>
Osnovna sigurnosna pravila	18
Namjena vaše kombinirane mikrovalne pećnice	23
Upozorenja na vašoj kombiniranoj mikrovalnoj pećnici	24
Sažetak opasnosti	26
Opasnosti i sigurnosne mjere kod premještanja uređaja	28
Opasnosti i sigurnosne mjere kod postavljanja uređaja	29
Opasnosti i sigurnosne mjere kod instaliranja	30
Opasnosti i sigurnosne mjere kod pripremanja uređaja za uporabu	31
Opasnosti i sigurnosne mjere tijekom čišćenja	32
Opasnosti i sigurnosne mjere tijekom servisiranja i popravka	34
Opasnosti i sigurnosne mjere kod isključivanja uređaja	36
Sigurnosni uređaji	37
Zahtjevi za osoblje i radne pozicije	39
Osobna zaštitna oprema	40



## 3.1 Osnovna sigurnosna pravila

### Svrha ovih sigurnosnih pravila

Ova sigurnosna pravila pružaju svima koji koriste kombiniranu mikrovalnu pećnicu temeljito poznavanje opasnosti i sigurnosnih mjera te da slijede upozorenja u korisničkom priručniku i na uređaju. Ako ne budete slijedili ova sigurnosna pravila, možete doći u opasnost od smrtonosne ozljede i materijalne štete.

### Odnosi se na korisničke priručnike koji su dio Korisničke dokumentacije

Pridržavajte se ispod navedenih uputa:

- Pročitajte cijelo poglavlje 'Za vašu sigurnost' na stranici 17 i poglavlja koja se odnose na vaš rad.
- Uvijek držite pri ruci priručnike iz Korisničke dokumentacije kako biste ih mogli provjeriti.
- Uz kombiniranu mikrovalnu pećnicu novom vlasniku predajte i korisničke priručnike iz Korisničke dokumentacije.

### Osobna zaštitna oprema vašeg osoblja

Uputite vaše osoblje da nosi ispravnu osobnu zaštitnu opremu navedenu u dijelu 'Osobna zaštitna oprema' na stranici 40 u poglavlju 'Za vašu sigurnost' za odgovarajuće zadatke.

### Osnovna pravila instalacije

Instalacija se mora obaviti u skladu sa svim nacionalnim i regionalnim zakonima te lokalnim propisima nadležnih komunalnih poduzeća i lokalnih službi, kao i drugim odgovarajućim zahtjevima.

### Korištenje kombinirane mikrovalne pećnice

Pridržavajte se ispod navedenih uputa:

- Kombiniranu mikrovalnu pećnicu koristiti samo oni koji ispunjavaju zahtjeve propisane u ovom priručniku za instalaciju i rad.
- Kombiniranu mikrovalnu pećnicu koristite samo za predviđenu namjenu. Nikada, ni u kojim okolnostima, nemojte koristiti kombiniranu mikrovalnu pećnicu u bilo koje druge svrhe.
- Poduzmite sve sigurnosne mjere opreza navedene u ovom priručniku za instalaciju i rad te na kombiniranoj mikrovalnoj pećnici. Posebno koristite propisanu zaštitnu osobnu opremu.
- Stojte samo u navedenim radnim pozicijama.
- Nemojte poduzimati nikakve promjene na kombiniranoj mikrovalnoj pećnici, npr. uklanjati dijelove ili ugrađivati neodobrene dijelove. Posebno pazite na to da ne deaktivirate nijednu sigurnosnu napravu.

### VAŽNE UPUTE O SIGURNOSTI

Prilikom korištenja električnih uređaja treba se pridržavati osnovnih mjera opreza, uključujući sljedeće:

**UPOZORENJE** – Kako biste smanjili opasnost od opekline, strujnog udara, ozljeda ili izlaganja prekomjernoj mikrovalnoj energiji.

- Pročitajte sve upute prije korištenja uređaja.
- Ovaj uređaj instalirajte ili namještajte samo u skladu s navedenim uputama za instalaciju.

### **Ograničenja uporabe**

- Koristite isključivo posuđe koje je prikladno za upotrebu u kombiniranim mikrovalnim pećnicama. Pogledajte dio 'Postupak pripremanja uređaja za uporabu'.
- Nemojte koristiti korozivne kemikalije ni pare u ovom uređaju. Ova vrsta pećnice je namijenjena za zagrijavanje, kuhanje i tostiranje namirnica. Nije predviđena za industrijsku ni laboratorijsku uporabu.

- Uređaj nemojte koristiti za zagrijavanje alkohola, npr. konjaka, ruma, itd. Namirnice koje sadrže alkohol lako se mogu zapaliti kada se pregriju. Budite oprezni i ne ostavljajte uređaj bez nadzora.
- Nikada nemojte pokušavati pržiti u masti u ovoj pećnici.
- Jaja u ljusci i cijela tvrdo kuhana jaja ne smiju se zagrijavati u mikrovalnim pećnicama jer mogu eksplodirati ča i nakon završetka zagrijavanja u mikrovalnoj pećnici.
- Nemojte koristiti uređaj koristeći samo mikrovalove ili funkciju kombiniranja bez namirnice ili tekućine unutar komore za kuhanje jer bi moglo doći do pregrijavanja i štete.
- Uređaj se ne smije upotrebljavati za glačnje rublja.
- **UPOZORENJE:** Tekućine i druge namirnice ne smiju se zagrijavati u potpuno zatvorenim posudama jer bi para koja se stvara mogla uzrokovati rasprsnuće posude.
- Nemojte pokušavati koristiti uređaj kada je neki predmet zaglavljen u vratima, kada se vrata ne zatvaraju pravilno, kada su oštećena vrata, šarka, zasun, brtve ili kada nema hrane u pećnici.

#### Mjere opreza kod korištenja kombinirane mikrovalne pećnice

- **UPOZORENJE:** Zagrijavanje napitaka u mikrovalnoj pećnici može dovesti do odgođenog žestokog vrenja. Stoga pazite prilikom rukovanja posudom.
- Kod rukovanja vrućim tekućinama, hranom i posudama, pazite kako biste izbjegli oparine i opekline.
- Kao kod svakog kuhinjskog uređaja, treba paziti kako ne bi došlo do gorenja artikala unutar uređaja.

#### Upute za sigurnu uporabu kombinirane mikrovalne pećnice

- Kod zagrijavanja tekućina koristeći samo mikrovalove ili kombiniranu funkciju, sadržaj treba promiješati prije zagrijavanja kako bi se spriječilo eruptivno ključanje.
- **UPOZORENJE:** Sadržaj bočica i staklenki dječje hrane potrebno je promiješati ili protresti te provjeriti temperaturu prije konzumiranja kako bi se izbjegle opekline.
- Artikle treba odmotati kod korištenja konvekcije i kombiniranih funkcija.
- Treba ukloniti višak masti tijekom 'prženja' i prije podizanja teških spremnika iz pećnice.
- Namirnice s kožom, npr. rajčice, jabuke, kobasice i druge treba probušiti prije zagrijavanja.
- Kada zagrijavate hranu u plastičnim ili papirnatim spremnicima, provjeravajte pećnicu zbog mogućnosti zapaljenja.
- Hranu iz zapaljivih plastičnih ili papirnatih posuda treba se prenijeti u posudu prikladnu za mikrovalove/pećnicu kako bi se izbjegla mogućnost zapaljenja.
- U slučaju razbijanja stakla ili rasprsnuća unutar pećnice, pobrinite se da hrana nema nikakvih komadića stakla. U dvojbi, bacite svu hranu koja je bila u pećnici u trenutku loma.
- Isključite uređaj na kraju svih serija kuhanja za taj dan.

#### Zahtjevi koje treba ispuniti radno osoblje

- Ovaj uređaj nije predviđen da ga koriste osobe sa smanjenim fizičkim ili mentalnim sposobnostima, neiskusne i neuke osobe (kao i djeca), osim ako to čine pod nadzorom ili na temelju uputa o sigurnoj uporabi uređaja i ako shvaćaju povezane opasnosti. Djeca se ne smiju igrati s uređajem. Djeca ne smiju vršiti čišćenje i održavanje.
- **UPOZORENJE:** Za sve je, osim kvalificirane osobe, opasno vršiti bilo kakvo servisiranje ili popravke koji uključuju uklanjanje bilo kojeg poklopca koji služi kao zaštita od izlaganja mikrovalnom zračenju. Pogledajte dio '*Zahtjevi koje treba ispuniti radno osoblje, radne pozicije*' na stranici 39.

#### Zahtjevi povezani s radnim stanjem kombinirane mikrovalne pećnice

- Kao kod svih električnih uređaja, preporučuje se najmanje jednom godišnje provjeriti električne priključke.
- Uređaj se mora uzemljiti. Spojite samo na pravilno uzemljenu utičnicu. Pogledajte dio '*Planiranje električne instalacije*' na stranici 49.

- Nikada nemojte uklanjati vanjske poklopce uređaja.
- Nikada nemojte uklanjati fiksne interne dijelove uređaja.
- Nikada se nemojte poigravati upravljačkom pločom, vratima, brtvama ni bilo kojim drugim dijelom uređaja.
- Nikada nemojte vješati kuhinjske krpe ni odjeću na nijedan dio uređaja.
- **UPOZORENJE:** Ako se vrata ili brtva oštete, uređaj se ne smije rabiti dok je ne popravi kvalificirana osoba. Pogledajte dio '*Zahtjevi koje treba ispuniti radno osoblje, radne pozicije*' na stranici 39.
- Uređaj se ne smije koristiti bez stavljenog filtra zraka.
- Ako je kabel napajanja oštećen, da bi se izbjegla opasnost mora ga zamijeniti proizvođač, njegov ovlaštenu servisera ili kvalificirano osoblje.

#### **Zahtjevi povezani s radnim okruženjem kombinirane mikrovalne pećnice**

- Minimalna visina slobodnog prostora potrebnog iznad gornje površine uređaja je 50 mm (2 inča).
- Pod blizu uređaja mogao bi biti sklizak. Odmah uklonite prolivenu tekućinu.
- Ovaj uređaj nije namijenjen pokretnoj uporabi, primjerice u plovilima ili vozilima.

#### **Čišćenje opreme**

- Uređaj se treba redovito čistiti i moraju se uklanjati sve naslage hrane.
- Komora za kuhanje i brtve vrata na uređaju trebaju se često čistiti. Neodržavanje čistoće uređaja može rezultirati pogoršanjem svojstava površine, što može negativno utjecati na radni vijek uređaja i uzrokovati opasne situacije.
- Uređaj se ne smije čistiti mlazom vode.
- Podaci o čišćenju brtvi vrata, šupljina i susjednih dijelova navode se u dijelu Postupci čišćenja u ovom priručniku.
- Uređaj se mora isključiti iz napajanja tijekom održavanja i zamjene dijelova. Ne treba isključiti uređaj iz napajanja tijekom redovitih svakodnevnih zadataka čišćenja.
- Kod čišćenja površina vrata i pećnica koje se dodiruju pri zatvaranju vrata, pogledajte upute o čišćenju površine vrata u dijelu '*Postupci čišćenja*' na stranici 62 ovog priručnika.

#### **Upute za hitne slučajeve**

- Ako uočite dim: isključite uređaj. Iskopčajte ga ili odvojite od električnog napajanja i držite vrata zatvorena kako biste prigušili plamen.

#### **SAČUVAJTE OVE UPUTE**

#### **Više o tome ...**

---

##### **Povezane teme**

▷ Sažetak opasnosti	26
▷ Opasnosti i sigurnosne mjere tijekom čišćenja	32
▷ Opasnosti i sigurnosne mjere kod premještanja uređaja	28
▷ Opasnosti i sigurnosne mjere kod postavljanja uređaja	29
▷ Opasnosti i sigurnosne mjere kod instaliranja	30
▷ Opasnosti i sigurnosne mjere kod pripremanja uređaja za uporabu	31
▷ Opasnosti i sigurnosne mjere kod isključivanja uređaja	36
▷ Sigurnosni uređaji	37
▷ Zahtjevi za osoblje i radne pozicije	39
▷ Osobna zaštitna oprema	40

---

## VAŽNO

---

Ovaj priručnik pruža tehničke smjernice za tehničare koji su uspješno prošli upoznavanje s proizvodom i obuku koju provodi tvrtka Merrychef u vezi sa servisiranjem/popravcima uređaja, prikazane na naslovnici ovog priručnika, no koje se ne smiju koristiti ni za koji drugi brend ili model uređaja.

Upamtite da je mudrije ne pokušavati obavljati servisiranje ako niste sigurno da ga možete obaviti potpuno, brzo i iznad svega sigurno.

Kako biste izbjegli ozljede vas ili drugih osoba te kako biste zaštitili uređaj od mogućeg oštećenja, pobrinite se da pročitate i razumijete sve važne upute i UVIJEK slijedite sigurnosna pravila kada servisirate pećnicu.

1. Pobrinite se da je napajanje blokirano kako biste spriječili nehotično napajanje pećnice.
  2. Ne ostavljajte pećnicu bez nadzora i bez postavljenih ploča pećnice, a također stalno pratite osobe koje nisu uključene u testiranje pećnice kako biste spriječili pristup onima koji nisu kvalificirani inženjeri.
  3. Treba ukloniti minimalni broj ploča i isprazniti visokonaponske kondenzatore prije rada na pećnici koristeći prikladno izoliran 10 M $\Omega$  otpornik.
  4. Privremena izolacija treba se koristiti za sprječavanje slučajnog kontakta s opasnim provodnicima.
  5. Nemojte dodirivati internu žicu ili spojnike unutar pećnice, bilo da smatrate da su pod naponom ili ne te izbjegnite kontakt tijela s metalnim dijelovima (kućište, ploče, itd.) pećnice.
  6. Koristite samo električarske odvijače za prilagođavanje 'lonaca', itd, kako alat ne bi dodirnuo ništa drugo.
  7. Pobrinite se da je oprema za testiranje ispravno postavljena prije uporabe.
  8. Kod svakog testiranja oprema za testiranje, kao što su vodovi ili stezaljke mjerača, mora se postaviti i ukloniti dok uređaj nije pod naponom.
  9. Nemojte obavljati funkcijske provjere magnetronom koristeći ploče uklonjenog kućišta.
  10. Izbjegavajte kontakt s opremom za testiranje, osim ako ona nije potrebna za rad.
  11. Nakon završetka servisiranja, slijedite korake za pokretanje pećnice iz dijela "Pokretanje uređaja" iz ovog priručnika.
-

## VAŽNO

---

### CAUTION

Upozorenje servisnim tehničarima:

Mjere opreza koje treba uzeti u obzir prije i tijekom servisiranja radi izbjegavanja mogućeg izlaganja prekomjernoj energiji mikrovalova.

1. Nemojte koristiti niti dozvoliti da se pećnica koristi s otvorenim vratima.
2. Izvršite sljedeće sigurnosne provjere na svim pećnicama koje treba servisirati prije aktiviranja magnetrona ili drugog izvora mikrovalova, a po potrebi napravite popravke:
  - Rad blokade.
  - Pravilno zatvaranje vrata.
  - Brtva i brtvene površine (iskrenje, trošenje i druga oštećenja).
  - Oštećenje ili labavljenje šarki i zasuna.
  - Dokaz ispadanja ili zlouporabe.
3. Prije uključivanja snage mikrovalova kod svakog servisnog testiranja ili provjere unutar dijelova u kojima se generiraju mikrovalovi, provjerite magnetron, vodič valova ili prijenosni vod, a također centriranost, cjelovitost i priključke unutrašnjosti.
4. Sve neispravne ili pogrešno namještene komponente u bravi, monitoru, brtvi vrata i sustavima za generiranje i prijenos mikrovalova treba popraviti, zamijeniti ili prilagoditi postupcima opisanima u ovom priručniku prije uručivanja pećnice vlasniku.
5. Provjeru propuštanja mikrovalova treba izvršiti na svakoj pećnici prije uručivanja vlasniku.

## 3.2 Namjena vaše kombinirane mikrovalne pećnice

### Namjena vaše kombinirane mikrovalne pećnice

Kombinirana mikrovalna pećnica smije se koristiti samo u svrhe navedene u nastavku:

- Kombinirana mikrovalna pećnica dizajnirana je i izrađena samo za kuhanje različitih namirnica u posudama koje je odobrio proizvođač. Mikrovalovi, konvencija i kolizija koriste se u ovu svrhu.
- Kombinirana mikrovalna pećnica namijenjena je samo za profesionalnu, komercijalnu uporabu.

### Ograničenja uporabe

Neki materijali ne smiju se zagrijavati u kombiniranoj mikrovalnoj pećnici:

- Nema suhog praha ni zrnatog materijala
- Nema vrlo zapaljivih predmeta s plamištem ispod 270°C / 518°F, kao što su vrlo zapaljiva ulja, masti ili krpe (kuhinjske krpe)
- Nema hrane u zatvorenim limenkama ili teglicama

### Zahtjevi koje treba ispuniti osoblje

- Kombiniranu mikrovalnu pećnicu smije koristiti i instalirati samo osoblje koje ispunjava određene zahtjeve. Pogledajte dio '*Zahtjevi koje treba ispuniti osoblje, radne pozicije*' na stranici 39 sa zahtjevima za obuku i kvalifikacije.
- Osoblje mora imati na umu rizike i pravila povezana s rukovanjem teškim teretima.

### Zahtjevi povezani s radnim stanjem kombinirane mikrovalne pećnice

- Nemojte koristiti kombiniranu mikrovalnu pećnicu ako nije pravilno transportirana, postavljena, instalirana i pokrenuta prema uputama iz ovog priručnika i ako osoba odgovorna za njeno pokretanje nije to potvrdila.
- Kombiniranu mikrovalnu pećnicu smije se koristiti samo kada su postavljeni svi sigurnosni uređaji i zaštitna oprema, u radnom stanju i pravilno učvršćeni na svojem mjestu.
- Treba slijediti propise proizvođača za rad i servisiranje kombinirane mikrovalne pećnice.

### Zahtjevi povezani s radnim okruženjem kombinirane mikrovalne pećnice

Specifično radno okruženje kombinirane mikrovalne pećnice:

- Okolna temperatura je između +4 °C / 40 °F i +35 °C / 95 °F
- Nije toksična ni potencijalno eksplozivna atmosfera
- Suhi pod kuhinje radi smanjene opasnosti od nezgoda

Specifična svojstva lokacije za instalaciju:

- Bez požarnog alarma i bez sustava prskalica odmah iznad uređaja
- Bez zapaljivih materijala, plinova ili tekućina iznad, na, ispod ili u blizini uređaja
- Mora biti moguće postaviti kombiniranu mikrovalnu pećnicu u položaj za instalaciju kako se ne bi prevrnuo ili skliznuo. Potporna površina mora ispunjavati te zahtjeve.

Obvezna ograničenja uporabe:

- Uređaj se ne smije koristiti na otvorenom i ne smije se prebacivati ni pomicati tijekom uporabe.

### Čišćenje opreme

- Upotrijebite samo kemikalije za čišćenje koje je odobrio proizvođač.
- Visokotlačni čistači ili vodeni mlazovi ne smiju se koristiti za čišćenje.
- Uređaj se ne smije čistiti alkalnim ili kiselim otopinama ni izlagati kiselim parama.

### 3.3 Upozorenja na vašoj kombiniranoj mikrovalnoj pećnici

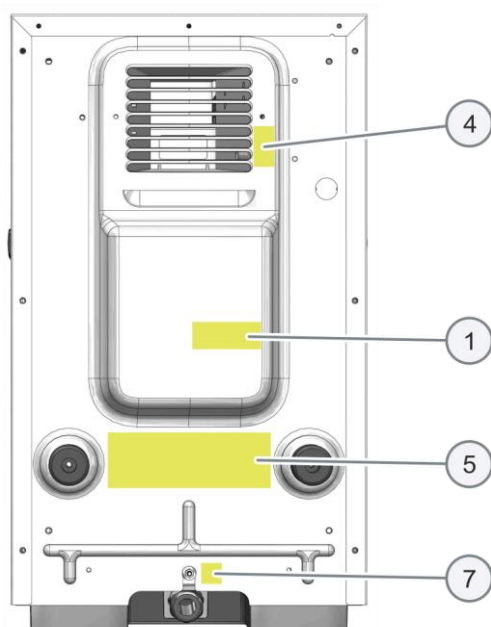
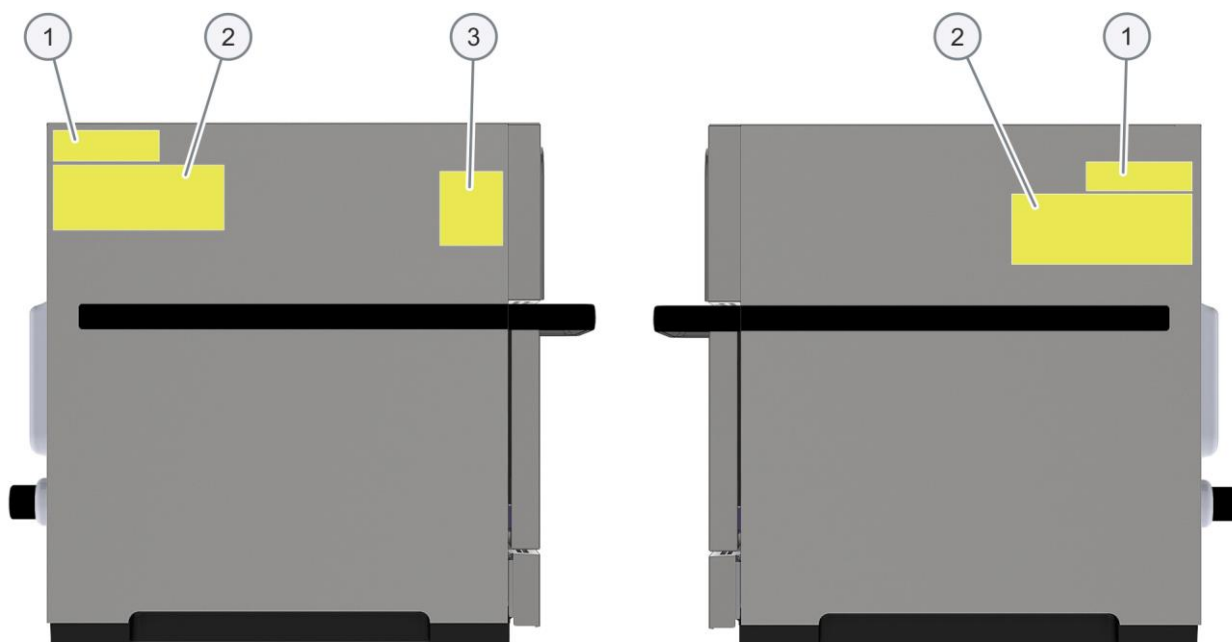

#### Upozorenja i sigurnosne oznake



#### Obvezna upozorenja



Sljedeća upozorenja/napomene moraju se staviti na kombiniranu mikrovalnu pećnicu i pribor u području koje se lako nadzire u svakom trenutku.



Područje	Znak upozorenja	Opis
1		Upozorenje na mikrovalove Postoji opasnost od vanjskih i unutarnjih opekline dijelova tijela zbog izlaganja energiji mikrovalova.
2		Upozorenje na strujni udar Postoji opasnost od strujnog udara ako se uređaj servisira bez isključivanja napajanja.
3		Upozorenje na požar/strujni udar Postoji opasnost od požara/strujnog udara ako se uređaj servisira bez poštivanja minimalnih razmaka.
4		Upozorenje na vruću površinu Postoji opasnost od opekline zbog visokih temperatura unutar šupljine i unutar vrata uređaja.
5		Upozorenje na strujni udar Postoji opasnost od strujnog udara ako napajanje nije pravilno priključeno na propisno uzemljenu utičnicu.

### Sigurnosni simboli

Sljedeći sigurnosni simboli moraju se staviti na kombiniranu mikrovalnu pećnicu u području koje se lako nadzire u svakom trenutku.

Područje	Sigurnosni simbol	Opis
6		Zaštitno uzemljenje (uzemljenje)
7		Izjednačenje potencijala

## 3.4 Sažetak opasnosti

### Opća pravila za postupanje u slučaju opasnosti i sigurnosnih mjera opreza

Kombinirana mikrovalna pećnica namijenjena je za zaštitu korisnika od svih opasnosti koje se mogu izbjeći predviđenim mjerama.

Stvarna svrha kombinirane mikrovalne pećnice, međutim, znači da i dalje postoje dodatni rizici. Stoga morate poduzeti korake kako biste ih izbjegli. Sigurnosni uređaj može vam pružiti određenu razinu zaštite od nekih tih opasnosti. No, morate se pobrinuti da ti sigurnosni uređaji budu na mjestu i da su ispravni.

Priroda tih dodatnih opasnosti i njihovog utjecaja opisani su u nastavku.

### Opasne točke

Sljedeća slika pokazuje kombiniranu mikrovalnu pećnicu Merrychef e2s:

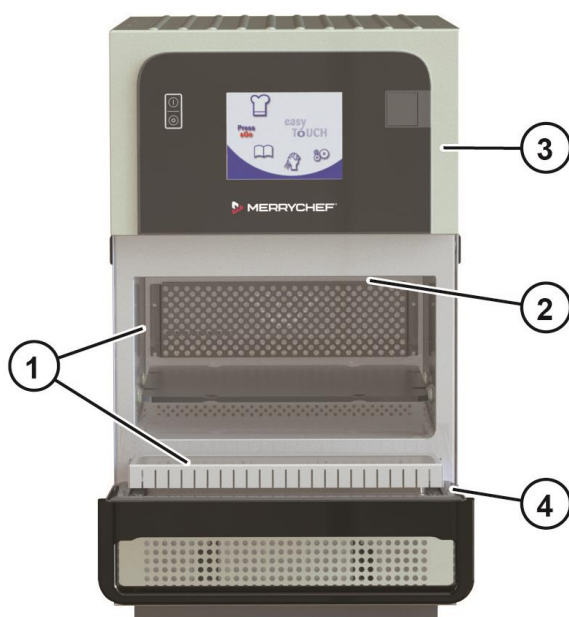

### Prekomjerna energija mikrovalova

Kombinirana mikrovalna pećnica generira energiju mikrovalova. Rad s otvorenim ili oštećenim vratima ili šupljinom može uzrokovati vanjske ili unutarnje opekline dijelova tijela zbog izlaganja energiji mikrovalova.

### Generiranje topline (1)

Kombinirana mikrovalna pećnica zagrijava se unutar šupljine i unutar vrata uređaja. To uzrokuje opasnost od opekline na vrućim površinama unutar kombinirane mikrovalne pećnice, a također na vrućim dijelovima uređaja, spremnicima hrane i drugim dodacima korištenima kod kuhanja.

### Vruća para/dim (2)

Kod kuhanja hrane kombinirana mikrovalna pećnica može generirati vruću paru i paru koja izlazi van kada se vrata uređaja otvore i koja izlazi kroz ispušne otvore zraka na stražnjoj strani kombinirane mikrovalne pećnice kada se vrata uređaja zatvore. To predstavlja opasnost od opekline vrućom parom prilikom otvaranja vrata uređaja. Budite posebno oprezni kada otvarate vrata uređaja ako je gornji rub vrata ispod vašeg vidnog polja.

### **Vruće tekućine**

---

Namirnice se kuhaju u kombiniranoj mikrovalnoj pećnici. Ove namirnice također mogu biti tekuće ili to mogu postati tijekom kuhanja. To uzrokuje opasnost od opekline vrućim tekućinama, koje se mogu proliti ako se uređajem ne rukuje pravilno.

### **Komponente pod naponom (3)**

---

Kombinirana mikrovalna pećnica sadrži dijelove pod naponom. To znači rizik od dijelova pod naponom ako poklopac nije na mjestu.

### **Kontakt s kemikalijama za čišćenje**

---

Kombinirana mikrovalna pećnica mora se čistiti koristeći posebne kemikalije za čišćenje. To uzrokuje opasnost od kemikalija za čišćenje, od kojih neke mogu uzrokovati opekline na koži.

### **Dijelovi koji se pomiču jedan prema drugome (4)**

---

Kod različitih radnji, kao što su otvaranje/zatvaranje vrata uređaja ili čišćenje vrata uređaja postoji opasnost od drobljenja ili posjekotine ruku.

### **Nedovoljno kuhanje namirnica**

---

Pobrinite se da je hrana vruća prije serviranja kako biste vaše goste zaštitili od mikrobiološke kontaminacije namirnica.

## 3.5 Opasnosti i sigurnosne mjere kod premještanja uređaja

### Sigurnosna opasnost: premještanje teških tereta

Opasnost	Gdje ili u kojim situacijama se pojavljuje opasnost?	Preventivna radnja
Opasnost od ozljede uslijed preopterećenja tijela	Kod pomicanja uređaja na pomičnu opremu i skidanja s nje	<ul style="list-style-type: none"> <li>▪ Koristite viličar ili paletar</li> <li>▪ Nemojte prekoračiti sigurnosna ograničenja za podizanje i nošenje</li> <li>▪ Koristite osobnu zaštitnu opremu</li> </ul>

### Sigurnosna opasnost: mehanički dijelovi uređaja

Opasnost	Gdje ili u kojim situacijama se pojavljuje opasnost?	Preventivna radnja
Opasnost od drobljenja dijelova tijela kada uređaj padne	Pri premještanju uređaja	<ul style="list-style-type: none"> <li>▪ Koristite prikladnu opremu za rukovanje</li> <li>▪ Pomičite uređaj polako i pažljivo te ga zaštitite od prevrtanja</li> <li>▪ Pobrinite se da je središte gravitacije u ravnoteži</li> <li>▪ Izbjegnite trzaje</li> </ul>
Opasnost od drobljenja dijelova tijela kada uređaj padne ili se prevrne	Kod odlaganja uređaja na potpornoj podlozi	Uvijek uzmite u obzir zahtjeve za potpornu podlogu pri namještanju uređaja; pogledajte dio ' <i>Zahtjevi za lokaciju instaliranja</i> ' na stranici 44

## 3.6 Opasnosti i sigurnosne mjere kod postavljanja uređaja

### Sigurnosna opasnost: premještanje teških tereta

Opasnost	Gdje ili u kojim situacijama se pojavljuje opasnost?	Preventivna radnja
Opasnost od ozljede uslijed preopterećenja tijela	Pri premještanju uređaja	<ul style="list-style-type: none"> <li>▪ Upotrijebite viličar ili paletar kako biste stavili uređaj u položaj za instalaciju ili ga premjestili na novo mjesto</li> <li>▪ Uvijek angažirajte ispravan broj osoba i nadzirite navedena ograničenja za podizanje i nošenje kod prilagođavanja položaja uređaja</li> <li>▪ Uzmite u obzir lokalne propise za sigurnost na radnom mjestu</li> <li>▪ Koristite osobnu zaštitnu opremu</li> </ul>

### Sigurnosna opasnost: mehanički dijelovi uređaja

Opasnost	Gdje ili u kojim situacijama se pojavljuje opasnost?	Preventivna radnja
Opasnost od drobljenja dijelova tijela kada uređaj padne	Pri podizanju uređaja	<ul style="list-style-type: none"> <li>▪ Pobrinite se da je središte gravitacije u ravnoteži</li> <li>▪ Izbjegnite trzaje</li> </ul>
Opasnost od porezotina na oštrim rubovima	Kod rukovanja limenim dijelovima	<ul style="list-style-type: none"> <li>▪ Budite oprezni kada izvršavate te zadatke</li> <li>▪ Koristite osobnu zaštitnu opremu</li> </ul>

## 3.7 Opasnosti i sigurnosne mjere kod instaliranja

### Sigurnosna opasnost: električna energija

Opasnost	Gdje ili u kojim situacijama se pojavljuje opasnost?	Preventivna radnja
Opasnost od strujnog udara na dijelovima pod naponom	<ul style="list-style-type: none"> <li>▪ Ispod poklopaca</li> <li>▪ Ispod radne ploče</li> <li>▪ Duž električnog voda</li> </ul>	<ul style="list-style-type: none"> <li>▪ Rad na električnom sustavu smiju provesti samo kvalificirani električari preko ovlaštene servisne tvrtke</li> <li>▪ Profesionalni rad</li> </ul>
	Na uređaju i susjednim metalnim dijelovima	Uvjerite se da su svi električni priključci u idealnom stanju i sigurno učvršćeni prije pokretanja uređaja  Prije pripremanja uređaja za uporabu, pobrinite se da je uređaj spojen na sustav za izjednačenje potencijala (EU).

### Sigurnosna opasnost: mehanički dijelovi uređaja

Opasnost	Gdje ili u kojim situacijama se pojavljuje opasnost?	Preventivna radnja
Prikleštenje prstiju ili dijelova tijela	Kod otvaranja ili zatvaranja vrata	Koristite ručku i izbjegavajte šarke vrata

## 3.8 Opasnosti i sigurnosne mjere kod pripremanja uređaja za uporabu

### Sigurnosna opasnost: električna energija

Opasnost	Gdje ili u kojim situacijama se pojavljuje opasnost?	Preventivna radnja
Opasnost od strujnog udara na dijelovima pod naponom	<ul style="list-style-type: none"> <li>▪ Ispod poklopaca</li> <li>▪ Ispod radne ploče</li> <li>▪ Duž električnog voda</li> </ul>	<ul style="list-style-type: none"> <li>▪ Rad na električnom sustavu smiju provesti samo kvalificirani električari preko ovlaštene servisne tvrtke</li> <li>▪ Profesionalni rad</li> </ul>
	Na uređaju i susjednim metalnim dijelovima	Uvjerite se da su svi električni priključci u idealnom stanju i sigurno učvršćeni prije pokretanja uređaja  Prije pripremanja uređaja za uporabu, pobrinite se da je uređaj spojen na sustav za izjednačenje potencijala (EU).

### Dodatne opasnosti kod pripremanja uređaja za uporabu

Kod pripremanja uređaja za uporabu pročitajte i slijedite sigurnosne informacije navedene u ovom poglavlju, a također i u sljedećim dijelovima u poglavlju 'Za vašu sigurnost' na stranici 17 u korisničkom priručniku:

- 'Opasnosti i sigurnosne mjere tijekom rada'
- 'Opasnosti i sigurnosne mjere tijekom čišćenja'

## 3.9 Opasnosti i sigurnosne mjere tijekom čišćenja

### Sigurnosna opasnost: kemikalije za čišćenje

Opasnost	Gdje ili u kojim situacijama se pojavljuje opasnost?	Preventivna radnja
Opasnost od opekline ili iritacije kože, očiju i dišnog sustava u kontaktu s kemikalijama i njihovi parama	Za sve korake čišćenja	<ul style="list-style-type: none"> <li>▪ Ne dozvolite da kemikalije za čišćenje dođu u kontakt s vašom kožom ili očima</li> <li>▪ Nemojte zagrijavati uređaj ako unutar njega ima kemikalija</li> <li>▪ Nikada nemojte prskati kemikalije za čišćenje unutar šupljine</li> <li>▪ Ne udisati raspršene čestice</li> <li>▪ Koristite osobnu zaštitnu opremu</li> </ul>
	Kada se koriste korozivne kemikalije za čišćenje	Upotrijebite samo kemikalije za čišćenje navedene u dijelu 'Sredstva za čišćenje' na stranici 64.

### Sigurnosna opasnost: kontaminacija namirnica

Opasnost	Gdje ili u kojim situacijama se pojavljuje opasnost?	Preventivna radnja
Opasnost od kontaminacije hrane kemikalijama za čišćenje	Ako se nakon čišćenja nije pravilno isprala šupljina.	Isperite šupljinu koristeći čistu krpu i obilje čiste tople vode, a zatim obrišite mekanom krpom ili papirnatim ubrusom.

### Sigurnosna opasnost: toplina

Opasnost	Gdje ili u kojim situacijama se pojavljuje opasnost?	Preventivna radnja
Opasnost od opekline na vrućim površinama	Unutar kompletne šupljine, uključujući sve dijelove koji su bili unutra tijekom kuhanja, primjerice <ul style="list-style-type: none"> <li>▪ Nosači</li> <li>▪ spremnici, limovi za pečenje, rešetke police, itd.</li> </ul> Unutar vrata uređaja	<ul style="list-style-type: none"> <li>▪ Prije početka zadataka čišćenja, pričekajte da se šupljina rashladi ispod 50 °C / 122 °F ili koristite funkciju 'rashlađivanja' kako bi se šupljina rashladila</li> <li>▪ Nosite propisanu zaštitnu odjeću, a posebno zaštitne rukavice</li> </ul>
Opasnost od oparine vrućom parom kod prskanja vode unutar vruće šupljine	U kompletnoj šupljini	<ul style="list-style-type: none"> <li>▪ Prije početka radova čišćenja, pričekajte da se šupljina rashladi ispod 50 °C / 122 °F ili koristite funkciju 'rashlađivanja' kako bi se šupljina rashladila</li> <li>▪ Nosite propisanu zaštitnu odjeću, a posebno zaštitne rukavice</li> </ul>
Opasnost od opekline vrućom parom	Ispred uređaja ako se šupljina rashladila funkcijom 'rashlađivanja'	<ul style="list-style-type: none"> <li>▪ Odmaknite se od uređaja kako biste izbjegli izlazak vruće pare i dima kroz otvorena vrata uređaja</li> <li>▪ Nemojte stavljati glavu unutar uređaja</li> </ul>

### Sigurnosna opasnost: premještanje uređaja poduprtih postoljem s kotačićima



Opasnost	Gdje ili u kojim situacijama se pojavljuje opasnost?	Preventivna radnja
Sve specifične opasnosti	Tijekom premještanja uređaja na platformi s kotačićima	Tijekom premještanja kombinirane mikrovalne pećnice pazite da ne prelazite preko kabela za napajanje
Opasnost od drobljenja dijelova tijela	Tijekom premještanja uređaja na platformi s kotačićima	Pazite na priključne kabele
Opasnost od opekline vrućom tekućom hranom	Tijekom premještanja uređaja na platformi s kotačićima	Uvijek uklonite svu hranu iz uređaja prije premještanja
Opasnost od strujnog udara na dijelovima pod naponom	Tijekom premještanja uređaja na platformi s kotačićima	Pazite na priključne električne kabele
Opasnost od zaplitanja o izloženim kabelima	Tijekom čišćenja iza uređaja kod povlačenja prema naprijed	Budite oprezni kada izvršavate taj zadatak

### Sigurnosna opasnost: električna energija

Opasnost	Gdje ili u kojim situacijama se pojavljuje opasnost?	Preventivna radnja
Opasnost od strujnog udara uzrokovanog kratkim spojem	Ako uređaj dođe u kontakt s vodom	<ul style="list-style-type: none"> <li>▪ Nemojte vodom ispirati vanjsko kućište</li> <li>▪ Uvijek držite zatvoren USB poklopac tijekom čišćenja</li> </ul>
Opasnost od strujnog udara na dijelovima pod naponom	Ako se uređaji na nosačima s kotačićima počnu nehотиčno premještati i kada se izvuče kabel napajanja	<ul style="list-style-type: none"> <li>▪ Kod korištenja uređaja uvijek aktivirajte parkirnu kočnicu na kotačićima</li> <li>▪ Svaki dan prije rada provjerite jesu li kočnice kotačića primijenjene</li> </ul>

### Sigurnosna opasnost: mehanički dijelovi uređaja

Opasnost	Gdje ili u kojim situacijama se pojavljuje opasnost?	Preventivna radnja
Opasnost od drobljenja ruku i priklještenja prstiju	Kod otvaranja ili zatvaranja vrata uređaja	Budite oprezni kada izvršavate taj zadatak

## 3.10 Opasnosti i sigurnosne mjere tijekom servisiranja i popravka

### Sigurnosna opasnost: toplina

Opasnost	Gdje ili u kojim situacijama se pojavljuje opasnost?	Preventivna radnja
Opasnost od opekline na vrućim površinama	Unutar kompletne šupljine, uključujući sve dijelove koji su bili unutra tijekom kuhanja, primjerice <ul style="list-style-type: none"> <li>▪ Nosači</li> <li>▪ spremnici, limovi za pečenje, rešetke police, itd.</li> </ul> Unutar vrata uređaja	<ul style="list-style-type: none"> <li>▪ Prije početka zadataka čišćenja, pričekajte da se šupljina rashladi ispod 50 °C / 122 °F ili koristite funkciju 'rashlađivanja' kako bi se šupljina rashladila</li> <li>▪ Nosite propisanu zaštitnu odjeću, a posebno zaštitne rukavice</li> </ul>

### Sigurnosna opasnost: električna energija

Opasnost	Gdje ili u kojim situacijama se pojavljuje opasnost?	Preventivna radnja
Opasnost od strujnog udara na dijelovima pod naponom	<ul style="list-style-type: none"> <li>▪ Ispod poklopaca</li> <li>▪ Ispod upravljačke ploče</li> </ul>	<p>Rad na električnom sustavu smiju provesti samo kvalificirani električari preko ovlaštene servisne tvrtke stranke</p> <p>Prije uklanjanja poklopaca:</p> <ul style="list-style-type: none"> <li>▪ Isključite sve priključke napajanja</li> <li>▪ Poduzmite mjere zaštite na svakoj sklopki napajanja kako biste se pobrinuli da se napajanje ne može ponovno uključiti.</li> <li>▪ Pričekajte 15 minuta kako bi se ispraznili DC kondenzatori sabirnice</li> <li>▪ Pobrinite se da uređaj nije pod naponom</li> </ul> <p>Pobrinite se da su električni priključci potpuno ispravni i sigurno pričvršćeni prije ponovnog priključivanja napajanja uređaja.</p> <p>Prije ponovnog pokretanja uređaja, pobrinite se da je uređaj i sav njegov metalni pribor spojen na sustav za izjednačenje potencijala.</p>
	<ul style="list-style-type: none"> <li>▪ Na uređaju i susjednim metalnim dijelovima</li> <li>▪ Na uređaju i susjednim metalnim dodatnim dijelovima</li> </ul>	

### Sigurnosna opasnost: mehanički dijelovi uređaja

Opasnost	Gdje ili u kojim situacijama se pojavljuje opasnost?	Preventivna radnja
Opasnost od porezotina na oštrim rubovima	Tijekom servisiranja Kod rukovanja limenim dijelovima	<ul style="list-style-type: none"> <li>▪ Budite oprezni kada izvršavate taj zadatak</li> <li>▪ Koristite osobnu zaštitnu opremu</li> </ul>
Opasnost od drobljenja dijelova tijela kada uređaj padne ili se prevrne	Kod premještanja uređaja, npr. radi postizanja boljeg pristupa priključcima	Uvijek uzmite u obzir zahtjeve za potpurnu podlogu

**Sigurnosna opasnost: premještanje teških tereta**

Opasnost	Gdje ili u kojim situacijama se pojavljuje opasnost?	Preventivna radnja
Opasnost od ozljede uslijed preopterećenja tijela	Pri premještanju uređaja	<ul style="list-style-type: none"> <li>▪ Upotrijebite viličar ili paletar kako biste stavili uređaj u položaj za instalaciju ili ga premjestili na novo mjesto</li> <li>▪ Uvijek angažirajte ispravan broj osoba i nadzirite navedena ograničenja za podizanje i nošenje kod prilagođavanja položaja uređaja</li> <li>▪ Uzmite u obzir lokalne propise za sigurnost na radnom mjestu</li> <li>▪ Koristite osobnu zaštitnu opremu</li> </ul>

**Sigurnosna opasnost: premještanje uređaja poduprtih postoljem s kotačićima**

Opasnost	Gdje ili u kojim situacijama se pojavljuje opasnost?	Preventivna radnja
Opasnost od drobljenja dijelova tijela	Tijekom premještanja uređaja na platformi s kotačićima	<ul style="list-style-type: none"> <li>▪ Iskopčajte uređaj iz napajanja električne mreže prije premještanja</li> <li>▪ Kod servisiranja uređaja uvijek aktivirajte parkirnu kočnicu na kotačićima</li> </ul>
Opasnost od priklještenja ruku i nogu		
Opasnost od strujnog udara na dijelovima pod naponom		

**Sigurnosna opasnost: dim ili vatra**

Opasnost	Gdje ili u kojim situacijama se pojavljuje opasnost?	Preventivna radnja
Opasnost od vatre/dima iz neispravnih električnih dijelova ili pogrešnih električnih komponenti.	Ako je jedna električna komponenta neispravna, primjerice zbog kratkog spoja ili nepravilne ugradnje internih žica kod servisiranja/popravljanja pećnice.	<ul style="list-style-type: none"> <li>▪ Nikada nemojte koristiti električne pričuvne dijelove koji nisu prošli testiranje ili imaju vidljiva oštećenja.</li> <li>▪ Pažljivo ponovno postavite električne priključke koristeći dijagrame ožičenja iz ovog priručnika.</li> </ul>

## 3.11 Opasnosti i sigurnosne mjere kod isključivanja uređaja

### Sigurnosna opasnost: električna energija

Opasnost	Gdje ili u kojim situacijama se pojavljuje opasnost?	Preventivna radnja
Opasnost od strujnog udara na dijelovima pod naponom	<ul style="list-style-type: none"> <li>▪ Ispod poklopaca</li> <li>▪ Ispod radne ploče</li> </ul>	<ul style="list-style-type: none"> <li>▪ Rad na električnom sustavu smiju provesti samo kvalificirani električari preko ovlaštene servisne tvrtke stranke</li> <li>▪ Profesionalni rad</li> </ul>

### Sigurnosna opasnost: premještanje teških tereta

Opasnost	Gdje ili u kojim situacijama se pojavljuje opasnost?	Preventivna radnja
Opasnost od ozljede uslijed preopterećenja tijela	Kod pomicanja uređaja na pomičnu opremu i skidanja s nje	<ul style="list-style-type: none"> <li>▪ Koristite viličar ili paletar</li> <li>▪ Nemojte prekoračiti sigurnosna ograničenja za podizanje i nošenje</li> <li>▪ Koristite osobnu zaštitnu opremu</li> </ul>

### Sigurnosna opasnost: mehanički dijelovi uređaja

Opasnost	Gdje ili u kojim situacijama se pojavljuje opasnost?	Preventivna radnja
Opasnost od drobljenja dijelova tijela kada uređaj padne ili se prevrne	Kod premještanja uređaja, npr. radi postizanja boljeg pristupa priključcima	Uvijek uzmite u obzir zahtjeve za potpurnu podlogu kod isključivanja uređaja, pogledajte dio ' <i>Zahtjevi za lokaciju instaliranja</i> ' na stranici 44
Opasnost od proklizavanja na vlažnom kuhinjskom podu	Ispred uređaja	Pobrinite se da je pod oko uređaja uvijek suh

## 3.12 Sigurnosni uređaji

### Značenje

Kombinirana mikrovalna pećnica opremljena je raznim sigurnosnim uređajima radi zaštite korisnika od opasnosti. Potpuno je neophodno da se svi sigurnosni uređaji ugrađeni i u radnom stanju pri radu uređaja.

### Položaj i funkcija

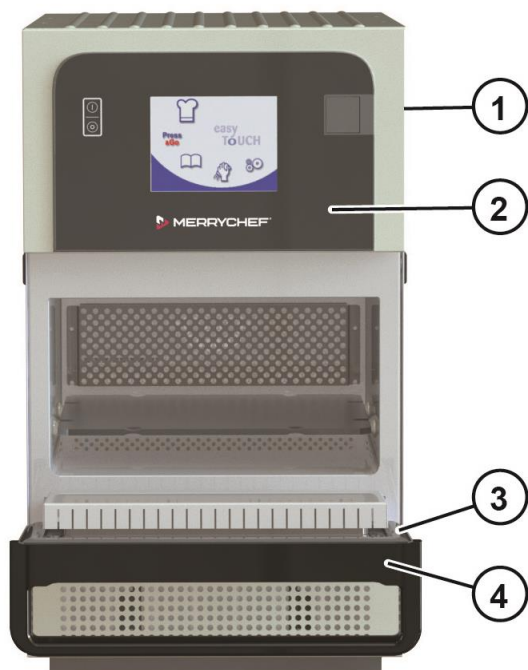

Stavka	Sigurnosni uređaj	Funkcija	Provjera
1	Poklopci se mogu skinuti samo alatom	<ul style="list-style-type: none"> <li>▪ Sprječava nehотиčni kontakt s dijelovima pod naponom</li> <li>▪ Sprječava pristup pomičnom ventilatoru iz odjeljka sa žicama</li> </ul>	Provjerite jesu li svi poklopci na mjestu
2	Radna ploča može se ukloniti samo alatom	Sprječava nehотиčni kontakt s dijelovima pod naponom	Pobrinite se da je radna ploča na mjestu
3	Brтва na vratima	Štiti korisnika i okruženje od popuštanja energije mikrovalova iz šupljine	Redovito provjeravajte tragove oštećenja brtve na vratima i po potrebi je zamijenite.
4	Vrata uređaja	Štiti korisnika i okruženje od vruće pare i energije mikrovalova	Redovito provjeravajte tragove oštećenja na vratima i po potrebi ih zamijenite
5 (nema slike)	Zasuni vrata: Senzor električnih vrata uređaja	Služi za deaktiviranje sustava generiranja mikrovalova kada su vrata otvorena.	Provjera sklopke vrata: <b>Radnja:</b> <ul style="list-style-type: none"> <li>▪ Otvorite do kraja vrata uređaja.</li> <li>▪ Pritisnite Start</li> </ul> <b>Rezultat:</b> Poruka upozorenja na otvorena vrata

<b>Stavka</b>	<b>Sigurnosni uređaj</b>	<b>Funkcija</b>	<b>Provjera</b>
<b>6 (nema slike, instalira korisnik)</b>	Uređaj za isključivanje	<ul style="list-style-type: none"><li>▪ Instalira ga korisnik blizu uređaja; lako uočljiv i dostupan, 1- ili 3-polni, minimalni razmak kontakta 3 mm.</li><li>▪ Koristi se za isključivanje uređaja iz napajanja tijekom čišćenja, popravka i servisiranja te u slučaju opasnosti</li></ul>	<b>Radnja:</b> <ul style="list-style-type: none"><li>▪ Aktivirajte uređaj za isključivanje</li></ul>
<b>7 (nema slike)</b>	Interni osigurači	Spriječite da neispravne komponente uzimaju previše struje i time uzrokuju opasnost od požara.	Uvjerite se da su svi interni osigurači ispravne snage

### 3.13 Zahtjevi za osoblje i radne pozicije

#### Zahtjevi koje treba ispuniti radno osoblje

<b>Osoblje</b>	<b>Kvalifikacije</b>	<b>Zadaci</b>
Servisni tehničar	<ul style="list-style-type: none"><li>▪ On je ovlaštenu serviser</li><li>▪ Ima odgovarajuću tehničku obuku</li><li>▪ Prošao je obuku za određeni uređaj</li><li>▪ Poznaje propise povezane s rukovanjem teškim teretima</li></ul>	Svi radovi servisiranja i popravci

---

#### Radni položaji tijekom servisiranja i popravaka

Područje servisiranja za osoblje tijekom radova servisiranja ili popravaka nalazi se u području oko uređaja.

Ako se ne može omogućiti potpuni pristup svim stranama uređaja, premjestite ga na bolje mjesto prema svim preporukama za rukovanje.

## 3.14 Osobna zaštitna oprema

### Pomjeranje i postavljanje uređaja

Radnja	Korišteni materijali	Osobna zaštitna oprema
<ul style="list-style-type: none"> <li>Prijenos unutar lokacije</li> <li>Postavljanje uređaja na radnu površinu, nosač ili komplet za slaganje</li> <li>Postavljanje uređaja na mjesto za instalaciju</li> </ul>	<ul style="list-style-type: none"> <li>Prikladna podizna oprema</li> <li>Viličar ili paletar</li> </ul>	<ul style="list-style-type: none"> <li>Zaštitne rukavice</li> <li>Sigurnosna obuća</li> <li>Tvrda kaciga (npr. kada se podižu teški tereti, kod radova iznad glave, ...)</li> </ul>

### Instalacija, pripremanje za prvu uporabu i isključivanje

Radnja	Korišteni materijali	Osobna zaštitna oprema
Instaliranje i uklanjanje (isključivanje) električnog priključka	Alati i oprema ovise o zadatku	Tijekom rada nosite osobnu zaštitu opremu ovisno o zadatku koji treba obaviti u skladu s navedenim nacionalnim propisima
<ul style="list-style-type: none"> <li>Pripremanje uređaja za prvo korištenje</li> <li>Upute za korisnika</li> </ul>	Alati i oprema ovise o zadatku	Tijekom rada nosite sljedeću opremu, koja odgovara nacionalnim normama i propisima za rad u kuhinji: <ul style="list-style-type: none"> <li>Zaštitna odjeća</li> <li>Rukavice otporne na visoke temperature (sukladno normi EN 407 u Europskoj uniji)</li> <li>Sigurnosna obuća</li> </ul>
Rasklapanje uređaja (isključivanje)	<ul style="list-style-type: none"> <li>Prikladna podizna oprema</li> <li>Viličar ili paletar</li> </ul>	<ul style="list-style-type: none"> <li>Zaštitne rukavice</li> <li>Sigurnosna obuća</li> <li>Tvrda kaciga (npr. kada se podižu teški tereti, kod radova iznad glave)</li> </ul>

### Uporaba

Radnja	Korišteni materijali	Osobna zaštitna oprema
Stavljanje/uklanjanje hrane	Nema	Tijekom rada nosite sljedeću opremu, koja odgovara nacionalnim normama i propisima za rad u kuhinji: <ul style="list-style-type: none"> <li>Zaštitna odjeća</li> <li>Rukavice otporne na visoke temperature (sukladno normi EN 407 u Europskoj uniji)</li> <li>Sigurnosna obuća</li> </ul>
Uklanjanje i postavljanje dijelova	Alati i oprema ovise o zadatku	Tijekom rada nosite sljedeću opremu, koja odgovara nacionalnim normama i propisima za rad u kuhinji: <ul style="list-style-type: none"> <li>Zaštitna odjeća</li> <li>Rukavice otporne na visoke temperature (sukladno normi EN 407 u Europskoj uniji)</li> <li>Sigurnosna obuća</li> </ul>

### Čišćenje



<b>Radnja</b>	<b>Korišteni materijali</b>	<b>Osobna zaštitna oprema</b>
<ul style="list-style-type: none"> <li>▪ Ručno čišćenje šupljine</li> <li>▪ Rukovanje bočicama spreja</li> </ul>	<ul style="list-style-type: none"> <li>▪ Kemikalije za čišćenje koje je odobrio proizvođač</li> <li>▪ Zaštitne kemikalije koje je odobrio proizvođač</li> </ul>	<p>Stavke zaštitne opreme, ovisno o kemikaliji za čišćenje koja se koristi:</p> <ul style="list-style-type: none"> <li>▪ Maska za disanje</li> <li>▪ Sigurnosne naočale</li> <li>▪ Zaštitne rukavice</li> <li>▪ Zaštitna odjeća/kecelja</li> </ul> <p>EC sigurnosno-tehnički list odgovarajuće kemikalije za čišćenje sadrži precizniju specifikaciju tih stavki. Ažurirana kopija može se dobiti od proizvođača.</p> <p>Pogledajte oznaku dotične kemikalije za čišćenje.</p>
Čišćenje komponenti i pribora primjenom odgovarajućih uputa	Standardni kućanski deterdžent: blag za kožu, nealkalan, pH-neutralan i bez mirisa	Slijedite upute proizvođača o kemikaliji za čišćenje koju koristite
Čišćenje vanjskog dijela kućišta uređaja	Standardni kućni čistač nehrđajućeg čelika ili tvrde površine	Slijedite upute proizvođača o kemikaliji za čišćenje koju koristite

### Popravci

---

<b>Radnja</b>	<b>Zaštitna oprema</b>
Svi radovi popravaka	Tijekom rada nosite osobnu zaštitu opremu ovisno o zadatku koji treba obaviti u skladu s navedenim nacionalnim propisima

## 4 Postavljanje uređaja

### Namjena ovog poglavlja

Ovo poglavlje navodi informacije o načinu postavljanja vašeg uređaja.

Ovo poglavlje namijenjeno je korisniku i kvalificiranom osoblju ovlaštene servisne tvrtke.

### Sadržaj

Ovo poglavlje sadrži sljedeće teme:

	<b>Str.</b>
Siguran rad pri postavljanju uređaja	43
Zahtjevi za lokaciju instaliranja	44
Montaža uređaja na radnu površinu	46



## 4.1 Siguran rad pri postavljanju uređaja

### Za vašu sigurnost

---

Prije početka rada, upoznajte se s opasnostima iz dijela '*Opasnosti i sigurnosne mjere kod postavljanja uređaja*' na stranici 29.

### Kvalificiranost osoblja za postavljanje uređaja

---

Osoblje kvalificirano za postavljanje uređaja

- Postavljanje uređaja dozvoljeno je samo kvalificiranom osoblju iz ovlaštene servisne tvrtke.

### Propisi za postavljanje uređaja

---

Moraju se uvažiti lokalni i nacionalni standardi i propisi koji se odnose na radna mjesta u ugostiteljskim kuhinjama.

Moraju se uvažiti pravila i propisi lokalnih tijela i distributerskih tvrtki koji se primjenjuju na mjestu instalacije.

### Osobna zaštitna oprema

---

Nosite sljedeću osobnu zaštitnu opremu navedenu u dijelu '*Osobna zaštitna oprema*' na stranici 40 u poglavlju '*Za vašu sigurnost*' za odgovarajuće zadatke.

### Premještanje teških tereta

---

#### **⚠WARNING**

#### **Opasnost od ozljeda uzrokovanih pogrešnim podizanjem**

Kod podizanja uređaja težina uređaja može dovesti do ozljeda, posebice u području bedra.

- ▷ Upotrijebite viličar ili paletar kako biste stavili uređaj u položaj za instalaciju ili ga premjestili na novo mjesto.
- ▷ Kod premještanja uređaja u ispravan položaj angažirajte dovoljan broj ljudi za težinu uređaja koji podižete (broj ovisi o dobi i spolu). Uzmite u obzir lokalne propise za sigurnost na radnom mjestu.
- ▷ Koristite osobnu zaštitnu opremu.

### Neprikladna potporna podloga

---

#### **⚠WARNING**

#### **Opasnost od drobljenja kada uređaj padne ili se prevrne**

Opasnost od drobljenja dijelova tijela kada uređaj padne ili se prevrne.

- ▷ Pobrinite se da se uređaj nikada ne stavlja na neprikladnu potporna podlogu.

## 4.2 Zahtjevi za lokaciju instaliranja

### Značenje

---

Ovaj dio sadrži informacije za pomoć pri odabiru prikladne lokacije za instaliranje kombinirane mikrovalne pećnice. Pažljivo provjerite predviđenu lokaciju instalacije kako biste bili sigurni da je prikladna prije premještanja uređaja tamo i pokretanja instalacije.

### Pravila za sigurno postavljanje uređaja

---

Kako biste spriječili opasnosti zbog mjesta instalacije i okruženja uređaja, moraju se uzeti u obzir sljedeća pravila:

- Mora biti moguće ispunjavati sljedeće radne uvjete. Za radne uvjete pogledajte 'Zahtjevi povezani s radnim okruženjem kombinirane mikrovalne pećnice' na stranici 23.
- Postoji opasnost od požara zbog topline emitirane preko vrućih površina. Stoga se zapaljivi materijali, plinovi ili tekućine ne smiju stavljati blizu ni ispod uređaja. Kod odabira mjesta instalacije uređaja, ključno je upamtiti ovaj zahtjev zajedno s minimalnim prostorom potrebnim za uređaj.
- Obližnji izvori topline moraju biti smješteni na minimalnoj udaljenosti od 500 mm / 20 inča.
- Uređaj se mora instalirati tako da ne postoji nikakva mogućnost da tekućina iz uređaja ili procesa kuhanja dođe u uređaje za fritiranje ili uređaje koji koriste vruću, nepokrivenu mast. Uređaji za fritiranje ili uređaji koji koriste vruću, nepokrivenu mast smješteni u blizini moraju biti udaljeni najmanje 500 mm / 20 inča.
- Uređaj se ne smije instalirati izravno ispod vatrodojavnog ili sustava prskalice. Vatrodojavne instalacije i sustavi prskalice moraju biti postavljeni tako da mogu odrediti očekivanu razinu pare i dima koji izlaze iz uređaja kada se otvore vrata.
- Mora biti moguće postaviti potpurnu konstrukciju za uređaj (radna površina, nosač ili komplet za slaganje) u položaj za instalaciju kako se ne bi prevrnuo ili skliznuo. Potpurne površine moraju ispunjavati dolje navedene zahtjeve.
- Vibracije se općenito moraju izbjeći kod korištenja nosača pećnice s kotačićima ili kompleta za slaganje s kotačićima.

### Zahtjevi za potpurnu podlogu

---

Potporna podloga mora imati sljedeća svojstva:

- Potporna podloga mora biti ravna.
- Potporna podloga mora moći nositi korištenu težinu uređaja uz težinu konstrukcije koja podupire uređaj.
- Konstrukcija koja podupire uređaj (radna površina ili nosač) mora moći nositi korištenu težinu uređaja.

#### Težina uređaja u praznom stanju

e2s verzija velike snage	[lbs]	134	[kg]	61,0
e2s verzija standardne snage	[lbs]	114	[kg]	51,7

### Stvarni zahtjevi prostora

---

Daleko manje prostora od navedenog minimalnog prostora potrebno je ispred uređaja za siguran rad kombinirane mikrovalne pećnice, posebno za sigurno rukovanje vrućom hranom.

Veće praznine zida općenito su preporučene kako bi se omogućio pristup servisiranju.

Na mjestu lokacije ne smiju se pokrivati, prilagođavati ni blokirati sljedeći dijelovi (pogledajte i 'Dizajn i funkcija kombinirane mikrovalne pećnice' na stranici 14):

- Otvor zraka na stražnjoj strani uređaja
- Otvor zraka na prednjoj strani uređaja

### Minimalan potreban prostor

---

## 4 Postavljanje uređaja

Sljedeći dijagram i tablica pokazuju prostor potreban za razne situacije instaliranja i rada uređaja. Oni također pokazuju minimalne vodoravne udaljenosti od susjednih zidova i površina. Uvijek se mora pridržavati sigurnosni zazor na vrhu.

Značenje		Potreban prostor			
<b>A</b>	Sigurnosni zazor od vrha	[in]	2	[mm]	50
<b>B</b>	Tražena dubina, otvorena vrata uređaja za 90°	[in]	12,2	[mm]	310
	Sigurnosni zazor na lijevoj/desnoj strani/straga	[in]	0	[mm]	0

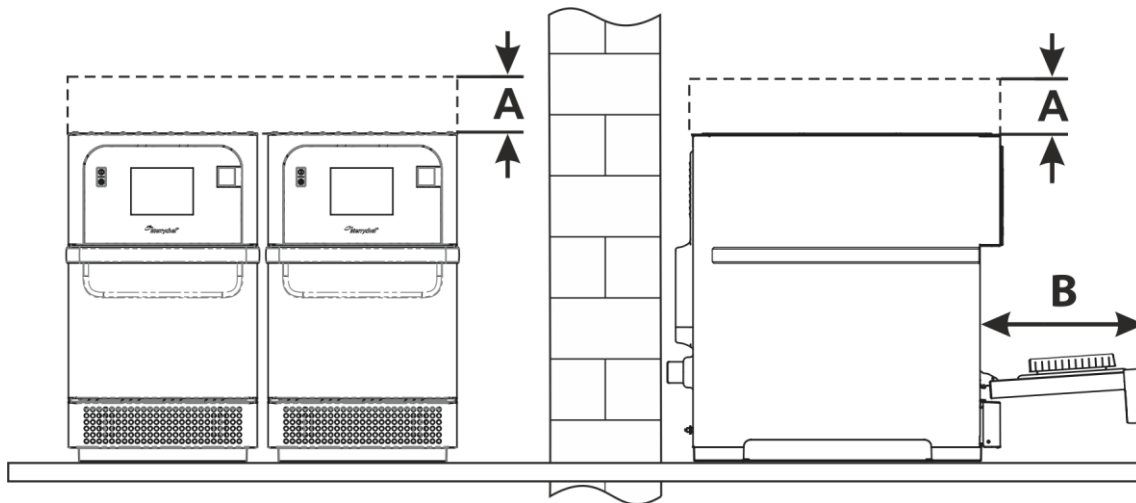

### 4.3 Montaža uređaja na radnu površinu

#### **Pravila za sigurno postavljanje uređaja**

Imajte na umu sljedeća pravila kako biste bili sigurni da je uređaj instaliran na stabilnoj podlozi:

- Mora biti moguće postaviti radnu površinu u položaj za instalaciju kako se ne bi prevrnuo ili skliznuo. Potporna površina mora ispunjavati te zahtjeve.
- Radna ploča mora imati neprokliznu površinu.

## 5 Instalacija

### Namjena ovog poglavlja

Ovo poglavlje objašnjava način spajanja vaše kombinirane pećnice na napajanje.

### Sadržaj

Ovo poglavlje sadrži sljedeće teme:

	<b>Str.</b>
Siguran rad tijekom električne instalacije	48
Planiranje električne instalacije	49
Zahtjevi električne instalacije	51

## 5.1 Siguran rad tijekom električne instalacije

### Za vašu sigurnost

---

Prije početka rada, upoznajte se s opasnostima iz dijela '*Opasnosti i sigurnosne mjere tijekom instalacije*' na stranici 30.

### Kvalificiranost osoblja za električnu instalaciju

---

Samo električari kvalificirani pod normom EN 50110-1 i od ovlaštene servisne tvrtke smiju izvršavati rad na električnoj opremi.

### Propisi za električnu instalaciju

---

Imajte na umu sljedeći zahtjev za sprječavanje opasnosti koju su uzrokovali neispravni električni priključci:

- Napajanje se mora priključiti u skladu s aktualnim zakonima i propisima strukovnih udruga i odgovarajućeg poduzeća za opskrbu električnom energijom.

### Osobna zaštitna oprema

---

Nosite osobnu zaštitnu opremu navedenu u dijelu '*Osobna zaštitna oprema*' na stranici 40 u poglavlju '*Za vašu sigurnost*' za odgovarajuće zadatke.

### Komponente pod naponom

---

**⚠ DANGER**

#### Opasnost od strujnog udara na dijelovima pod naponom

Kada uređaj nije spojen na sustav za izjednačenje potencijala, postoji opasnost od strujnog udara u kontaktu s dijelovima pod naponom.

- ▷ Pobrinite se da sve radove na električnom sustavu izvrši samo kvalificirani električar iz ovlaštene servisne tvrtke.
- ▷ Pobrinite se da su električni priključci potpuno ispravni i sigurno pričvršćeni prije pokretanja uređaja.
- ▷ Prije pripremanja uređaja za uporabu, pobrinite se da je uređaj i sav njegov metalni pribor spojen na sustav za izjednačenje potencijala.



## 5.2 Planiranje električne instalacije

### Značenje

Ključno za siguran i pouzdan rad uređaja je pažljivo i ispravno instaliranje električnog sustava. Sva pravila i propisi koji se ovdje navode i opisani postupak moraju se strogo slijediti.

### **▲ Pravila za sigurnu električnu instalaciju uređaja**

Imajte na umu sljedeća pravila za sprječavanje opasnosti koju su uzrokovali neispravni električni priključci:

- Napajanje se mora priključiti u skladu s propisima strukovnih udruga i odgovarajućeg poduzeća za opskrbu električnom energijom.
- Kućište uređaja mora biti uzemljeno na prikladan način i spojeno na sustav za izjednačenje potencijala.
- Ako se dvije kombinirane mikrovalne pećnice instaliraju u komplet za slaganje, oba kućišta uređaja i kompleta za slaganje moraju biti uzemljena na prikladan način i spojena na sustav za izjednačenje potencijala.
- Kod kombiniranih mikrovalnih pećnica na platformi s kotačićima, duljina voda napajanja mora biti prikladna za stupanj kretnji koji uređaju dozvoljava pridržni uređaj na platformi s kotačićima. Kod premještanja sklopa (platforma i uređaj) nikada nemojte naprezati vod napajanja.
- Svi električni priključci moraju se provjeriti kada se uređaj priprema za prvu uporabu kako bi se zajamčilo da se kabeli pravilno polažu i da su pravilno izvršeni priključci.

### **Oprema koju omogućava korisnik i propisi za električnu instalaciju**

Donja tablica pokazuje koju opremu mora omogućiti korisnik i koje propise treba uzeti u obzir kod priključivanja uređaja.

Oprema	Regulacije
Osigurač	Zaštitni osigurači i priključak uređaja moraju ispunjavati lokalne propise i nacionalne zahtjeve za instalaciju.
Izjednačenje potencijala	Uređaj se mora ugraditi u sustav za izjednačenje potencijala. Izjednačenje potencijala: električni priključak koji osigurava da okviri električne opreme i sve vanjske provodne komponente imaju isti (i gotovo isti) potencijal.
Uređaj rezidualne struje (RCD)	Propisi za instalaciju zahtijevaju zaštitu preko uređaja rezidualne struje (RCD). Moraju se koristiti prikladni uređaji rezidualne struje koji ispunjavaju odgovarajuće nacionalne propise. Ako instalacija uključuje više uređaja, po jedan uređaj rezidualne struje mora biti omogućen za svaku uređaj.
Uređaj za isključivanje	Blizu uređaja treba instalirati lako dostupan priključni uređaj na sve polove s minimalnim razmakom kontakta od 3 mm. Uređaj se mora priključiti preko ovog uređaja za isključivanje. Uređaj za isključivanje koristi se za isključivanje uređaja iz napajanja radi čišćenja, popravka i instalacije.

### **Postavljen pretvarač frekvencije**

Uređaj je ugrađen s jednim pretvaračem frekvencije (FC) i EMC filtrom ulaza pojne mreže.

Ti uređaji mogu uzrokovati struju curenja za više od 3,5 mA za svaki FC pogon.

Koristite prikladan RCD za nazivni napon.

### **Svojstva uređaja rezidualne struje**

Uređaj rezidualne struje (RCD) mora imati sljedeća svojstva:

- Filtar za filtriranje RF struja
- Aktiviranje s "odgodom" kod RCD uređaja s pragom aktiviranja  $> 30$  mA: sprječava aktiviranje RCD-a preko struja punjenja kondenzatora i parazitskih kapacitivnosti kada se uređaj uključi.
- „Zaštita od struje curenja, tip SI” karakteristika okidanja RCD uređaja s pragom okidanja  $\geq 30$  mA: neosjetljivo na pogrešno okidanje.

## 5.3 Zahtjevi električne instalacije

### Prekidači strujnog kruga

Lokacije sa standardnim (tip 'B') prekidačima kruga osjetljivi su na 'prenapone' koji se pojave pri uključivanju rashladnih škrinja, hladnjaka i druge ugostiteljske opreme, uključujući kombinirane mikrovalne pećnice. Zbog toga se mora ugraditi prekidač tipa 'D' (napravljen posebno za ovaj tip opreme). Individualni prekidač odgovarajuće snage treba biti ugrađen za svaki instalirani uređaj.

### Napajanje s niskom impedancijom

Ova komercijalna kombinirana mikrovalna pećnica ispunjava zahtjeve norme EN 61000-3-11. Međutim, kod spajanja osjetljive opreme na isto napajanje kao i uređaj, korisnik treba u dogovoru s poduzećima za opskrbu energije, po potrebi, odrediti da se koristi napajanje s niskom impedancijom.

### Dovod električne energije

Ilustracija	Faza	Značenje
	Jedna faza	<p>UK modeli ugrađeni su s plavim 32 A utikačem na IEC 60309 (EN 60309). Prekidači trebaju biti predviđeni s 32 A za 32 A i 16 A za 16 A konfiguracije utikača, a također moraju biti tipa s odgodom, za pokretanje motora (europski tip D). UK 13 A modeli ugrađeni su s kalupljenim utikačem BS1363, s osiguračem od 13 A. EU 16 A modeli ugrađeni su s kalupljenim utikačem CEE 7/7 (tip F Schuko), s osiguračem od 16 A.</p>
	Dvostruka faza	<p>Modeli dvostruke faze trebaju se spojiti na prikazani način. Prekidači trebaju biti predviđeni najmanje za 20 A po fazi, a također moraju biti tipa s odgodom, za pokretanje motora (europski tip D).</p>

### Izjednačenje potencijala



Izjednačenje potencijala omogućeno je na stražnjoj ploči uređaja za samostalni priključak uzemljenja (GND).

**Dijagram faznog punjenja**

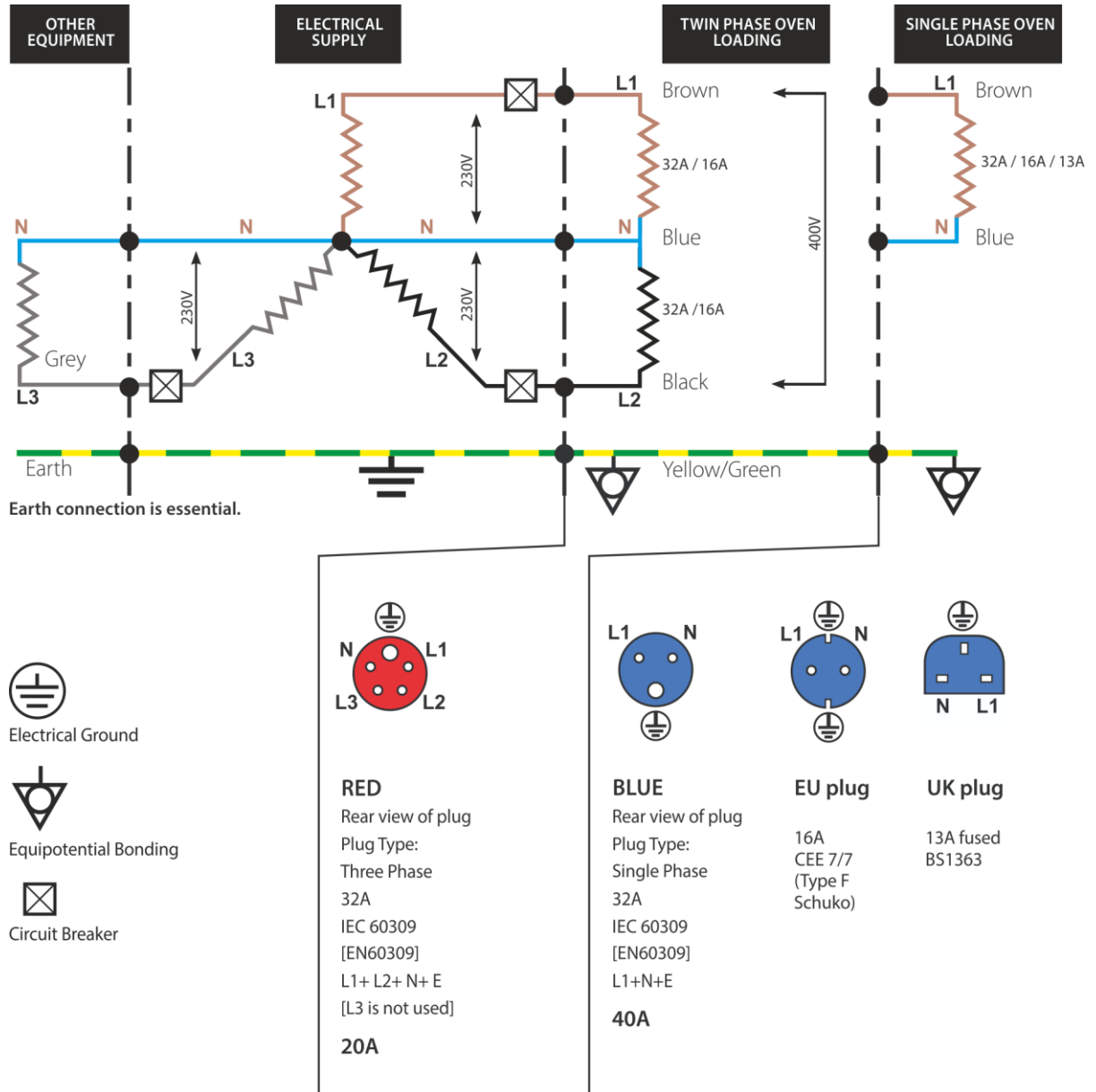

**Objašnjenje dijagrama faznog punjenja**

**Fazno punjenje**

Nije izjednačeno fazno punjenje. Stoga se preporučuje spajanje druge električne opreme na L3+N.

## 6 Priprema proizvoda za uporabu

### Namjena ovog poglavlja

Ovo poglavlje pokazuje kako pokrenuti kombiniranu mikrovalnu pećnicu i kako se kuha.

### Sadržaj

Ovo poglavlje sadrži sljedeće teme:

	<b>Str.</b>
Siguran rad kod pripremanja uređaja za uporabu	54
Postupak pripremanja uređaja za uporabu	56
Zaslona glavnog izbornika	58
Zaslona s tipkovnicom	59
Uporaba USB sticka	60

## 6.1 Siguran rad kod pripremanja uređaja za uporabu

### Za vašu sigurnost kod pripremanja uređaja za uporabu

Prije početka rada, upoznajte se s opasnostima iz dijela '*Opasnosti i sigurnosne mjere kod pripremanja uređaja za uporabu*' na stranici 31 i poglavlja '*Za vašu sigurnost*' u korisničkom priručniku.

### Kvalificiranost osoblja koje priprema uređaj za uporabu i isključivanje

Rad izvršen na uređaju prilikom pripremanja za uporabu izvršava se u posebnim radnim okolnostima (npr. s uklonjenim sigurnosnim poklopcima) ili uključuje aktivnosti koje od osoblja zahtijevaju odgovarajuće kvalifikacije i znanje o uređaju koje nadilazi zahtjeve za radno osoblje.

Osoblje mora zadovoljiti sljedeće zahtjeve:

- Oni su kvalificirano osoblje ovlaštene servisne tvrtke.
- Osoblje je prošlo obuku za servisnog inženjera.
- Osoblje je prošlo obuku specifičnu za uređaj.

### Osobna zaštitna oprema za pripremanje uređaja za uporabu

Nosite osobnu zaštitnu opremu navedenu u dijelu '*Osobna zaštitna oprema*' na stranici 40 u poglavlju '*Za vašu sigurnost*' za odgovarajuće zadatke.

### Pravila za siguran rad uređaja

Kako biste izbjegli opasnosti, tijekom rada moraju se uzeti u obzir sljedeća pravila:

- Ispušni otvor na stražnjoj strani uređaja i ventilacijski otvori ispred uređaja ne smiju biti pokriveni, zapriječeni ili blokirani.
- Pobrinite se da su postavljeni svi odgovarajući dodatni dijelovi.

Kako biste izbjegli opasnosti, moraju se uvažiti sljedeća pravila kod korištenja uređaja namještenog na potpornoj podlozi s kotačićima:

- Parkirne kočnice na prednjim kotačićima uvijek se moraju aktivirati kod korištenja uređaja.
- Svaki dan prije rada provjerite jesu li kočnice kotačića primijenjene.

### Komponente pod naponom

#### DANGER

##### **Opasnost od strujnog udara na dijelovima pod naponom**

Kada uređaj nije spojen na sustav za izjednačenje potencijala, postoji opasnost od strujnog udara u kontaktu s dijelovima pod naponom.

- ▷ Pobrinite se da sve radove na električnom sustavu izvrši samo kvalificirani električar iz ovlaštene servisne tvrtke.
- ▷ Prije pripremanja uređaja za uporabu, pobrinite se da je uređaj i sav njegov metalni pribor spojen na sustav za izjednačenje potencijala.

### Vruće površine

#### WARNING

##### **Opasnost od opekline zbog visokih temperatura unutar šupljine i unutar vrata uređaja**

- ▷ Mogli biste se opeći ako dodirnete bilo koji unutarnji dio komore za kuhanje, unutarnju stranu vrata uređaja ili bilo koji dio unutar pećnice tijekom kuhanja.
- ▷ Koristite osobnu zaštitnu opremu.

### Vruća para/dim

---

**⚠ WARNING**

**Opasnost od oparina vrućom parom i dimom**

- ▷ Kod otvaranja vrata uvijek pazite na izlazeću vrelu paru i dim koji mogu uzrokovati oparine na licu, rukama, nogama i stopalima.
- ▷ Kada rashlađujete šupljinu funkcijom 'rashlađivanja', odmaknite se od uređaja kako biste izbjegli izlaženje vrela pare i dima kroz otvorena vrata.

### Prekomjerna energija mikrovalova

---

**⚠ WARNING**

**Opasnost od opekina zbog prekomjerne energije mikrovalova**

**MJERE OPREZA ZA IZBJEGAVANJE MOGUĆEG IZLAGANJA PREKOMJERNOJ ENERGIJI MIKROVALOVA**

- ▷ Nemojte pokušavati uključiti pećnicu dok su vrata otvorena jer otvaranjem vrata može doći do štetnog izlaganja mikrovalnoj energiji. Važno je da se ne uklanjaju ni mijenjaju sigurnosne blokade.
- ▷ Nemojte stavljati nikakav predmet između prednje strane pećnice i vrata uređaja i ne dozvolite da se ostaci prljavštine ili sredstva za čišćenje nakupe na brtvenim površinama.
- ▷ Ne rukujte pećnicom ako je oštećena. Naročito je važno da se vrata pećnice pravilno zatvaraju i da nije oštećeno sljedeće: (1) vrata (deformirana), (2) šarke (3) brtve na vratima i brtvene površine.
- ▷ Pećnicu smije regulirati ili popravljati samo odgovarajuće kvalificirano servisno osoblje.

### Radijska interferencija

---

**OBAVIJEST**

Ovo je proizvod klase A. Kada se koristi u domaćinstvu proizvod može prouzročiti radiosmetnje, u kojem slučaju će se možda zatražiti od korisnika poduzimanje odgovarajućih mjera.

Smanjite ili uklonite smetnje na radijskim, televizijskim ili drugim električnim uređajima tako da učinite sljedeće:

- Stavite električne uređaje što dalje od kombinirane mikrovalne pećnice.
- Koristite pravilno instaliranu antenu na radiouređaju, televiziji i drugim uređajima kako biste postigli jači prijam signala.

## 6.2 Postupak pripremanja uređaja za uporabu

### Provjere prije pripremanja uređaja za uporabu

Prije pripremanja kombinirane mikrovalne pećnice za uporabu, koristite donje kontrolne popise kako biste se uvjerali da su ispunjeni svi važni zahtjevi. Uređaj se ne smije staviti u rad dok se ne ispune svi navedeni zahtjevi.

Kontrolni popis za pomicanje, namještanje i instaliranje uređaja:

- Kartonska ambalaža i transportni zaštitni uređaji, itd. potpuno su uklonjeni iz uređaja.
- Uređaj nema vidljivih znakova oštećenja.
- Uređaj je postavljen tako da ne može skliznuti niti se prevrnuti, a ispunjeni su zahtjevi za položaj instalacije i područje oko uređaja.
- Uređaj je potrebno instalirati u skladu s propisima za instalaciju.

Kontrolni popis za sigurnosne uređaje i upozorenja:

- Svi sigurnosni uređaji nalaze se na predviđenom položaju, rade ispravno i učvršćeni su na svojem mjestu.
- Svi znakovi upozorenja nalaze se u njihovom predviđenom položaju.





### Prikladan pribor za kuhanje

Provjerite upute proizvođača i temperaturu kako biste odredili prikladnost pojedinih spremnika ili pribora kod svake funkcije kuhanja. Sljedeći grafikon daje opće smjernice:

Pribor za kuhanje	Dozvoljeno	Obavijest
<b>Spremnici otporni na visoke temperature</b>		
Pojačano staklo	DA	
Kompatibilna staklena keramika	DA	Nemojte koristiti artikle s metalnim ukrasom.
Grnčarija (porculan, kuhinjski porculan, ukrasni porculan, itd.)	DA	
<b>Metalni i pretinci za foliju</b>		
Sav metal ili spremnici folije	NE	
<b>Plastični spremnici</b>		
Dvostruki plastični spremnici za pećnicu	DA	Koristite isključivo plastične spremnike preporučene od strane proizvođača.
<b>Materijal za jednokratnu uporabu</b>		
Zapaljivi materijal (papir, karton, itd.)	DA	Koristite isključivo gorivo preporučeno od strane proizvođača.
<b>Ostali pribor</b>		
Vezice s oznakama	NE	
Pribor za jelo	NE	Nikakav kuhinjski pribor ne bi trebalo ostavljati u namirnici dok se kuha u šupljini.
Temperaturne sonde	NE	

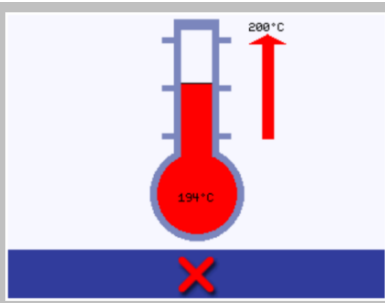

## Pokretanje

1.  Izvršite sve odgovarajuće sigurnosne provjere i pobrinite se da je uređaj čist i prazan.  
Zatim uključite uređaj.
2.  Zaslom easyTouch® svijetli s kratkim prikazom serijskog broja i podataka o uređaju.  
Ako je potrebno zadržati podatke na zaslonu, lagano jednom dodirnite zaslon kako bi se zamrznuo. Ponovno dodirnite za nastavak.
3.  Ako je uređaj postavljen s jednom ili više temperatura zagrijavanja, prikazana je opcija za odabir.  
Strelice za prelaženje pri dnu zaslona pokazuju da postoji više opcija temperatura koje nisu prikazane na zaslonu.  
Po potrebi upotrijebite strelice za prelaženje. Zatim odaberite temperaturu potrebnu za početak zagrijavanja šupljine.
4.  Tijekom zagrijavanja zaslon će pokazati napredak dok se šupljina zagrijava do zadane temperature.  
Kako biste zaustavili zagrijavanje šupljine, dodirnite crveni simbol 'X' pri dnu zaslona.
5.  Uređaj je spreman za uporabu kada se prikaže 'kuharica'.

## Smjernice i upute za korisnika





- Uputite korisnika u sve sigurnosne funkcije i uređaje.
- Uputite korisnika kako može koristiti uređaj.

## 6.3 Zaslone glavnog izbornika

### Izgled



### Gumbi i njihova funkcija

Gumb	Značenje	Funkcija
	Način razvoja	'Način razvoja' omogućava profile kuhanja na više razina koje treba razviti, a zatim pohraniti pod nazivom i simbolom ponovnog korištenja.
	Press&Go	'Press&Go' omogućava brzi pristup korištenju profila kuhanja koji su već pohranjeni.
	Kuharica	'Kuharica' sadrži profile kuhanja pohranjene u memoriji uređaja. Prikazuje favorite, skupine profila kuhanja i kompletan popis svih dostupnih profila kuhanja.
	Čišćenje/promjena temperature	'Čišćenje/promjena temperature' omogućava temperaturu koja omogućava temperaturu šupljine koja se mora promijeniti i pripremanje uređaja za čišćenje s podsjetnicima prikazanim za pomoć tijekom čišćenja.
	Postavke	'Postavke' se koriste za nadzor postavi uređaja i funkcija koje sadrže vrijeme i jezik, učitavanje profila kuhanja te radi servisiranja i održavanja.

### Zaslone easyTouch









Zaslone easyTouch®, izgled i prikazane ikone služe samo kao smjernica i nisu namijenjeni za točan prikaz onih koji su isporučeni uz uređaj.

## 6.4 Zaslonska tipkovnica

### Izgled



### Gumbi i njihove funkcije

Gumb	Značenje	Funkcija
	Zaslonska tipkovnica	Zaslonska tipkovnica koristi se za unos ovlaštene lozinke za unos podataka za programe i može ograničiti pristup operatera nekim funkcijama.
	Obrisi zaslon	Odaberite tipku 'Obrisi zaslon' kako biste izbrisali tekst sa zaslonske tipkovnice.
	Tipkovnica	Utipkajte tipkovnicom.
	Razmaknica	Odaberite tipku 'razmaknica' kako biste umetnuli prazno mjesto.
	Vrati se	Odaberite tipku 'natrag' kako biste započeli novi red.
	Prelaženje tipkovnicom	Odaberite strelice gore/dolje za prelaženje zaslonske tipkovnice.
	Enter/U redu	Odaberite zelenu kvačicu za potvrdu postavki i nastavite.
	Prethodni zaslon	Za povratak na prethodni zaslon odaberite tipku 'Backspace'.

### Duljina znakova

- Kod naziva profila kuhanja, naziva grupa profila kuhanja i lozinke koristite 1-20 znakova u najviše 2 reda.
- Kod razinskih uputa za pojedinačne profile kuhanja koristite 1-54 znakova u najviše 5 redova.

## 6.5 Uporaba USB sticka

### Svrha USB poklopca

---

USB poklopac štiti USB ulaz tako da vodena para ne može ući u kontrolnu elektroniku tijekom kuhanja ili čišćenja.

Tijekom kuhanja i čišćenja USB stick ne smije biti umetnut i USB ulaz mora biti pokriven poklopcem.

### USB programi

---

#### VAŽNO:

Preuzimanje s USB memorijskog sticka uklonit će sve postojeće programe u memoriji uređaja.

Provjerite ima li tipka ispravan broj/šifru za programe koje želite učitati u memoriju (1 '.cbr' + 'autoupd.ate').

1.

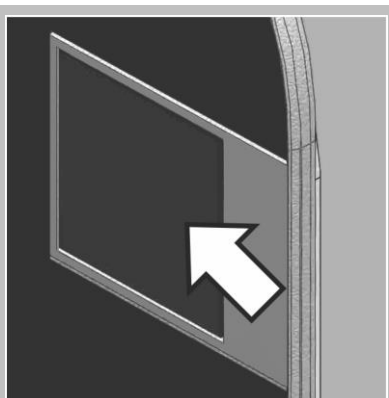

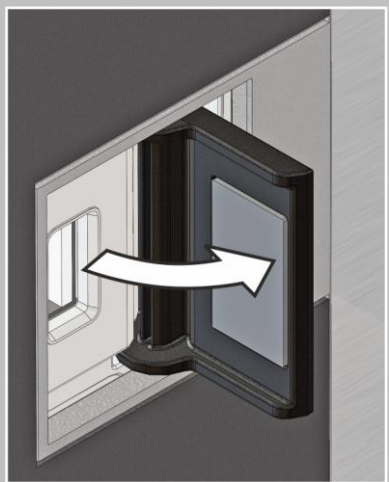

Isključivanje uređaja.  
Otvorite poklopac USB ulaza na upravljačkoj ploči.

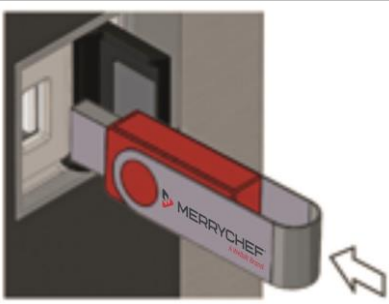

2.



Ukopčajte USB memorijski stick.  
Ako je USB memorijski stick preveliki, upotrijebite standardni komercijalni kabel prilagodnika.

3.  Uključite uređaj.  
Datoteke se automatski preuzimaju iz USB memorijskog sticka prikazujući zaslone napretka i potvrde ažuriranja.
- 
4.  Po završetku uređaj prikazuje početni zaslon.  
Zatim će se prikazati simbol toplomjera.  
Uklonite USB memorijski stick i držite ga na sigurnom mjestu.

## 7 Postupci čišćenja

### Namjena ovog poglavlja

---

Ovo poglavlje sažeto opisuje načine čišćenja, kemikalije za čišćenje i način rukovanja te upute za čišćenje. Objašnjava ispravan postupak koji treba slijediti kod čišćenja kombinirane mikrovalne pećnice.

### Sadržaj

---

Ovo poglavlje sadrži sljedeće teme:

	<b>Str.</b>
Svakodnevni zadaci čišćenja	63
Kemikalije za čišćenje	64
Artikli potrebni za čišćenje	65
Siguran rad kod čišćenja	66
Postupci čišćenja	68

## 7.1 Svakodnevni zadaci čišćenja

---

Što treba čistiti?	Postupak	Kemikalije za čišćenje
Unutrašnjost	Očistite rukom koristeći mekanu krp/papirnati ubrus.	Kemikalije za čišćenje i zaštitu koje je odobrio proizvođač
Izvan uređaja	Očistite rukom koristeći mekanu krp	Standardni kućni čistač nehrđajućeg čelika ili tvrde površine
Spremnici, limovi za pečenje, rešetke police i ostali pribor korišten za kuhanje	<ul style="list-style-type: none"><li>▪ Očistite rukom koristeći neabrazivnu spužvu.</li><li>▪ Zatim isperite vodom</li></ul>	Standardni deterdžent za domaćinstva

## 7.2 Kemikalije za čišćenje

### Kemikalije za čišćenje

Upotrijebite samo ovdje navedene kemikalije za čišćenje za čišćenje kombinirane mikrovalne pećnice i njezin pribor.

<b>Proizvod</b>	<b>Uporaba</b>
Merrychef sredstvo za čišćenje	Čišćenje šupljine i vrata uređaja
Merrychef zaštitno sredstvo	Zaštita šupljine i vrata uređaja
Standardni kućni čistač nehrđajućeg čelika ili tvrde površine	Njega vanjskih površina kombinirane mikrovalne pećnice
Standardni kućanski deterdžent: blag za kožu, nealkalan, pH-neutralan i bez mirisa	<ul style="list-style-type: none"><li>▪ Čišćenje komponenti i nastavaka primjenom odgovarajućih uputa</li><li>▪ Čišćenje spremnika, limova za pečenje, rešetki police i ostalog pribora korištenog za kuhanje</li></ul>

### Rukovanje kemikalijama za čišćenje

Morate nositi osobnu zaštitnu opremu kod korištenja određenih kemikalija za čišćenje.

Slijedite upute navedene u poglavlju '*Osobna zaštitna oprema*' na stranici 40 i aktualne sigurnosno-tehničke listove namijenjene čišćenju te zaštitne kemikalije koje preporučuje proizvođač.

Osoblje mora redovito prolaziti obuku koju vodi osoba odgovorna za kombiniranu mikrovalnu pećnicu.



## 7.3 Artikli potrebni za čišćenje

### Artikli potrebni za čišćenje

---

- Merrychef kemikalija za čišćenje
- Merrychef zaštitna kemikalija



- Zaštitne gumene rukavice
- Neabrazivna najlonska spužvica za struganje
- Ručnik i ubrusi za čišćenje
- Zaštita očiju
- Rukavice otporne na toplinu (opcija)
- Maska za zaštitu od prašine (opcija)



### OBAVIJEST

---

- Nikada ne koristite oštre predmete ni oštra sredstva za čišćenje na nijednom dijelu uređaja.
- Nemojte upotrebljavati alate.
- Nemojte koristiti oštra sredstva za čišćenje na nijednom dijelu uređaja ili šupljine. Uzrokovat će trajno oštećenje katalitičkih pretvarača.

## 7.4 Siguran rad kod čišćenja

### Vaša sigurnost i sigurnost vašeg osoblja

Prije nego osoblje prvi puta počne raditi s kombiniranom mikrovalnom pećnicom, upoznajte se s informacijama koje navodi poglavlje 'Za vašu sigurnost' na stranici 17 i poduzmite odgovarajuće sigurnosne korake.

Uputite vaše osoblje da se upozna sa sigurnosnim pravilima rada navedenima u ovom dijelu prije početka rada te da ih se strogo pridržava.

Uputite vaše osoblje da se upozna s upozorenjima navedenima u ovom dijelu i daljnjim donjim uputama te im pomognite da imaju na umu važnost poduzimanja zadanih mjera opreza.

### Osobna zaštitna oprema vašeg osoblja

Uputite vaše osoblje da nosi ispravnu osobnu zaštitnu opremu navedenu u dijelu 'Osobna zaštitna oprema' na stranici 40 poglavlja 'Za vašu sigurnost' na stranici 17 za odgovarajuće zadatke.

### Pravila za sigurno pomicanje i postavljanje kolica s kotačićima

Kako bi se izbjegle opasnosti, moraju se uzeti u obzir sljedeća pravila kod pomicanja kolica s kotačićima koja nose uređaje (dodatni pribor):

- Pazite na sve priključne kabele prilikom pomjeranja uređaja. Nikada nemojte kotačićima prelaziti priključne kabele. Nikada nemojte razvlačiti, a kamoli izvlačiti priključne kabele.
- Uređaji se moraju isključiti iz napajanja prije premještanja kompleta za slaganje (dodatni pribor).
- Uređaje treba ostaviti da se rashlade na kolicima prije nego ih pomjerite.
- U uređajima ne smije ostati nikakva hrana.
- Vrata uređaja moraju biti zatvorena.
- Zaštitna odjeća mora se nositi kada je uređaj ugrađen na kolicima.
- Važno je omogućiti ravan položaj uređaja kada se vrati na svoje mjesto.
- Kada se uređaj vrati na svoje mjesto, moraju se ponovno aktivirati parkirne kočnice.
- Bez obzira na položaj, potreban je oprez kako bi se spriječilo prevrtanje kolica koja nose uređaj.

### Prskanje po uređaju vodom

#### DANGER

#### **Opasnost od strujnog udara na dijelovima pod naponom**

Voda na vanjskom dijelu uređaja može uzrokovati kratki spoj, koji može dovesti do strujnog udara u kontaktu s uređajem.

- ▷ Nemojte prskati unutrašnjost i vanjsku stranu uređaja vodom.
- ▷ Uvijek držite zatvoren USB poklopac tijekom čišćenja.

### Vruće površine

#### WARNING

#### **Opasnost od opekline zbog visokih temperatura na unutarnjim dijelovima uređaja**

Mogli biste se opeći ako dodirnete bilo koji unutarnji dio šupljine, unutarnju stranu vrata uređaja ili bilo koji dio unutar pećnice tijekom kuhanja.

- ▷ Prije početka zadatka čišćenja, pričekajte da se šupljina rashladi ispod 50 °C / 122 °F ili koristite funkciju 'rashlađivanja' kako bi se šupljina rashladila.
- ▷ Koristite osobnu zaštitnu opremu.

### Prskanje vode po vrućoj šupljini

#### WARNING

### **Opasnost od opekline vrućom parom**

Ako se voda prska u vruću šupljinu, može se stvarati para koja može uzrokovati oparine.

- ▷ Prije početka zadatka čišćenja, pričekajte da se šupljina rashladi ispod 50 °C / 122 °F ili koristite funkciju 'rashlađivanja' kako bi se šupljina rashladila.

### **Kontakt s kemikalijama za čišćenje**

---

#### **⚠WARNING**

#### **Opasnost od iritacije kože, očiju i dišnog sustava.**

Izravan kontakt s kemikalijama za čišćenje ili zaštitu nadražiti će kožu, oči i dišni sustav.

- ▷ Nemojte udisati pare ni maglicu kemikalija za čišćenje i zaštitu.
- ▷ Ne dozvolite da kemikalije za čišćenje ili zaštitu dođu u kontakt s kožom, očima ili membranama sluznice.
- ▷ Ne prskajte kemikalije za čišćenje ili zaštitu u šupljinu.
- ▷ Koristite osobnu zaštitnu opremu.

## 7.5 Postupci čišćenja

### Čišćenje kombinirane mikrovalne pećnice

Ovaj dio objašnjava način čišćenje kombinirane mikrovalne pećnice.

#### Sadržaj

Ovaj dio sadrži sljedeće teme:

	<b>Str.</b>
Postupak rashlađivanja prije čišćenja	69
Upute za čišćenje	72

## 7.5.1 Postupak rashlađivanja prije čišćenja

### Za vašu sigurnost kod čišćenja

Prije početka čišćenja, važno je da se upoznate s pravilima i upozorenjima navedenima u dijelu 'Siguran rad tijekom čišćenja' na stranici 66, a zatim slijedite navedene upute.

### Namjena

Dodatnom funkcijom 'rashlađivanja' možete brzo rashladiti šupljinu radi bržeg čišćenja vaše kombinirane mikrovalne pećnice.

### Rashlađivanje šupljine

-  U 'načinu potpunog serviranja' odaberite simbol 'čišćenja' u glavnom izborniku.
-  U načinu 'Potpuno' ili 'Brzo serviranje' odaberite simbol 'plavi toplomjer' kako biste onemogućili grijanje i započeli ciklus hlađenja.  
Pojavljuje se naredba.  

PLACE A TRAY OF ICE IN THE OVEN

3.



Poduzmite sve potrebne mjere opreza tako da stavite prikladnu ladicu kockica leda u vruću šupljinu. To će ubrzati rashlađivanje. Pritisnite zelenu kvačicu za nastavak.

4.

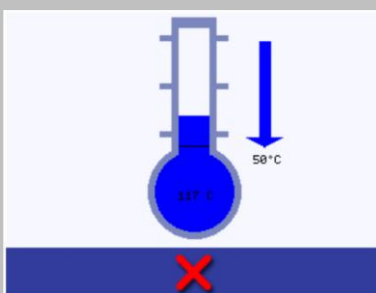

Prikazan je napredak rashlađivanja koje traje približno 20 minuta. Za skraćivanje rashlađivanja ostavite malo otvorena vrata uređaja tijekom hlađenja.

5.



Nakon postupka hlađenja, pažljivo uklonite rashladnu zdjelu iz šupljine noseći zaštitne rukavice.

6.



Pećnica je sada pripravna za čišćenje.

## 7.5.2 Upute za čišćenje

### **▲ Za vašu sigurnost kod čišćenja**

Prije početka čišćenja, važno je da se upoznate s pravilima i upozorenjima navedenima u dijelu 'Siguran rad tijekom čišćenja' na stranici 66, a zatim slijedite navedene upute.

### **Zahtjevi za čišćenje uređaja**

- Uređaj je ispravno rashlađen.
- Nije ostavljena hrana u šupljini.
- Svi spremnici, limovi za pečenje, rešetka police i druga oprema uklonjeni su iz šupljine.

### **Postupak čišćenja**

#### Čišćenje pećnice i njezinih dijelova

1.



Otvorite vrata uređaja i uklonite iz unutrašnjosti ploču za kuhanje / rešetkastu policu i drugi pribor za pripremu hrane.

**NAPOMENA:** Sada možete ukloniti i filtar zraka kako biste ga oprali s drugim dijelovima (vidjeti korake 12–13 za upute kako ukloniti filtar zraka) ili možete kasnije ukloniti i oprati filtar zraka (koraci 12–17).

**OPREZ:** Nosite zaštitne naočale i zaštitne gumene rukavice tijekom čišćenja.

2.

Sve uklonjene dijelove operite toplom vodom sa sapunicom. Isperite koristeći čistu krpu i puno čiste i tople vode. Osušite sve komponente koristeći novu čistu krpu.

3.

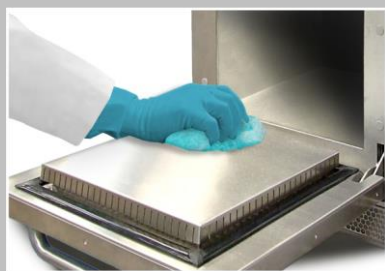

Uklonite sav proliveni materijal prikladnom krpom ili papirnatim ubrusom.

Koristite suhu čistu četku kako biste uklonili sve ostatke hrane između dna unutrašnjosti i unutarnje strane prednjih vrata.

4.



Sredstvo za čišćenje koje je odobrila tvrtka Merrychef pažljivo raspršite na spužvu.

Očistite sve površine unutrašnjosti **osim gornje strane (ploča s mlaznicama) i brtve vrata.**



**OBAVIJEST:**

**Ne raspršujte izravno u unutrašnjost.**

**Ne čistite gornju stranu unutrašnjosti.**

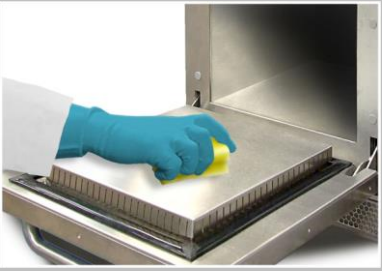

**Ne upotrebljavajte sredstva za čišćenje ni sredstvo za zaštitu pećnice na ploči za kuhanje.**

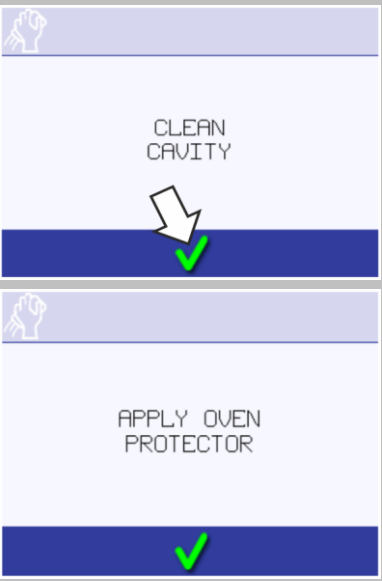

<p>5.</p>		<p>Jako uprljana područja ostavite da se namoče 10 minuta s otvorenim vratima uređaja.</p> <p>Koristite neabrazivnu najlonsku spužvicu za struganje / spužvu za čišćenje svih površina unutrašnjosti i unutarnje strane vrata uređaja.</p> <p><b>OBAVIJEST:</b>  <b>Ne stružite po gornjoj strani unutrašnjosti (ploča s mlaznicama) ni brtvi vrata i ne upotrebljavajte metalne strugače.</b></p>
<p>6.</p>		<p>Operite sve površine koristeći vlažnu čistu krpu.</p> <p>Osušite koristeći novu čistu krpu ili papirnati ubrus.</p> <p>Po potrebi se gornja strana unutrašnjosti i brtva vrata mogu očistiti i mokrom čistom krpom.</p>
<p>7.</p>		<p>Pritisnite zelenu kvačicu kako biste potvrdili da je unutrašnjost očišćena.</p> <p>Primit ćete naredbu za primjenu <b>zaštitnog sredstva (sredstvo za zaštitu pećnice)</b>.</p> <p><b>NAPOMENA:</b> Primjena zaštitnog sredstva nije obavezna, ali se preporučuje radi jednostavnijeg čišćenja sljedećeg dana.</p> <p>Slijedite korake 8–11 opisane u nastavku za primjenu sredstva za zaštitu pećnice</p> <p style="text-align: center;">ili</p> <p>Pritisnite drugu zelenu kvačicu kako biste preskočili primjenu zaštitnog sredstva, vratite ploču za kuhanje i druge dijelove uklonjene zbog čišćenja i pređite na korak 12 kako biste dovršili postupak čišćenja.</p>

Primjena zaštitnog sredstva (neobavezno)

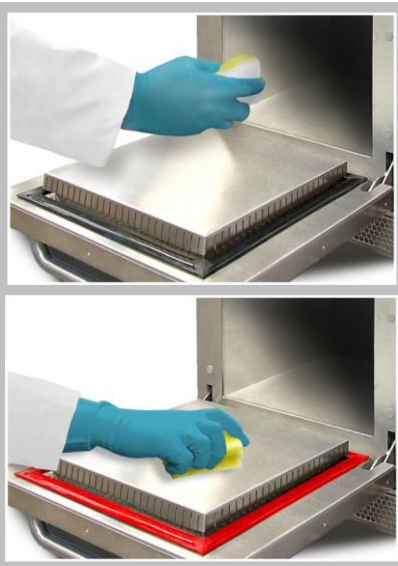
<p>8.</p>		<p>Zaštitno sredstvo koje je odobrila tvrtka Merrychef raspršite na čistu spužvu.</p> <p><b>OBAVIJEST:</b>  <b>Zaštitno sredstvo nanosite samo na čisti uređaj.</b>  <b>Osigurajte da se zaštitno sredstvo nanosi samo na metalne površine u unutrašnjosti. Osigurajte da se pećnica zagrije prije umetanja ploče za kuhanje.</b></p>
-----------	---	---

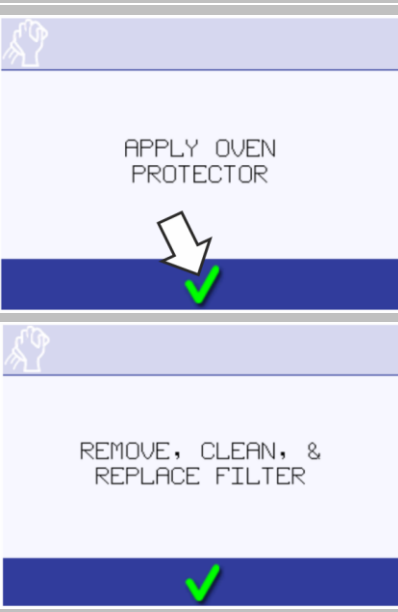
9.		<p>Lagano nanesite zaštitno sredstvo na sve unutarnje površine uređaja <b>izbjegavajući gornju stranu unutrašnjosti (ploču s mlaznicama) i brtvu vrata (označeno crveno).</b></p>
10.		<p>Zatvorite vrata uređaja.</p>
11.		<p>Pritisnite zelenu kvačicu za potvrdu nanošenja zaštitnog sredstva.</p> <p>Nakon što pritisnete zelenu kvačicu, pojavit će se naredba za čišćenje filtra zraka.</p>

Čišćenje filtra zraka

12.



Kad su vrata pećnice zatvorena, nagnite prednju ploču ispod vrata uređaja prema dolje.

13.



Uklonite filtar zraka laganim izvlačenjem.

14.

Očistite filtar zraka vlažnom krpom ili ga operite vodom sa sapunicom i dobro osušite.

15.

Vratite filtar zraka i nagnite prednju ploču u njezin prvobitni položaj.

16.

Vanjsku stranu kućišta pećnice obrišite vlažnom krpom.

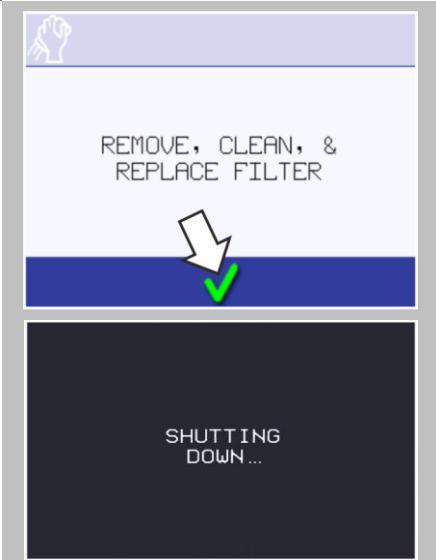

17.



Pritisnite zelenu kvačicu za potvrdu čišćenja filtra zraka. Pećnica se isključuje.

Pećnica je sada spremna za ponovnu uporabu ako niste primijenili zaštitno sredstvo. Ako ste primijenili zaštitno sredstvo, ono mora odstajati da postigne zaštitna svojstva, idite na korak 18.

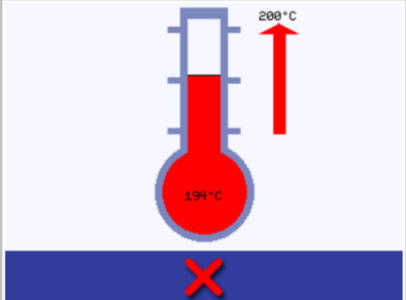
Početak djelovanja zaštitnog sredstva

18.		<p>Uključite uređaj.</p> <p><b>NAPOMENA:</b> Ako niste vratili filtar zraka, zaslon će pokazati upozorenje. Vratite filtar zraka i zatim pritisnite zelenu kvačicu za nastavak.</p>
19.		<p>Zagrijte unutrašnjost.</p> <p>Kada se postigne zadana radna temperatura, bit će potrebno otprilike 30 minuta da zaštitno sredstvo postigne zaštitna svojstva.</p> <p>Zaštitno sredstvo poprima svjetlosmeđu boju kada postigne zaštitna svojstva.</p>
20.		<p>Vratite očišćenu i suhu ploču za kuhanje i druge dijelove uklonjene radi čišćenja.</p> <p>Provjerite je li ploča za kuhanje / rešetkasta polica postavljena na nosače u unutrašnjosti pećnice.</p> <p>Pećnica je ponovno spremna za pripremu hrane.</p>

## 8 Tehnički podaci

### Namjena ovog poglavlja

Ovo poglavlje sadrži tehničke podatke za vašu kombiniranu mikrovalnu pećnicu.

### Sadržaj

Ovo poglavlje sadrži sljedeće teme:

	<b>Str.</b>
Tehnički podaci	78
Crteži s dimenzijama	80

## 8.1 Tehnički podaci

### Dimenzije i težine

Širina				
Uključujući ambalažu	[in]	21,1	[mm]	535
Uređaj bez ambalaže	[in]	14,0	[mm]	356
Visina				
Uključujući ambalažu	[in]	33,5	[mm]	850
Uređaj ("Klasična" vanjska strana) bez ambalaže	[in]	24,4	[mm]	620
Uređaj ("Trend" vanjska strana) bez ambalaže	[in]	25,4	[mm]	644
Dubina				
Uključujući ambalažu	[in]	35,3	[mm]	895
Uređaj bez ambalaže, zatvorena vrata	[in]	25,0	[mm]	636
Težina				
Verzija visoke snage, s ambalažom	[lbs]	155	[kg]	70,4
Verzija visoke snage, bez ambalaže	[lbs]	134	[kg]	61,0
Verzija standardne snage, s ambalažom	[lbs]	135	[kg]	61,1
Verzija standardne snage, bez ambalaže	[lbs]	114	[kg]	51,7
Sigurnosni zazori				
Straga/desno/lijevo	[in]	0	[mm]	0
Gore (za ventilaciju)	[in]	2	[mm]	50

### Električno spojena trošila – verzija visoke snage

Dovod električne energije		1N~ 220-230V 50Hz	2N~ 380-400V 50Hz	1N~ 220 V 60 Hz	2~ 200V 50/60Hz
Korišteni priključci		L + N + E	L1 + L2 + N + E	L + N + E	2P + GND
Razmještaj		Jedna faza	Dvostruka faza	Jedna faza	Dva pola
Nazivna potrošnja	[W]	6000	2500 + 3300	6000	6000
Nazivna električna energija po fazi	[A]	32	16 / 32	32	32
Izlazna snaga					
Nazivna izlazna snaga topline konvencije	[W]	2200	2200	2200	2000
Nazivna izlazna snaga mikrovalova (IEC 705) 100%	[W]	2000	2000	2000	2000
Nazivna izlazna snaga u kombiniranom načinu rada	[W]	2200 + 2000	2200 + 2000	2200 + 2000	2000 + 2000

### Električno spojena trošila – verzija standardne snage

Dovod električne energije		1N~ 220-230V 50Hz	1N~ 220-230V 50Hz	1N~ 220 V 60 Hz
Korišteni priključci		L + N + E	L + N + E	L + N + E
Razmještaj		Jedna faza	Jedna faza	Jedna faza
Nazivna potrošnja	[W]	2990	3680	2860

## 8 Tehnički podaci

---

Nazivna električna energija po fazi	[A]	13	16	13
Izlazna snaga				
Nazivna izlazna snaga topline konvekcije	[W]	2200	2200	2200
Nazivna izlazna snaga mikrovalova (IEC 705) 100%	[W]	1000	1000	1000
Nazivna izlazna snaga u kombiniranom načinu rada (toplina konvekcije + mikrovalovi)	[W]	900 + 1000	1300 + 1000	900 + 1000

### Usklađenost s pravnim standardima

---

Stupanj zaštite	IPX0
Emisija buke	maks. 70 [dBA]
Oznake odobrenja	
Provjerena sigurnost	CE, CB (IEC)
Higijena	UL-EPH (NSF/ANSI 4)

## 8.2 Crteži s dimenzijama

eikon e2s

Nacrt (zatvorena vrata)

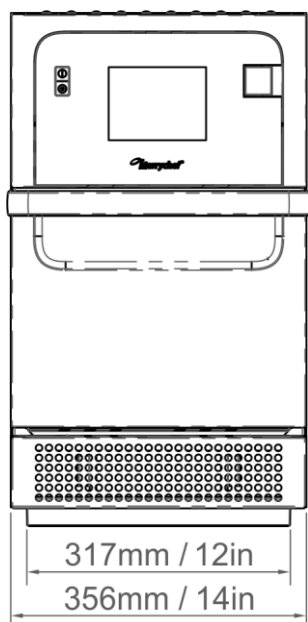

Dimenzije šupljine (zatvorena vrata)

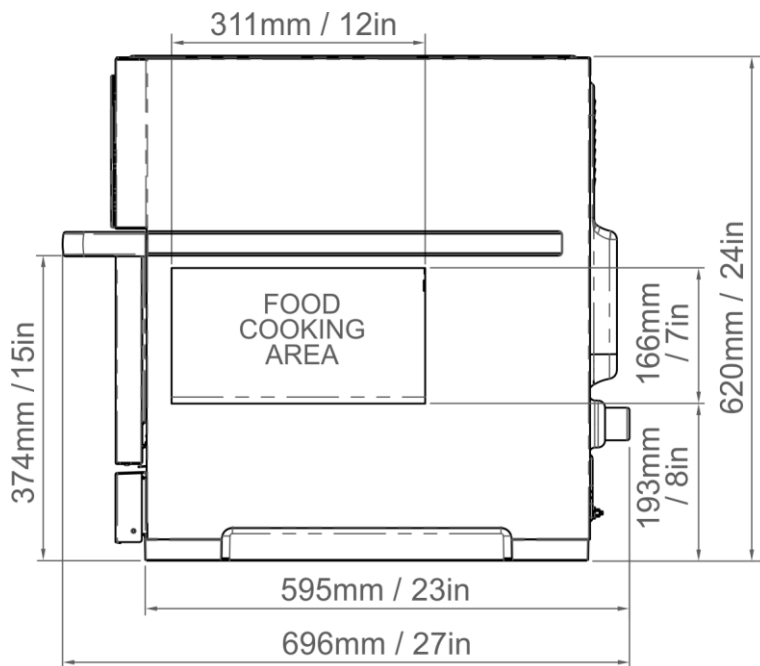

Tlocrt (zatvorena vrata)

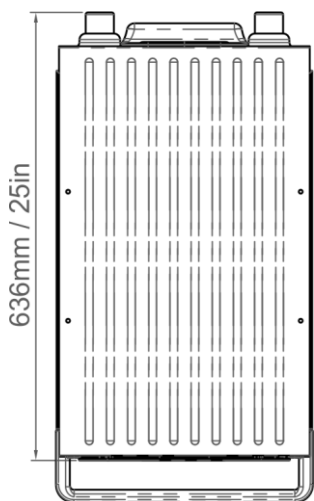

Bokocrt zdesna (vrta otvorena)

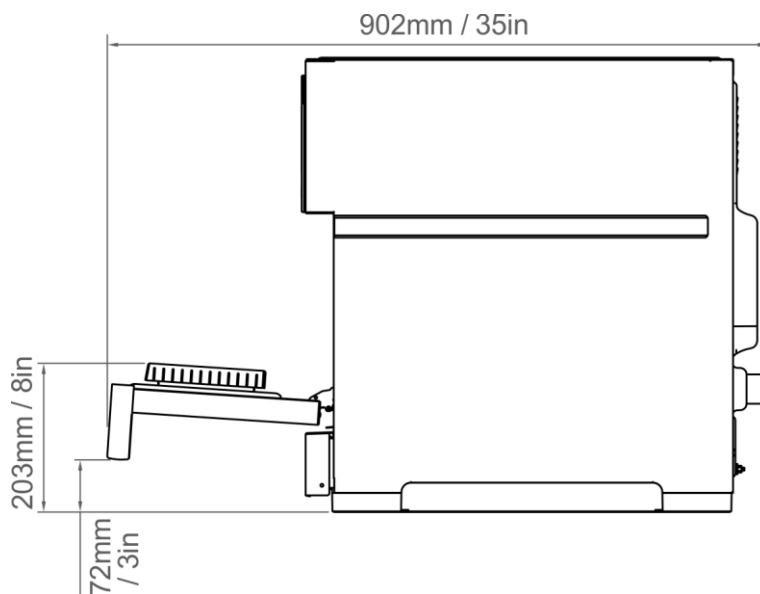



## 9 Dijagnostika

### Namjena ovog poglavlja

Ovo poglavlje sadrži informacije o provjeri raznih funkcija vaše kombinirane mikrovalne.

### Sadržaj

Ovo poglavlje sadrži sljedeće teme:

	<b>Str.</b>
Provjera stanja vašeg uređaja	82
Greške i dijagnostika	86
Otkrivanje greške	93

## 9.1 Provjera stanja vašeg uređaja

### Postupak servisiranja: pregled

1. Iskopčajte/izolirajte uređaj iz električnog napajanja.
2. Provjerite je li uređaj pravilno instaliran prema opisu u dijelu "Instalacija" u ovom priručniku.
3. Vizualno provjerite čistoću/stanje napajanja/kabela/uvodnice, kućišta, šupljine i vrata uređaja kako biste otkrili tragove trošenja, oštećenja, deformacije, itd. Po potrebi, pogledajte dio "Zamjena komponenti" u ovom priručniku.
4. Izvršite "testiranje uzemljenja/izolacije" (pogledajte dio "Testiranja" ovog priručnika) na uređaju prije uključivanja.
5. Provjerite pojavljuju li se na zaslonu poruke o greški. Ako se prikaže greška, pogledajte dio "Dijagnostika" u ovom priručniku.
6. Ako je potrebno ažurirati firmver, slijedite upute u dijelu "Ažuriranja uputa" prije nastavka servisiranja.

### Pristupite servisnom režimu rada

1.  Kod pokretanja dodirnite gornji desni dio početnog zaslona kako biste preskočili zagrijavanje šupljine.
 

MODEL: E2S  
UI VER: 00.00.00  
SRB VER: 00.00.00  
RECOMMISSION DATE: 12.00.2015  
OVEN BIRTH DATE: 12.00.15  
SERIAL NUMBER: 0123-4567-8910
2.  Unesite lozinku ovlaštenog korisnika, primjerice, "MANAGER" preko tipkovnice. Odaberite OK za prikaz izbornika 'Postavke'.
 

PASSWORD: 1-20 (CHARS)
3.  Odaberite simbol natezača.
 

Settings menu icons: Gear, Globe, Thermometer, Wrench, Clipboard, Calendar, Speaker, Alarm, USB.

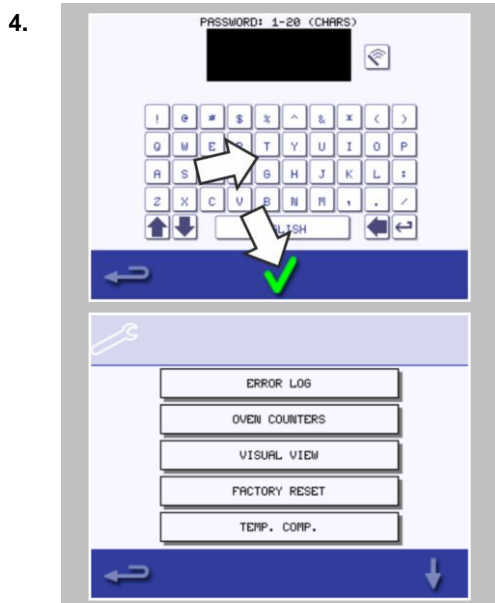

Unesite servisnu lozinku, primjerice "SERVIS" preko tipkovnice. Odaberite OK za prikaz zapisnika greške, servisnih informacija i opcija testiranja.

### Kalibracija dodirnog zaslona

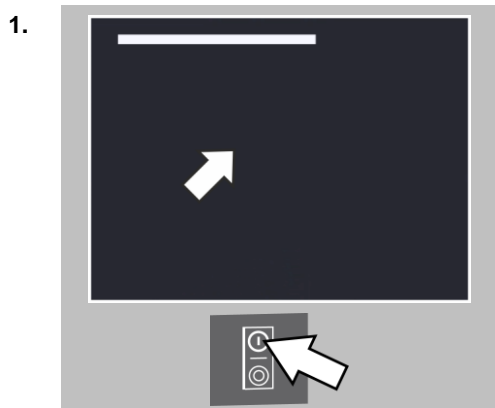

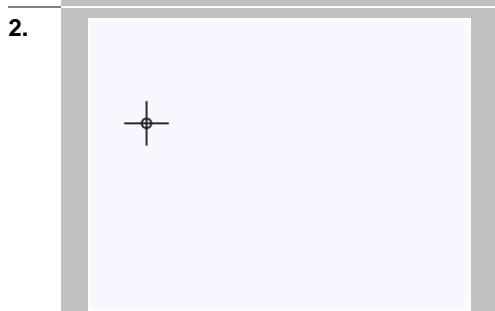

Trajno lagano pritisnite na zaslon tijekom uključivanja uređaja. Nastavite držati dok se ne popuni traka napretka.

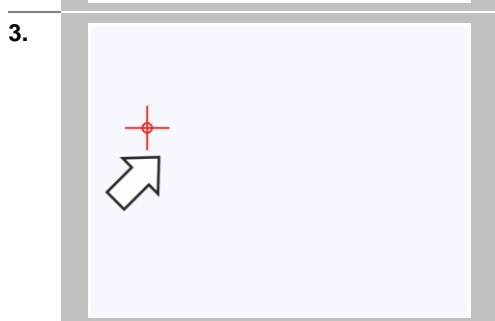

Koristeći neabrazivni pokazivač, kao što je kemijska olovka, točno pritisnite u sredinu svakog ciljnika prikazanog na ekranu.

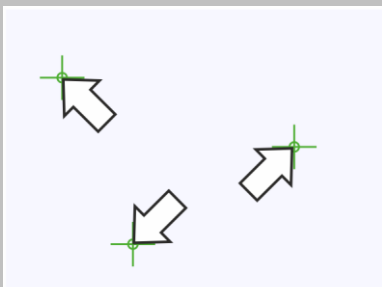

Ako ciljnik pocrveni, promašili ste središte ciljnika. Ponovite postupak.

- |    |   |  |
|----|---|--|
| 4. |  | Ako ciljnik pozeleni tri puta uzastopno, uspješno je izvršena kalibracija. |
| 5. |  | Kada se kalibrira, zaslon će prikazati informacije o uređaju.              |

### Funkcije načina servisiranja

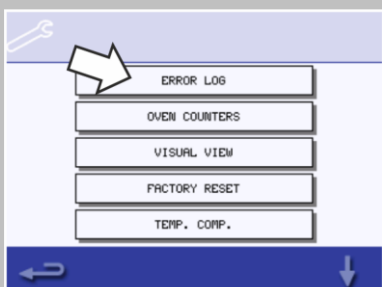
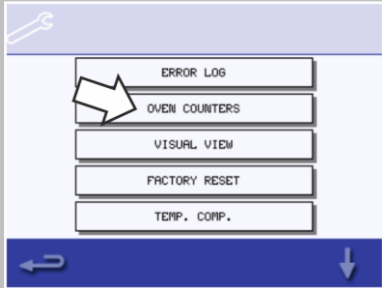
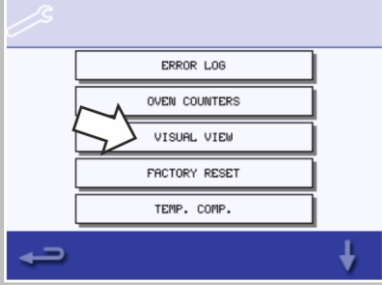
- |    |   |  |
|----|---|--|
| 1. |   | Provjerite "zapisnik grešaka" s podacima o svim evidentiranim greškama na uređaju.                                     |
| 2. |  | Provjerite "brojače pećnice" kako biste pronašli uporabu komponenti i temperature u kontrolnom području unutar ormara. |
| 3. |  | Provjerite radne performanse glavnih komponenti koristeći "vizualni prikaz".   |

4.

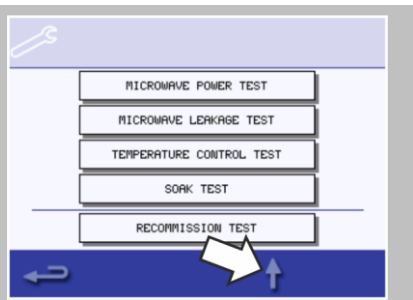

Izvršite testiranja vaše kombinirane mikrovalne pećnice na opisani način.  
Pogledajte dio “Testiranja” u ovom priručniku.  
Po potrebi pogledajte dio “Zamjena komponenti” za sve popravke potrebne prije nastavka testiranja.

5.

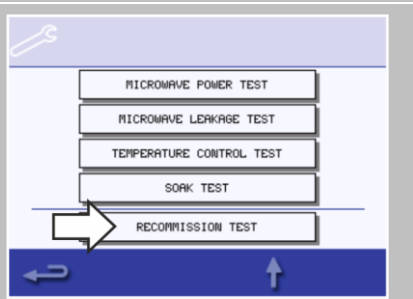

Sijedite postupke u dijelu “Pokretanje uređaja” prije pokretanja vašeg uređaja.

## 9.2 Greške i dijagnostika

### Poruke grešaka

1.

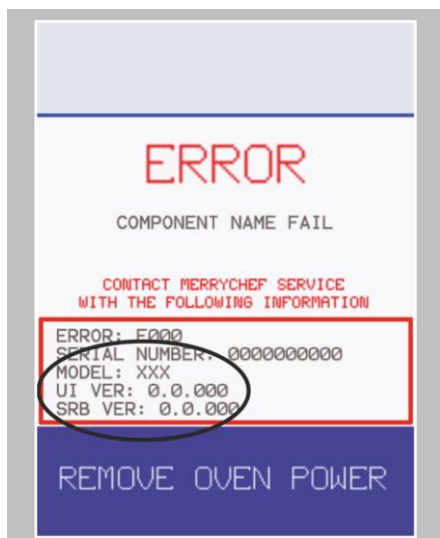

Prikazan je opis tipa greške.

Provjerite broj iza 'GREŠKA:' i provjerite kodove greške (dio "Otkrivanje greške" u ovom priručniku) s više pojedinosti.

Serijski broj pećnice, model, verzija sučelja (QTS) i informacije o SRB verziji također su prikazane u nastavku.

2.

Uklonite poruku greške isključivanjem i uključivanjem napajanja pećnice (ne sklopku za uključivanje/isključivanje pećnice).

### Kopiranje poruka greške

1.



Uđite u izbornik postavki i odaberite simbol USB.

Pojavit će se USB zaslon.

2.

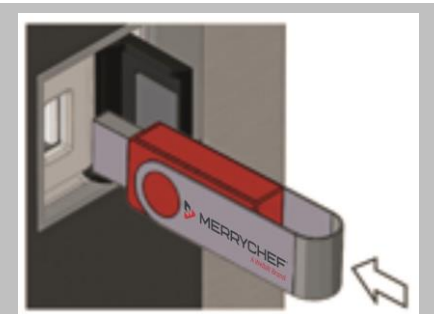

Otvorite poklopca USB ulaza i umetnite USB memorijski stick u utor.

NAPOMENA:

USB memorijski stick može se učitavati nekoliko sekundi prije reagiranja zaslona.

3.

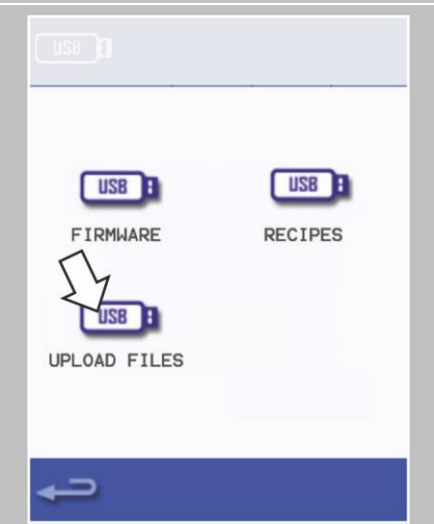

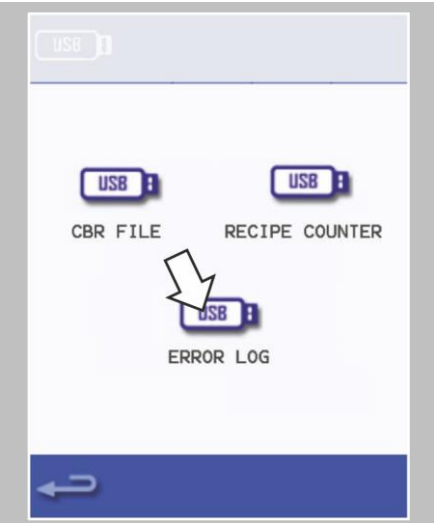

Odaberite 'Učitaj datoteke' na USB zaslonu.

4.





Odaberite 'Zapisnik greške' na sljedećem zaslonu.

5.  Odaberite zelenu kvačicu kako biste kopirali zapisnik greške na USB memorijski stick.  
Prikazan je napredak učitavanja i zatim status učitavanja.
6.  Odaberite Backspace 3 puta kako biste se vratili na glavni izbornik.
7.  Uklonite USB memorijski stick.

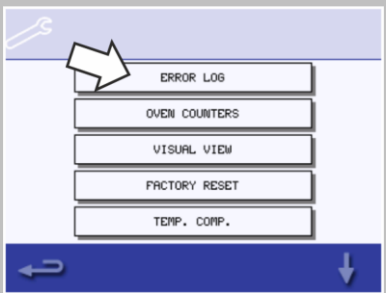
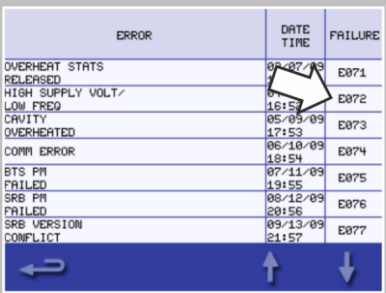
### Zapisnik grešaka

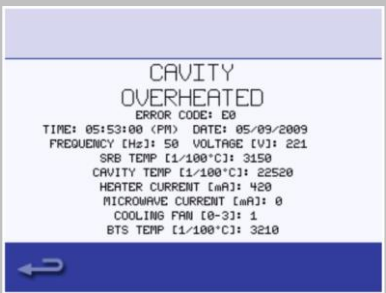

1.  Pristupite servisnom načinu rada i odaberite 'Zapisnik greške' kako biste prikazali popis grešaka komponente.
2. 

ERROR	DATE TIME	FAILURE
OVERHEAT STATS RELEASED	05-07-09	E071
HIGH SUPPLY VOLT/ LOW FREQ	16:57	E072
CAVITY OVERHEATED	05-09-09 17:53	E073
COMM ERROR	05-10-09 18:54	E074
BTS PM FAILED	07-11-09 19:55	E075
SRB PM FAILED	08-12-09 20:56	E076
SRB VERSION CONFLICT	09-13-09 21:57	E077

Prelazite popis prema dolje (po potrebi) i odaberite grešku s popisa kako bi se prikazali pojedinačni zapisi.
3.  Podaci o greški uključuju sljedeće: opis komponente, uzrokovana greška, datum i vrijeme greške uz pojedinosti o greški i rasponu.
4.  Odaberite Backspace za povratak na popis i ponovno se vratite na servisni izbornik.

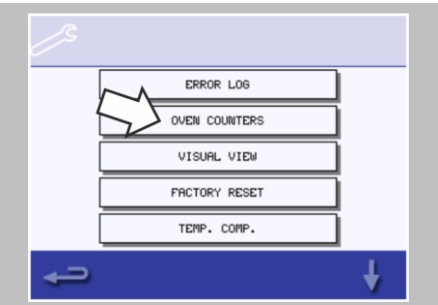

## Brojač profila kuhanja

1.  Odaberite 'Brojači pećnice' kako biste prikazali uporabu komponente pećnice i okolnu temperaturu kontrolnog područja.
2.  Pojediniosti uključuju broj dodira zaslona, cikluse filtra, cikluse vrata, ukupnu snagu pećnice, snagu magnetrona i grijača prema vremenu i okolnoj temperaturi kontrolnog područja unutar ormara.
3.  Odaberite Backspace kako biste se vratili na servisni izbornik.

## Vizualni prikaz

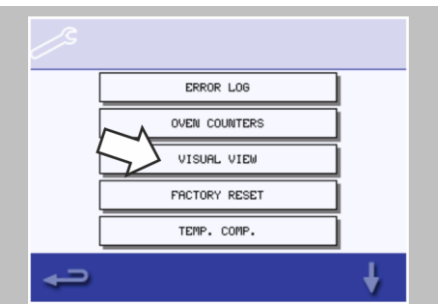
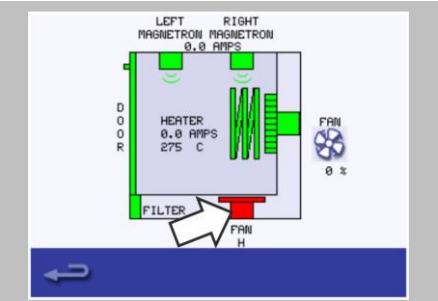
1.  Odaberite 'Vizualni prikaz' kako biste prikazali glavne komponente uređaja.
2.  Odaberite simbol komponente za uključivanje (crveno). Ponovno odaberite za povećanje razine ili isključivanje (zeleno).

3.

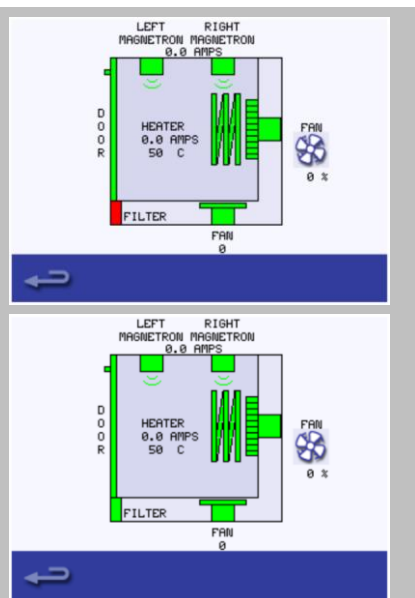

Uklonite filtar zraka s prednje strane pećnice.

Boja simbola filtra zraka na zaslonu treba se promijeniti iz zelene u crvenu pokazujući krug magnetske sklopke za ispravan rad filtra zraka.

Zamijenite filtar zraka i boja bi se trebala vratiti na zelenu.

4.

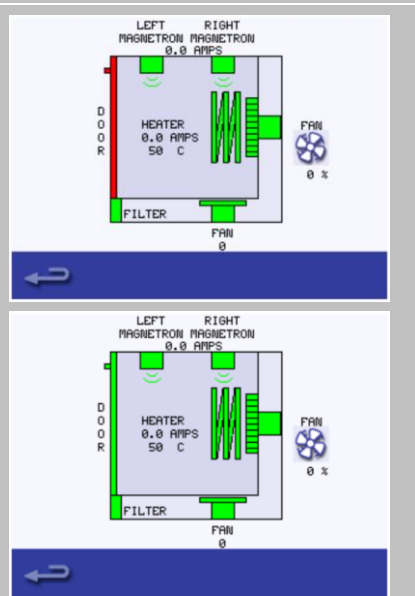

Otvorite vrata pećnice.

Provjerite promjene boje simbola vrata iz zelene u crvenu na zaslonu kako biste provjerili rad mikrosklopke/kruga blokade vrata.

Stavite graničnike vrata na vrata pećnice (pogledajte dio "Prilagođavanje mikrosklopki/blokada vrata" u dijelu "Zamjena komponenti" s pojedinostima), zatvorite vrata i provjerite boju simbola vrata na zaslonu.

Zelena boja pokazuje da je ispravna prilagodba blokade.

Crvena boja pokazuje da se mora izvršiti postupak prilagodbe blokade vrata.

5.

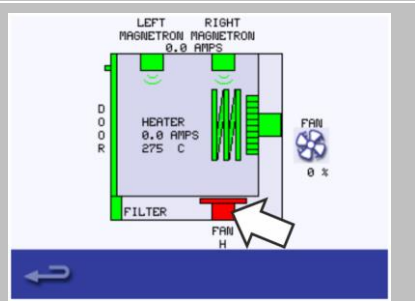

Odaberite rashladni ventilator i provjerite radi li ispravno.

Kod povećanja snage ventilatora iz L (niska) na H (visoka) buka ventilatora treba biti glasnija.

6.



Stavite spremnik vode prikladan za mikrovalove u šupljinu i zatvorite vrata pećnice.  
 Odaberite magnetron za provjeru potrošnje struje kod maksimalne izlazne snage, a on će isteći nakon 30 sekundi.  
 Model dvostrukog magnetrona (2000 W e2s varijanta):  
 Provjerite magnetrone zasebno i zajedno.  
 Koristeći rukavice otporne na toplinu uklonite spremnik i zatvorite vrata pećnice.  
 Provjera pojedinačnog magnetrona:  
 Ako postoji greška magnetrona, najprije resetirajte grešku.  
 Ako tijekom provjere magnetrona struja bude između 1,1 - 2,2 A i greška se ponovno pojavi nakon 8 sekundi, kvar se nalazi u krugu od 230 V.  
 Pogledajte shemu kako biste otkrili kvar koji treba popraviti (osigurači, SRB, sklopke vrata, priključci, napajanje).  
 Ako tijekom provjere magnetrona struja bude 0 A i greška se ponovno pojavi nakon 8 sekundi, kvar se nalazi u krugu visokog napona.  
 Zamijenite visokonaponske komponente (diodu/ispravljač, kondenzator ili magnetron) kako biste otkrili nedostajuću komponentu. Nikada nemojte mjeriti unutar visokonaponskog kruga. Pogledajte dio "Zamjena komponenti" u ovom priručniku.

7.

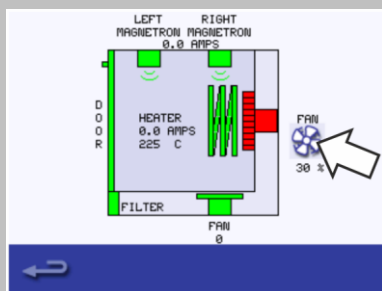

Odaberite konvekcijski ventilator i provjerite radi li ispravno.  
 Kod postupnog povećanja snage ventilatora do 100% buka ventilatora treba biti glasnija.

8.

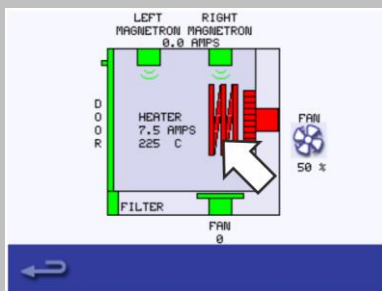

Odaberite grijač, povećat će maksimalnu temperaturu i zatim se isključuje i uključuje (konvekcijski ventilator se uključuje prema zadanoj postavci).  
 Provjerite jesu li ispravne temperatura šupljine i potrošnja struje grijača na maksimalnoj snazi. Struja treba biti između 7 A i 9 A, ovisno o naponu kućne električne mreže.

9.

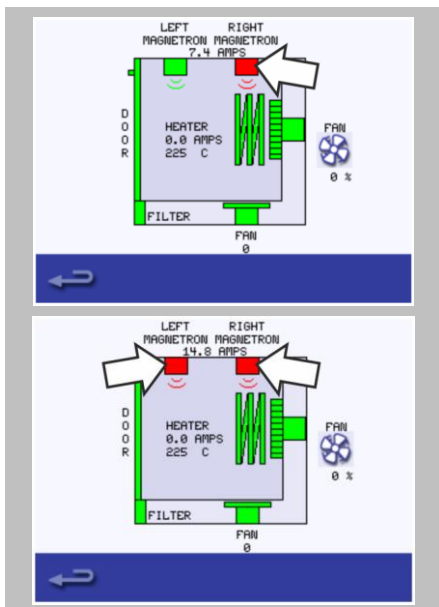

Odaberite jedan i zatim drugi magnetron (samo varijanta 2000W e2s) i provjerite rade li ispravno.

## 9.3 Otkrivanje greške

### Komponente za upravljanje hardverom

---

Radna komunikacija:

1. Pećnica ima dva glavna dijela: QTS sklop (tipkovnica, zaslon, logički sklop) i SRB (ploča inteligentnog releja za prespajanje i nadzor tražene radnje).
  2. QTS je glavna jedinica pećnice koja naređuje jedinici SRB što treba raditi, a zauzvrat SRB prenosi informacije o načinu rada jedinici QTS.
  3. Jedinice QTS i SRB imaju vlastiti modul personalnosti (PM) ugrađen u određeni softver kako bi međusobno komunicirali i funkcionirali.
  4. Napajanje jedinice QTS i komunikacija između jedinica QTS i SRB omogućena je preko JEDNOG kabela s ugrađenim spojnicima RJ45.
- 

#### Slijed uključivanja

Kada je sklopka pećnice u isključenom položaju i napajanje je uključeno, pokreću se ploče QTS i SRB. Kada se sklopka pećnice uključi, početni zaslon nakratko će prikazati informacije o pećnici i aktivirat će se rashladni ventilator ormara.

Nakon uspješno izvršenog logičkog testa, aktivira se sigurnosni relej i pećnica se pregrijava ili prikazuje odabir temperature zagrijavanja. Kada se zagrije, pećnica prikazuje glavni izbornik kada je u "potpunom načinu serviranja" ili odabir recepta u "brzom načinu serviranja".

#### Slijed isključivanja

Kada se isključi sklopka pećnice, zaslon će prikazati 'Isključivanje' i rashladni ventilator radi dok se temperatura ormara ne smanji dovoljno (temperatura šupljine 50 °C / 122 °F).

Sigurnosni relej se više ne napaja dok ploče QTS i SRB ostaju aktivne.

### Razmjena podataka s USB sučeljem

---

Postupci razmjene podataka uporabom USB memorijskog sticka:

- Učitavanje izbornika iz USB memorijskog sticka na uređaj (recepti/preuzimanje)
- Učitavanje softvera iz USB memorijskog sticka na uređaj (recepti/preuzimanje)
- Spremanje zapisnika greške iz uređaja na USB memorijski stick (učitavanje)
- Kopiranje izbornika iz uređaja na USB memorijski stick (učitavanje)
- Kopiranje brojača recepata iz uređaja na USB memorijski stick (učitavanje)

### Popis šifri pogrešaka

Kod pogreške	Uvjet greške	Opis	Okidač	Mogući uzroci	Odgovor sustava
E 101	Magnetron nije primio napajanje	Otkrije da magnetron ne radi ispravno	Struja izmjerena transformatorom s osjetnikom struje bila je iznad tolerancije.	Kvar komponenti u krugu mikrovalova	Prikazuje poruku greške dok se sustav ne isključi i ponovno uključi.
E 102	Neispravna struja grijača	Otkrije da grijač ne radi ispravno	Struja koju je izmjerio transformator s osjetnikom na SRB-u bila je < 1 A kada je grijanje uključeno ili > 1 A kada je grijanje isključeno.	Ako je neka struja > 1 A, možda ne radi jedan ili više grijaćih elemenata. Ako je izmjerena struja < 1 A moguća greška ožičenja prekida dovod napajanja na element.	Prikazuje poruku greške dok se sustav ne isključi i ponovno uključi.
E 103	Okolno pregrijavanje > 70 °C	Otkriva je li područje kontrola aktivno iznad temperature	Okolna temperatura izmjerena na QTS-u i SRB-u bila je > 70 °C	Neispravan rashladni ventilator. Nepravilno je žicama spojen rashladni ventilator. Prevruć ulazni zrak. Blokirani filter na ulazu.	Poruka greške na zaslonu dok okolna temperatura područja kontrola ne bude ispod 60 °C.
E 104	Pregrijavanje magnetrona/šupljine	Otkriva jesu li šupljina i magnetroni iznad temperature	Termostati pregrijavanja šupljine i magnetrona	Neispravan rashladni ventilator. E103/E106 se ne aktiviraju. Neispravan SRB. Greška magnetrona. Greška ožičenja/priključka . Blokirani filter na ulazu.	Poruka greške na zaslonu do servisnog zahtjeva i rashlađivanja magnetrona ili je termostat šupljine resetiran.
E 105	Frekvencija napajanja visoka/niska	Otkriva je li frekvencija napajanja izvan specifikacije	Napajanje senzora frekvencije pećnice na SRB-u mjeri previsoko/nisko	Neispravan napon električne mreže. Slabi unutarnji/vanjski priključci ožičenja. Neispravan SRB.	Prikazuje poruku greške dok se sustav ne isključi i ponovno uključi.

Kod pogreške	Uvjet greške	Opis	Okidač	Mogući uzroci	Odgovor sustava
E 106	Šupljina dostiže 25 °C preko zadane vrijednosti nakon provjere u zadanoj vrijednosti	Otkriva je li temperatura šupljine preko ograničenja	Prekoračena je zadana vrijednost za uređaj	Zapaljena šupljina. Neispravan konvencijski ventilator. Nema rotora ili labavi rotor na konvekcijskom ventilatoru.	Prikazuje poruku greške dok se sustav ne isključi i ponovno uključi.
E 107	Pogreška u komunikaciji	Nema komunikacije između QTS-a i SRB-a	Gubitak komunikacije između SRB-a i QTS-a	Priključni kabel SRB / QTS je iskopčan ili oštećen. Neispravan QTS ili SRB.	Prikazuje poruku greške dok se sustav ne isključi i ponovno uključi.
E 108	QTS PM greška	Pogrešan PM/nema PM	QTS ili SRB ima neispravan PM (modul personalnosti) ili nema PM	PM je promijenjen i neispravan. PM je uklonjen.	Prikazuje poruku greške dok se sustav ne isključi i ponovno uključi.
E 109	SRB PM greška				
E 110	Konflikt verzije SRB	Verzija firmvera SRB nije kompatibilna s verzijom QTS	QTS je otkrio da nije podržan firmver koji podržava SRB.	Ažuriranje firmvera izvršeno je na QTS-u, a SRB nije ažuriran kako bi odgovarao njemu.	Prikazuje poruku greške dok se sustav ne isključi i ponovno uključi.
E 111	Pogreška na senzoru šupljine	Prekinut rad/iskopčan senzor šupljine	Regulator čita otvoreni krug u cijelom ulazu termopara	Nije spojen termopar. Termopar je prekinut otvoreni krug. Neispravan SRB.	Prikazuje poruku greške dok se sustav ne isključi i ponovno uključi.
E 112	Greška senzora SRB	Greška senzora okolne temperature SRB-a	Skraćeni SRB temperaturni senzor	Skraćeni senzor okolne temperature na jedinici SRB	Poruka greške na zaslonu do servisnog zahtjeva i rashlađivanja magnetrona ili termostata šupljine
E 113	Greška magnetrona bez zahtjeva	Magnetron radi bez zahtjeva za tim.	Struja magnetrona je registrirana na > 1 Amp	Triac, dioda ili kratki spoj releja na jedinici SRB	Poruka greške na zaslonu do servisnog zahtjeva i rashlađivanja magnetrona ili je termostat šupljine resetiran.

Kod pogreške	Uvjet greške	Opis	Okidač	Mogući uzroci	Odgovor sustava
E 116	Isključivanje grijača na zahtjev	Nakon zahtjeva nije otkrivena struja grijača	Šupljina ne dostiže 100 °C za 30 minuta	Greška grijaćeg elementa pećnice	Poruka greške na zaslonu do servisnog zahtjeva i rashlađivanja magnetrona ili je toplomjer šupljine resetiran.
E 117	Toplomjer pregrijavanja magnetrona	Toplomjer pregrijavanja magnetrona aktiviran je zbog prekomjerne temperature	Termostat magnetrona je otvoreni krug kod pokretanja mikrovalova	Blokirani filtri zraka/visoke okolne temperature/smještaj uz izvore grijanja ili neispravan magnetron	Poruka greške na zaslonu do servisnog zahtjeva i rashlađivanja magnetrona ili je toplomjer šupljine resetiran.
nije primj.	Vrata pećnice otvorena dulje od 1 min.	Otvorena vrata pećnice. Pećnica ne radi.	Prekid u prespojenom isječku SRB-a	Vrata su ostavljena otvorena. Neispravna sklopka vrata ili SRB. Neispravno ožičenje ili priključak.	Prikaz poruke upozorenja dok se vrata ne zatvore.
nije primj.	Uklonjen filter zraka	Filter zraka nije postavljen. Pećnica ne radi.	Filter nije postavljen.	Neispravna magnetska sklopka ili SRB. Neispravno ožičenje ili priključak.	Prikaz poruke greške do se zamjenjuje filter.
nije primj.	Zaslon zamrznut	Neispravan dodirni zaslon	Neprekidni pritisak dodirnog zaslona	Oštećeni dodirni zaslon / pritisnuti dodirni zaslon na dulje od 15 sekundi.	Prikaz poruke greške dok se ne otpusti dodirni zaslon

### Kod greške za ponovno aktiviranje testnih poruka

- 89 Neuspjeli test hlađenja
- 90 Neuspjeli test konvekcije
- 92 Neuspjeli test grijača
- 93 Neuspjeli test magnetrona
- 94 Neuspjeli test filtra zraka
- 95 Neuspjeli test izvlačenja filtra zraka
- 96 Neuspjeli test zatvorenih vrata
- 97 Neuspjeli test otvorenih vrata
- 98 Nepotpuno čišćenje

### Normalne poruke o greškama



- 86 Upotrijebljen je prekidač za uključivanje/isključivanje
  - 99 Premošćivanje filtra zraka prihvaćeno preko korisnika
  - 100 Uključeno napajanje, pećnica je spojena na otvorena vrata napajanja (dulje od 1 minute)
- Ako je prikazana poruka 'Otvorena vrata' dok su vrata zatvorena, provjerite krug napajanja magnetrona od 230 V.

### **Poruke greške (pećnica prestaje s radom)**

- 88 Greška dovoda napona (+/- 10% nazivnog napona)
  - 101 Magnetron nije uspio na zahtjev
  - 102 Grijač uključen bez zahtjeva
  - 103 Okolna visoka toplina
  - 104 Aktiviranje magnetrona/šupljine zbog pregrijavanja kada je pećnica u praznom hodu (vidjeti i E117)
  - 105 Greška frekvencije napajanja (+/- 2Hz)
  - 106 Šupljina dostiže 75 °C preko zadane točke ili 25 °C na 275 °C
  - 107 Komunikacijska greška QTS-SRB
  - 108 greška modula personalnosti QTS
  - 109 greška modula personalnosti SRB
  - 110 Nekompatibilna verzija SRB-a
  - 111 Greška senzora šupljine
  - 112 Greška senzora ploče SRB
  - 113 Magnetron uključen bez zahtjeva
  - 114 Slobodno – ne koristi se
  - 115 Odziv konvekcijskog ventilatora (isključen kabel regulatora brzine motora)
  - 116 Grijač isključen na zahtjev
  - 117 Aktiviranje magnetrona/šupljine tijekom ciklusa kuhanja (OH-12V za > 1 s)
- Ako se aktiviranje OH dogodi u praznom hodu, pojavit će se E104.

Za resetiranje greške isključite pećnicu iz napajanja i ponovno je spojite.

## 10 Testovi

### Namjena ovog poglavlja

Ovo poglavlje sadrži informacije o provjeri pojedinačnih komponenti vaše kombinirane mikrovalne pećnice.

### Sadržaj

Ovo poglavlje sadrži sljedeće teme:

	<b>Str.</b>
Siguran rad kod testiranja komponenti	99
Zahtjevi	101
Testiranje odabranih komponenti (ugrađeno kućište)	102
Visokonaponske komponente (uklonjeno kućište)	110
Komponente napona napojne mreže (uklonjeno kućište)	114



## 10.1 Siguran rad kod testiranja komponenti



### Za vašu sigurnost kod testiranja dijelova pećnice

Prije početka testiranja pećnice, važno je da se upoznate s navedenim pravilima i upozorenjima, a zatim slijedite navedene upute.

### Kvalificiranost osoblja za testiranje dijelova pećnice

Testiranje komponenti kombinirane mikrovalne pećnice dozvoljeno je samo kvalificiranom osoblju iz ovlaštene servisne tvrtke.

### Komponente pod naponom

#### **⚠ DANGER**

#### Opasnost od strujnog udara na dijelovima pod naponom

Kada uređaj nije spojen na sustav za izjednačenje potencijala, postoji opasnost od strujnog udara u kontaktu s dijelovima pod naponom.

- ▷ Pobrinite se da sve radove na električnom sustavu izvrši samo kvalificirani električar iz ovlaštene servisne tvrtke.
- ▷ Pobrinite se da su električni priključci potpuno ispravni i sigurno pričvršćeni prije pokretanja uređaja.
- ▷ Prije pripremanja uređaja za uporabu, pobrinite se da je uređaj i sav njegov metalni pribor spojen na sustav za izjednačenje potencijala.

### Premještanje teških tereta

#### **⚠ WARNING**

#### Opasnost od ozljeda uzrokovanih pogrešnim podizanjem

Kod podizanja uređaja težina uređaja može dovesti do ozljeda, posebice u području bedra.

- ▷ Upotrijebite viličar ili paletar kako biste stavili uređaj u položaj za instalaciju ili ga premjestili na novo mjesto.
- ▷ Kod premještanja uređaja u ispravan položaj angažirajte dovoljan broj ljudi za težinu uređaja koji podižete (broj ovisi o dobi i spolu). Uzmite u obzir lokalne propise za sigurnost na radnom mjestu.
- ▷ Koristite osobnu zaštitnu opremu.

### Limeni dijelovi oštih rubova

#### **⚠ WARNING**

#### Opasnost od porezotina na oštrim metalnim dijelovima

Rad sa ili iza oštih limenih dijelova može uzrokovati porezotine ruku.

- ▷ Budite oprezni.
- ▷ Koristite osobnu zaštitnu opremu.

### Vruće površine

#### **⚠ WARNING**

#### Opasnost od opekline zbog visokih temperatura unutar šupljine i unutar vrata uređaja

- ▷ Mogli biste se opeći ako dodirnete bilo koji unutarnji dio komore za kuhanje, unutarnju stranu vrata uređaja ili bilo koji dio unutar pećnice tijekom kuhanja.
- ▷ Prije početka radova servisiranja i popravaka, pričekajte da se šupljina za kuhanje rashladi ispod 50 °C / 122 °F ili koristite funkciju 'rashlađivanja' kako bi se šupljina za kuhanje rashladila.

- ▷ Koristite osobnu zaštitnu opremu.

### **Komponente pod naponom**

---

#### **⚠ DANGER**

Opasnost od strujnog udara na dijelovima pod naponom

Kada se uklone poklopci kombinirane mikrovalne pećnice, postoji opasnost od strujnog udara u kontaktu s dijelovima pod naponom.

- ▷ Pobrinite se da sve radove na električnom sustavu izvrši samo kvalificirani električar iz ovlaštenog servisnog ureda.
- ▷ Prije uklanjanja poklopaca:
  - Isključite uređaj i iskopčajte ga iz zidne utičnice.
  - Isključite sklopku izolatora kako biste isključili fiksno ožičene uređaje i blokirali ih.
  - Poduzmite mjere zaštite na svakoj sklopki napajanja kako biste se pobrinuli da se napajanje ne može ponovno uključiti.
  - Uvijek isprazite visokonaponske kondenzatore prije rada na uređaju koji koristi prikladno izolirani otpornik od 10 MΩ.
  - Provjerite prima li uređaj napajanje.
- ▷ Pobrinite se da su električni priključci potpuno ispravni i sigurno pričvršćeni prije ponovnog priključivanja napajanja uređaja.
- ▷ Prije ponovnog pokretanja uređaja, pobrinite se da je uređaj i sav njegov metalni pribor spojen na sustav za izjednačenje potencijala.

### **Emisije mikrovalova**

---

#### **⚠ WARNING**

**Opasnost od opekline od emitiranih mikrovalova**

- ▷ Nemojte se izlagati emisijama iz generatora mikrovalova ili dijelova koji provode energiju mikrovalova.
- ▷ Nikada nemojte koristiti uređaj koji nije prošao "test propuštanja mikrovala".

### **Vatra/dim u uređaju**

---

#### **⚠ WARNING**

**Opasnost od požara i/ili dima**

Plamenovi i/ili dim mogu izlaziti iz pećnice kod uključivanja nakon servisiranja/popravka. To može izazvati neispravna električna komponenta ili električni priključci (ožičenje) koji su nepravilno ponovno ugrađeni.

- ▷ Isključite pećnicu.
- ▷ Iskopčajte/izolirajte pećnicu iz električnog napajanja.
- ▷ Vrata pećnice držite zatvorena kako bi se prigušili svi plamenovi.

## 10.2 Zahtjevi

### Oprema potrebna za testiranje uređaja

- Prijenosni ispitivač uređaja (PAT)
- Digitalni multimeter (DMM)
- Mjerač izolacijskog otpora / sličan 500 V mjerač otpora istosmjerne struje
- Otkrivanje mikrovalova/mjerač propuštanja
- Mjerač temperature
- Mjerač kontinuiteta
- Komplet graničnika vrata
- Staklena posuda prikladna za mikrovalove (600 ml)
- Spremnik od 2 litre prikladan za mikrovalove

## 10.3 Testiranje odabranih komponenti (ugrađeno kućište)

### Tehnički savjet: PAT testiranje pećnica Merrychef

Dok se provode testiranja prijenosnim ispitivačem uređaja (PAT) nije automatski zahtjev za Merrychef kombinirane komercijalne modele pećnica, sljedeći savjet pokazuje da je potrebno testiranje u skladu sa sljedećim uputama.

Ako korisnik zahtijeva PAT testiranje naše opreme, preporučujemo da se to ograniči na a) kontinuitet uzemljenja i b) izolacijski otpor (izmjeren na 500 V DC). Sve Merrychef komercijalne kombinirane mikrovalne pećnice klasificirane su kao KLASA 1 u svrhu testiranja.

Ako i dalje bude potrebno da korisnik obavlja testiranje propuštanja, treba uvažiti sljedeći savjet. Imajte na umu da nisu svi PAT-ovi u stanju mjeriti samo propuštanje ili vam omogućiti da postavite prag prolaska te se stoga ne smatraju prikladnima za ovo testiranje.

#### **⚠ WARNING**

#### **STRUJA VISOKOG PROPUŠTANJA**

Merrychef uređaji montirani su s radiointerferencijskim filtrima i krugovima invertera koji su uzrokovali povećanje struje propuštanja. PAT može ukazivati na pogrešno stanje, ovisno o internim postavkama za postavke "uspjeha"/"neuspjeha". Pogledajte revidirana ograničenja koja se primjenjuju na specifičan Merrychef model pećnice.

Model	Maksimalno ograničenje modela primijenjeno s ugrađenim filtrom radiointerferencija
eikon e2s	10 mA

#### **⚠ WARNING**

Nikada nemojte dodirivati komponentu koja se testira

- ▷ Pozovite obučenog ovlaštenog servisera ako pećnica u testiranju ne uspijeva provjeriti sve priključke uzemljenja te isključite filtre radiointerferencija prije ponavljanja testiranja prema potrebi.

### Provjera uzemljenja/izolacije

Provjerite jesu li ispunjeni sljedeći zahtjevi:

- Uređaj je isključen iz napajanja i poduzete su zaštitne mjere kako bi se onemogućilo ponovno uključivanje napajanja.

1.

Spojite vod napajanja s uređaja na prijenosni ispitivač uređaja.

2.



Spojite uzemljenje s prijenosnog ispitivača uređaja na uređaj.

3.



Stavite prijenosni ispitivač uređaja u otvoreno područje, kao što je tlo, dalje od ljudi.

Izvršite testiranje prema Klasi 1 u skladu s uputama za ispitivača.

- USPJEH pokazuje da krug uzemljenja pećnice radi ispravno.
- Ako se pokaže NEUSPJEH (odn. jedinica prelazi maksimalni prag), uklonite kućište uređaja i provjerite SVE spojeve uzemljenja. Zatim ponovite testiranje Klase 1.

**UPOZORENJE:**

Nikada nemojte koristiti koji nije prošao ovo testiranje, jer bi mogao biti potencijalno opasan.

### Servisni način rada: Izbornici testiranja

1.



Pristupite servisnom načinu rada.

Za pojedinosti pogledajte dio "*Provjera stanja vašeg uređaja*".

2.

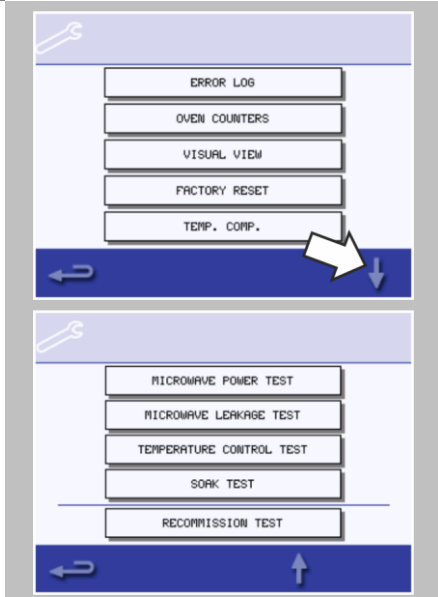

Odaberite donju strelicu kako biste prikazali pojedinačna testiranja koja će se izvršiti na uređaju.

### Provjera snage mikrovala: Mjerenje izlazne snage mikrovalova magnetrona

Provjerite jesu li ispunjeni sljedeći zahtjevi:

- Uređaj je hladan.

**NAPOMENA:**



Izlazna snaga je omogućena standardom metodom IEC 705 koja funkcionira samo u laboratorijski nadziranim uvjetima. Izlazna snaga također je pod utjecajem linijskog napona pod opterećenjem tako da je ovaj test samo približna vrijednost.

1.

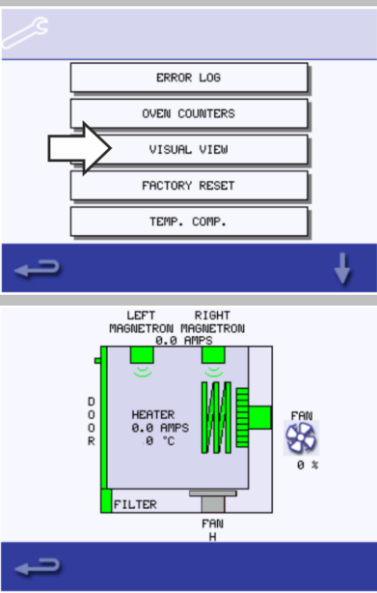

Pristupite servisnom načinu rada.

Za pojedinosti pogledajte dio "*Provjera stanja vašeg uređaja*".

<p>2.</p>		<p>Odaberite 'Vizualni prikaz' za provjeru temperature šupljine što bliže 0 °C.</p>
<p>3.</p>	<p style="background-color: #cccccc;"> </p>	<p>Napunite spremnik prikladan za mikrovalove (staklo ili plastika) jednom litrom vode iz slavine na 20 °C (68 °F).</p>
<p>4.</p>	<p style="background-color: #cccccc;"> </p>	<p>Izmjerite i zabilježite temperaturu vode u spremniku koristeći toplomjer koji može iščitati korake povećanja od ± 0,1 stupanj.</p>
<p>5.</p>	<p style="background-color: #cccccc;"> </p>	<p>Stavite spremnike po sredini šupljine.</p>
<p>6.</p>		<p>Odaberite 'provjeru snage mikrovalova' u testiranjima servisnog načina rada (snaga mikrovalova 100 % za 63 sekunde, minimalno ventilator).</p>
<p>7.</p>	<p style="background-color: #cccccc;"> </p>	<p>Nakon odbrojavanja, uklonite spremnik iz šupljine. Odmah miješajte plastičnim umetkom i izmjerite temperaturu vode.</p>
<p>8.</p>	<p style="background-color: #cccccc;"> </p>	<p>Izračunajte povećanje temperature vode (krajnja temperatura umanjena za početnu temperaturu).</p>







Povećanje temperature treba biti  $14,3\text{ °C}$  ( $25,7\text{ °F}$ )  $\pm 10\%$  za varijantu 1000W (1 magnetron).  
 Povećanje temperature treba biti  $28,5\text{ °C}$  ( $51,4\text{ °F}$ )  $\pm 10\%$  za varijantu 2000W (2 magnetron).  
 Ako je povećanje temperature izvan tih ograničenja, provjerite krug i komponente mikrovalova.  
 Zamijenite magnetron i/ili visokonaponsku ploču diode/ispravljač, ako je to potrebno.

### Provjera propuštanja mikrovalova

Slijedite ove upute kod mjerenja:

- Uvjerite se da je mjerac kojim se koristite kalibriran i prikladan za mjerenje frekvencija od 2,450 MHz.
- Nemojte prelaziti otklon pune skale mjerača. Mjerac curenja najprije treba postaviti na najvišu skalu, a zatim po potrebi smanjiti kako bi se niske vrijednosti izmjerile u najosjetljivijem rasponu.
- Kako biste spriječili pogrešne rezultate, držite sondu za isporučenu ručku i pomičite za 2,5 cm/sekundu.
- Uvijek držite sondu na visokim kutevima prema pećnici i točki mjerenja, omogućavajući registriranje sonde 50 mm od područja testiranja.
- Curenje ne bi smjelo biti veće od  $5\text{ mW/cm}^2$ .

1.  Dodajte 275 ml hladne vode u 600 ml spremnik prikladan za mikrovalove.

2.  Stavite 600 ml spremnik u središte šupljine i zatvorite vrata.

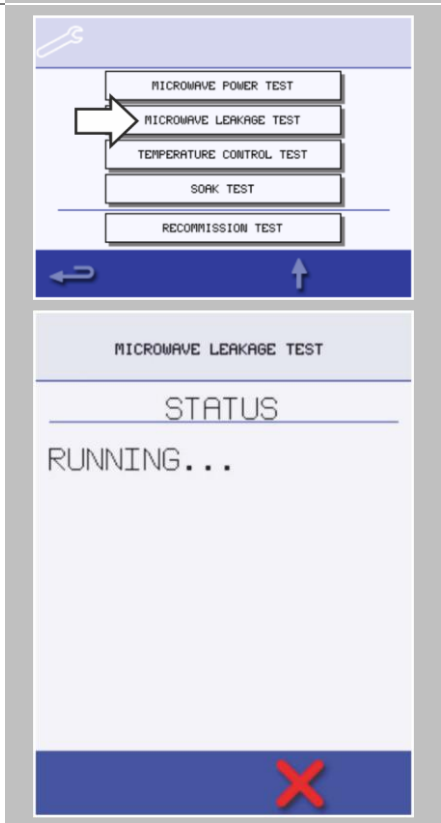
3.  Uđite u servisni način rada na zaslonu i odaberite 'Provjera curenja mikrovalova' u testovima uređaja.

4.  Stavite mjerac curenja na odgovarajuću skalu/raspon.

5.



Pomaknite mjernu sondu duž svih zglobova kućišta i ventilacijskih područja uključujući one koje su označene žuto i koje pokazuju obrnuto.

6.

Kada se krug magnetrona zaustavi nakon 30 sekundi, promijenite vodu i ponovno odaberite test za nastavak.

7.

Odaberite crveni 'X' na zaslonu kako biste u svakom trenutku zaustavili testiranje.

8.

Iščitana vrijednost mora biti ispod  $5 \text{ mW/cm}^2$ .

**OPREZ:**

Ako je razina veća od  $5 \text{ mW/cm}^2$ , prijavite je odmah odjelu tvrtke Merrychef. Nakon toga nemojte koristiti uređaj.

9.

Zapazite svako propuštanje povezano s razinom i položajem uređaja. Zadržite ove informacije u servisnoj dokumentaciji.

## Provjera kontrole temperature: mjerenje temperature šupljine

### NAPOMENA:

Ponovno kalibriranje senzora temperature/termopara jedinicom SRB obično se zahtijeva samo kada se termopar zamijeni ili uređaj nedovoljno ili prekomjerno kuha.

1.



Namjestite sondu senzora temperature u toplinsko korito ili metalnu ploču u središtu šupljine pećnice i zatvorite vrata.

2.



Odaberite 'provjeru kontrole temperature' u testiranjima servisnog načina rada.





Šupljina se zagrijava i isključuje i uključuje na maksimalnoj zadanoj temperaturi od preko 30 minuta.

3.

Kada uređaj dostigne maksimalnu temperaturu, provjerite stabilno mjerenje temperature.

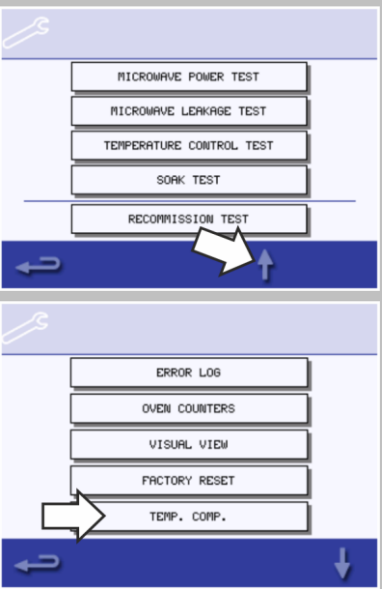
4.

Odaberite crveni 'X' za završetak testiranja, ako je to potrebno.

5.  Ako se iščitavanje temperature razlikuje od maksimalne zadane točke, prijedite da biste odabrali TEMP. COMP. (Nadoknada temperature) i unesite lozinku.
6.  Unesite broj iz uređaja za iščitavanje temperature na tipkovnici i odaberite OK za kalibriranje SRB prema senzoru temperature (termopar).
7.  Ponovno provjerite kako biste provjerili je li iščitana temperatura šupljine ista kao i zadana maksimalna temperatura pećnice.
8.  Ako je iščitana temperatura stabilna, ponovite postupak provjere kontrole temperature.



Ako iščitavanje temperature nije stabilno:

1. Iskopčajte i izolirajte uređaj iz električnog napajanja.  
Poduzmite mjere zaštite kako biste se pobrinuli da se napajanje ne može ponovno uključiti.

2. Pričekajte da se uređaj ohladi.
3. Uklonite bočne i gornje ploče kućišta.
4. Provjerite žicu i priključak senzora temperature šupljine.
5. Ako su žica i priključci ispravni, zamijenite senzor temperature šupljine (vidjeti dio "Zamjena komponenti" u ovom priručniku).
6. Ponovno stavite ploče kućišta.  
Uključite uređaj i ponovite postupak testiranja na gore opisani način.
7. Ako temperatura i dalje nije stabilna, ponovite korake 1 do 3, zamijenite SRB (pogledajte dio "Zamjena komponenti"), ponovite korak 6.

NAPOMENA: Ponovno upotrijebite postojeći PM (modul personalnosti) na novom SRB-u (unesite serijski broj kod novog podizanja sustava).

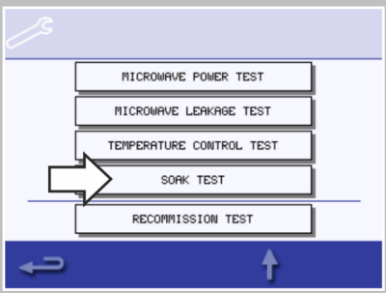
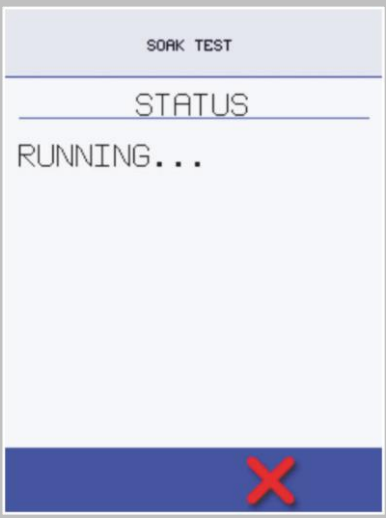
### **Provjera namakanja: provjera cjelovitosti šupljine**

1.  Stavite spremnik prikladan za pećnicu/mikrovalove s otpr. 2 litre vode u šupljinu.
2.  Zatvorite vrata uređaja i odaberite 'Provjera namakanja' u testiranjima pećnice u servisnom načinu rada (maksimalna temperatura pećnice, 50% snage mikrovalova, maksimalna brzina ventilatora).
3.  Pokrenite test (30 minuta), pažljivo provjeravajući kućište uređaja, spojeve i brtvu vrata kako biste otkrili svaki trag izlaza pare ili vode iz šupljine.
4.  Po potrebi uklonite sva propusna mjesta i ponovite testiranje.
5.  Sigurno uklonite spremnik iz šupljine.

## 10.4 Visokonaponske komponente (uklonjeno kućište)

### Provjera visokonaponskog transformatora

Uvjerite se da su prije testiranja ispunjeni sljedeći zahtjevi:





- Uređaj je isključen iz napajanja i poduzete su zaštitne mjere kako bi se onemogućilo ponovno uključivanje napajanja.
- Uređaj je hladan.
- Visokonaponski kondenzatori prazne se prije početka rada.
- Poduzete su antistatičke mjere.
- Uklonjeno je kućište uređaja.

#### **⚠ DANGER**

Visoki naponi i velike struje prisutne su na visokonaponskom kondenzatoru.

Vrlo opasno je raditi blizu ovog dijela kada je pećnica uključena.

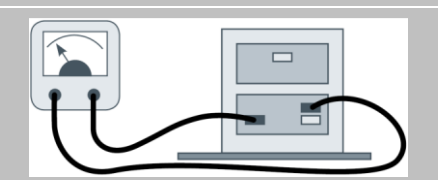
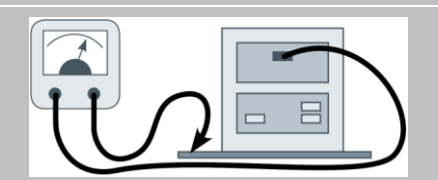
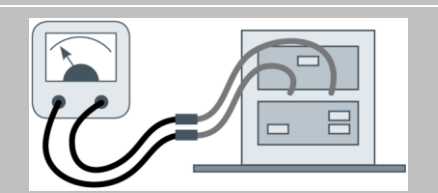
NIKADA nemojte mjeriti napon u visikonaponskim krugovima, uključujući zavojnice magnetrona.

1.		Iskopčajte sve priključke iz transformatora.
2.		Koristeći digitalni multimetar (DMM) provjerite otpor zavojnica. Rezultati mogu biti sljedeći:
3.		Zavojnica pojne mreže između oznaka, otpor. 1,1 $\Omega$ .
4.		Visokonaponska zavojnica, otpor. 60 $\Omega$ .
5.		Namot zavojnice između terminala, manje od 1 $\Omega$ .
6.		Korištenjem mjerača izolacijskog otpora provjerite izolacijski otpor između: <ul style="list-style-type: none"> <li>• Primarni namot i donji postroj. Prolazno ako je izmjereno preko 10 M<math>\Omega</math></li> <li>• Namot zavojnice i donji postroj. Prolazno ako je izmjereno preko 10 M<math>\Omega</math></li> </ul> <b>NAPOMENA:</b> Jedan kraj visokonaponskog namota spojen je na donji postroj pa se ne testira.

### Provjera visokonaponske diode

Uvjerite se da su prije testiranja ispunjeni sljedeći zahtjevi:

- Uređaj je isključen iz napajanja i poduzete su zaštitne mjere kako bi se onemogućilo ponovno uključivanje napajanja.
- Uređaj je hladan.
- Visokonaponski kondenzatori prazne se prije početka rada.
- Poduzete su antistatičke mjere.
- Uklonjeno je kućište uređaja.

1.

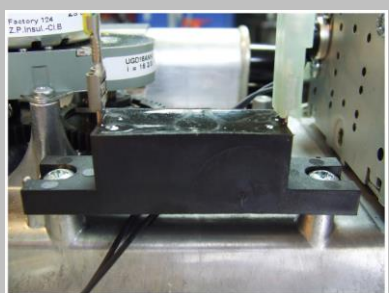

Uklonite sve priključke iz visokonaponske diode.

2.

Koristeći mjerač izolacijskog otpora provjerite kontinuitet u oba smjera.

Rezultati mogu biti sljedeći:

- Otvoreni krug u oba smjera – NEUSPJEH
- Provođenje samo u jednom smjeru – USPJEH
- Kratki spoj u oba smjera – NEUSPJEH
- Provođenje samo u jednom smjeru, curenje u drugom – NEUSPJEH

### Provjera visokonaponskog kondenzatora

Uvjerite se da su prije testiranja ispunjeni sljedeći zahtjevi:





- Uređaj je isključen iz napajanja i poduzete su zaštitne mjere kako bi se onemogućilo ponovno uključivanje napajanja.
- Uređaj je hladan.
- Visokonaponski kondenzatori prazne se prije početka rada.
- Poduzete su antistatičke mjere.
- Uklonjeno je kućište uređaja.

#### **⚠ DANGER**

Visoki naponi i velike struje prisutne su na visokonaponskom kondenzatoru.

Vrlo opasno je raditi blizu ovog dijela kada je pećnica uključena.

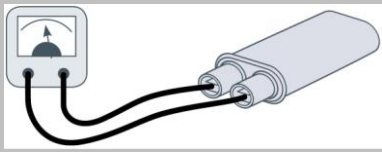
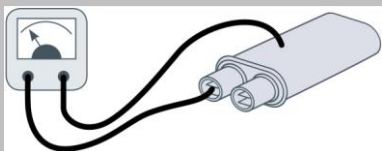
NIKADA nemojte mjeriti napon u visokonaponskim krugovima, uključujući zavojnice magnetrona.

1.		Uklonite sve električne priključke iz visokonaponskog kondenzatora.
2.		Koristeći digitalni multimetar (DMM) provjerite kontinuitet: Rezultati mogu biti sljedeći:
3.		Spojite DMM na oba terminala visokonaponskog kondenzatora. Test je uspješno položen ako DMM prikazuje vrijednost otpr. 10 MΩ.
4.		Spojite DMM na jedan terminal i metalno vanjsko kućište visokonaponskog kondenzatora. Test je uspješno položen ako DMM prikazuje „otvoreni krug“. Ponovite test kod drugog terminala i metalno vanjsko kućište.
5.		Koristeći mjerič izolacijskog otpora provjerite izolacijski otpor između oba terminala i metalnog vanjskog kućišta visokonaponskog kondenzatora. Test je uspješno položen ako mjerič izolacijskog otpora prikazuje vrijednost preko 100 MΩ.
6.		Ponovite cijeli test kod drugog visokonaponskog kondenzatora (samo varijanta 2000W).



### Provjera visokonaponskog magnetrona

Uvjerite se da su prije testiranja ispunjeni sljedeći zahtjevi:

- Uređaj je isključen iz napajanja i poduzete su zaštitne mjere kako bi se onemogućilo ponovno uključivanje napajanja.
- Uređaj je hladan.
- Visokonaponski kondenzatori prazne se prije početka rada.
- Poduzete su antistatičke mjere.
- Uklonjeno je kućište uređaja.

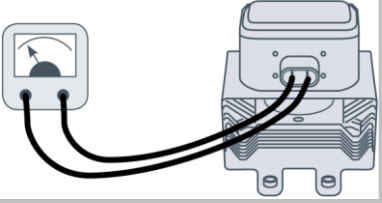
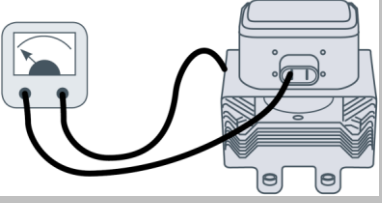
1.		Uklonite sve električne priključke iz magnetrona.
2.		Mjeračem izolacijskog otpora provjerite kontinuitet. Rezultati mogu biti sljedeći:
3.		Spojite mjerač izolacijskog otpora na oba terminala zavojnice magnetrona. Test je uspješno položen ako mjerač izolacijskog otpora prikazuje vrijednost od najviše 1 MΩ.
4.		Spojite mjerač izolacijskog otpora na jedan terminal i metalno vanjsko kućište magnetrona. Test je uspješno položen ako mjerač izolacijskog otpora prikazuje „otvoreni krug“. Ponovite test kod drugog terminala namota i metalno vanjsko kućište.
5.		Ponovite cijeli test kod drugog magnetrona (samo varijanta 2000W).

## 10.5 Komponente napona napojne mreže (uklonjeno kućište)

### Konvekcijski ventilator: motor

Konvekcijski ventilator ima 3-fazni AC motor maksimalne brzine 7200 okretaja u minuti kojim upravlja regulator brzine motora.

Namotaji su toplinski zaštićeni, a u slučaju toplinskog kvara okidač unutar motora će se aktivirati i isključiti regulator brzine motora.

### Konvekcijski ventilator: regulator brzine motora

Regulator brzine konvekcijskog motora omogućava 3-fazni AC prespojini pogon na konvekcijski motor, a njime upravlja 0 - 10 voltni signal jedinice SRB.

To omogućava motoru da bude prilagođen s otprilike 1500 na 7000 okretaja u minuti i koracima od 5%.

- Otvorena vrata, 1500 okretaja u minuti (20% pri 2 V).
- Zatvorena vrata (bez kuhanja) 2190 okretaja u minuti (31% pri 3,1 V).
- Zatvorena vrata (kuhanje), brzina koju navodi program ili zadano maksimalno 7000 okretaja u minuti (100% pri 10 V).

### Konvekcijski ventilator: Zaslon LED lampice statusa

- Inverter isključen / nema napajanja, LED isključen.
- Napajanje / spremno, LED bljeska ON/OFF 1x u sekundi.
- Inverter radi, LED stalno svjetli.
- Opće upozorenje, LED bljeska ON/OFF 2x u sekundi.
- Stanje greške, LED bljeska ON/OFF 10x u sekundi.

### Konvekcijski ventilator: testiranja motora i regulatora brzine motora

Uvjerite se da su prije testiranja ispunjeni sljedeći zahtjevi:

- Uređaj je isključen iz napajanja i poduzete su zaštitne mjere kako bi se onemogućilo ponovno uključivanje napajanja.
- Uređaj je hladan.
- Visokonaponski kondenzatori prazne se prije početka rada.
- Poduzete su antistatičke mjere.
- Uklonjeno je kućište uređaja.

Provjerite sljedeće:

1.		Napajanje regulatora motora.
2.		Trofazni priključci motora konvekcijskog ventilatora.
3.		Regulator brzine motora (konvekcijski ventilator), priključci na SRB.
4.		Toplinski prekid rada motora konvekcijskog ventilatora (kratki spoj).
5.		Motor konvekcijskog ventilatora okreće se slobodno/nije zablokiran.
6.		Otpori namota motora konvekcijskog ventilatora: <ul style="list-style-type: none"> <li>▪ Plavi-crni 3-4 <math>\Omega</math></li> <li>▪ Plavi-smeđi 3-4 <math>\Omega</math></li> <li>▪ Smeđi-plavi 3-4 <math>\Omega</math></li> <li>▪ Crni ili smeđi ili plavi na uzemljenje (otvoreni krug).</li> </ul>

## 11 Firmver

### Namjena ovog poglavlja

Ovo poglavlje informira o ispravnom postupku provjere i ažuriranja firmvera uređaja.





Ažuriranja firmvera

**Str.**

116

## 11.1 Ažuriranja firmvera

### Pregled

1.		Uključite pećnicu.
2.		Dodirnite gornji desni kut zaslona.
3.		Unesite ispravnu lozinku (zadana lozinka je "MANAGER") i odaberite zelenu kvačicu.
4.		Odaberite simbol USB.
5.		<p>Odaberite jednu od USB opcija:</p> <ul style="list-style-type: none"> <li>▪ 'Firmver' za ažuriranja QTS-a i SRB-a</li> <li>▪ 'Recepti' ikona.</li> </ul> <p>Najprije instalirajte ažuriranje SRB-a, zatim QTS-a, a zatim svih ikona.</p> <p>Druga mogućnost: ako imate datoteku Autoupd.ate na USB-u, imajte na umu da će sve datoteke vašeg USB-a biti učitane i zamijenite postojeće datoteke novima.</p> <p>Prije učitavanja datoteka spremite datoteke izbornika.</p> <p>Ako imate datoteku izbornika na vašem USB memorijskom sticku, izbornik uređaja bit će zamijenjen novim.</p> <p>Ako imate datoteku izbornika na vašem USB memorijskom sticku, izbornik uređaja ostat će isti.</p>

6.

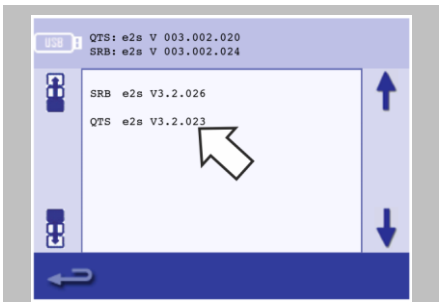

Odaberite firmver za instaliranje i odaberite zelenu kvačicu za potvrdu.

7.



Zaslon ažuriranja prikazuje verziju datoteke i proizvoda. Odaberite zelenu kvačicu za potvrdu instalacije.

**Zahtjev:**

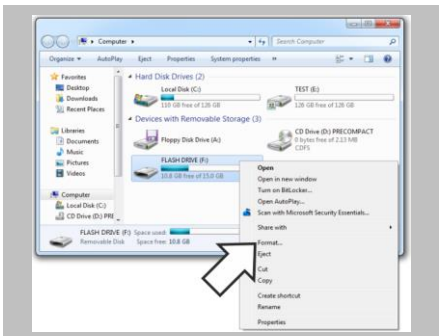

Kako biste formatirali USB memorijski stick, stavite ga u USB utor računala, odaberite 'Računalo' i desnom tipkom kliknite na simbol USB memorijskog sticka. Odaberite 'Format' i zatim FAT (NEMOJTE odabrati FAT 32).

**NAPOMENA:**

To će izbrisati sve podatke iz USB memorijskog sticka.

**Postupak:**

1.

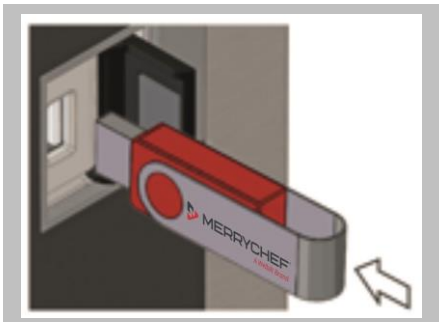

Dok je isključena pećnica, otvorite poklopca USB ulaza i umetnite USB memorijski stick u utor. USB memorijski stick treba formatirati na FAT s učitanim firmverom.

**OBAVIJEST:**

Ne uklanjajte USB memorijski stick tijekom slijeda preuzimanja jer bi to moglo oštetiti podatke prenesene iz USB sticka.

2. 

Uključite pečnicu.  
Dodirnite gornji desni kut zaslona kako biste zaobišli razinu zagrijavanja.

---

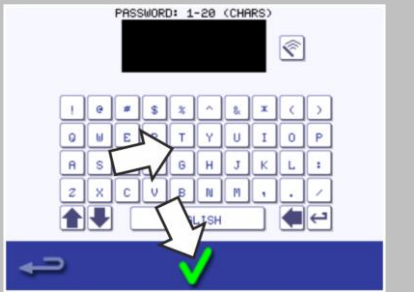
3. 

Unesite lozinku (zadana lozinka je "MANAGER").  
Odaberite zelenu kvačicu za prikaz izbornika Postavke.

---

4. 

Odaberite simbol USB.

---

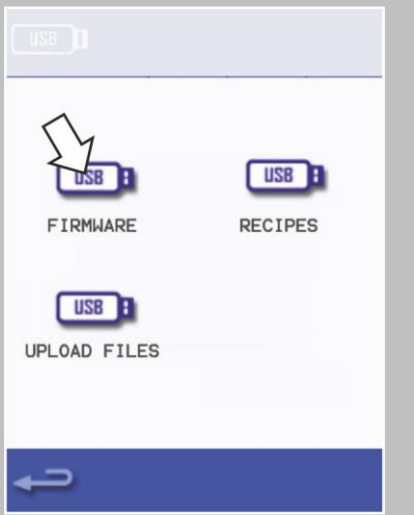
5. 

Kada USB memorijski stick prestane bljeskati, odaberite USB simbol 'Firmver'.

6.

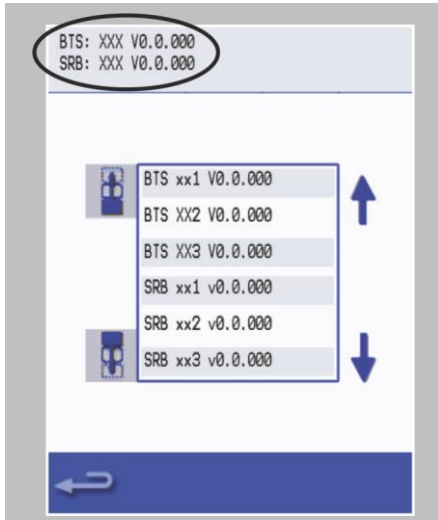

Aktualne verzine firmvera QTS (brzi dodirni zaslon) i SRB (ploča inteligentnog releja) prikazane su u gornjem lijevom kutu zaslona.

### Ažuriranje SRB firmvera

6.

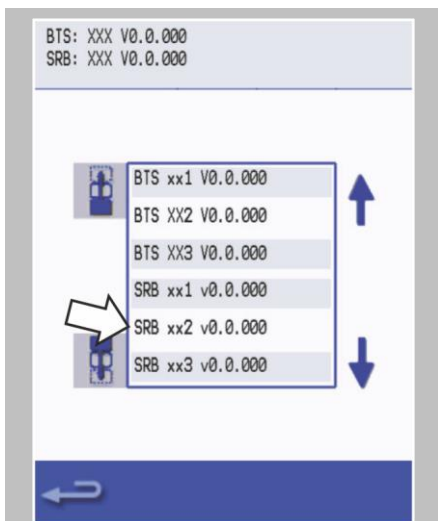

Odaberite datoteku 'SRB' s ispravnim brojem verzije datoteke.

NAPOMENA:

Obojena traka iznad naziva datoteke pokazuje da naziv datoteke nije valjan za vašu pećnicu.

7.

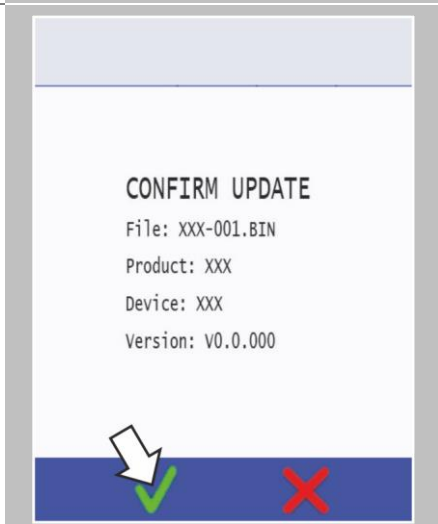

Provjerite jesu li informacije o datoteci prikazane ispravno prije odabira OK.

U protivnom, odaberite 'X' i pronađite ispravnu datoteku.

8.

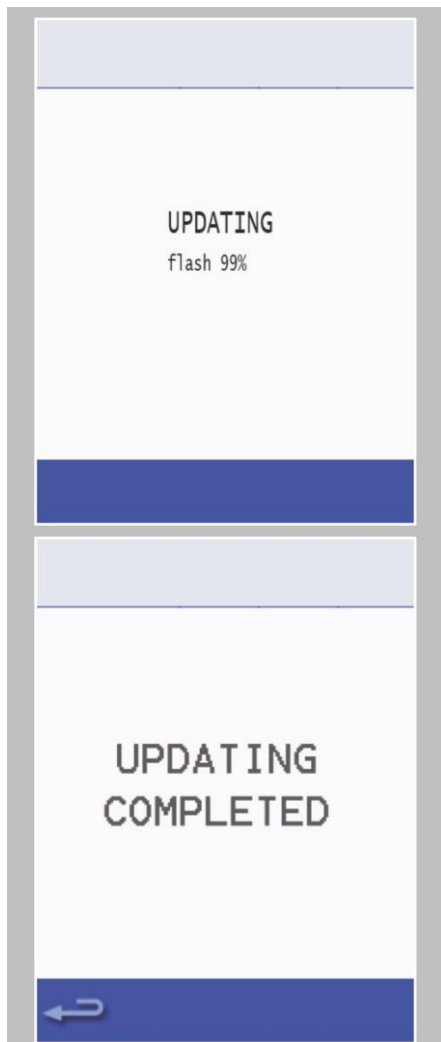

Datoteka SRB je provjerena i prikazan je napredak preuzimanja iz USB-a preko statusa ažuriranja i zaslona potvrde.

**NAPOMENA:**

Pričekajte da se učitaju sve datoteke. Nemojte dodirivati pećnicu do završetka preuzimanja.

9.



Nakon završetka preuzimanja, pritisnite strelicu povratka, odaberite datoteku QTS i ponovite.

10.

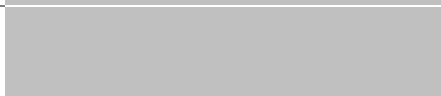

Nakon preuzimanja datoteke QTS, pećnica će se ponovno pokrenuti i prikazat će zaslon aktualiziranja sustava dok se ažurira.



## Ažuriranje QTS firmvera

13.

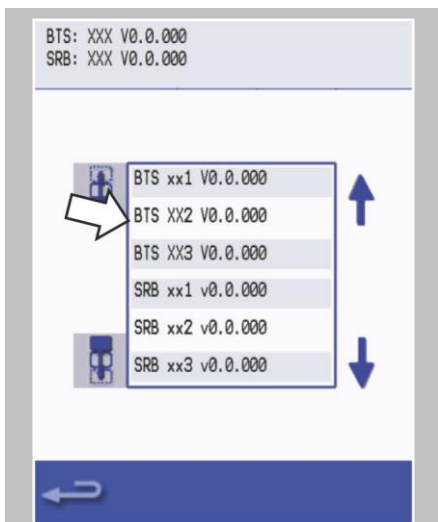

Odaberite datoteku 'QTS' s ispravnim brojem verzije datoteke.

### NAPOMENA:

Obojena traka iznad naziva datoteke pokazuje da naziv datoteke nije valjan za taj uređaj.

14.

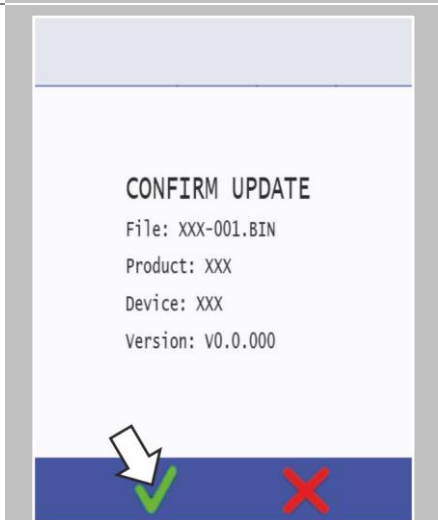

Provjerite jesu li informacije o datoteci prikazane ispravno prije odabira OK.

U protivnom, odaberite 'X' i pronađite ispravnu datoteku.

15.

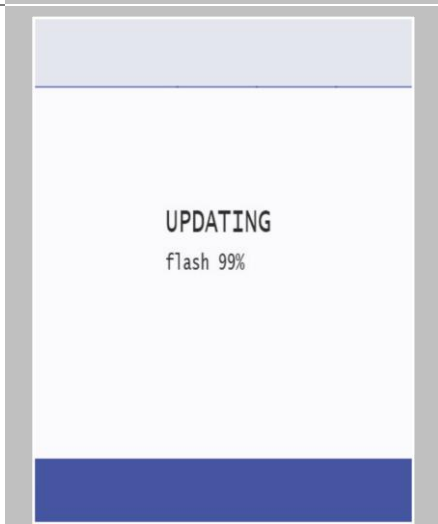

Prikazan je napredak ažuriranja datoteke.

Na 50% rashladni ventilator prekinut će rad, nakon 100% pojavit će se razni zasloni dok se softver ponovno pokreće.

16.



Provjerite pokazuje li zaslon ispravnu QTS verziju.  
Ako to nije slučaj, ponovite postupak koristeći ispravnu datoteku.

17.

Uklonite USB memorijski stick i držite ga na sigurnom mjestu.

## Postupak preuzimanja

### OBAVIJEST

Ne uklanjajte USB memorijski stick tijekom slijeda preuzimanja jer bi to moglo oštetiti podatke iz USB-a.

### VAŽNO:

Preuzimanje s USB memorijskog sticka uklonit će sve postojeće programe.  
Koristite samo prazan USB memorijski stick formatiran kao FAT16 (zadano) ili FAT32.

Kopirajte sljedeće datoteke firmvera u KORIJENSKI direktorij USB memorijskog sticka:

- QTS-eX-XXX-VX.X.XX.BIN
- SRB-eX\_X\_X\_XXX.BIN
- VX-APP-eX.CBR
- Autoupd.ATE

Za ažuriranje A) slijedite sve upute:

Za ažuriranje B) slijedite prve dvije upute:

1.

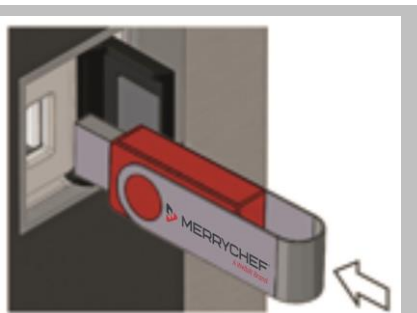

Dok je isključena pećnica, otvorite poklopca USB ulaza i umetnite USB memorijski stick u utor.

2.



Uključite pećnicu.

3.



Dodirnite gornji kut zaslona kako biste zaobišli razinu zagrijavanja.

4.



Unesite lozinku i odaberite OK za prikaz izbornika postavki.

5.

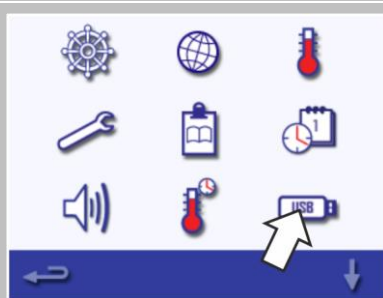

Odaberite simbol USB.

6.

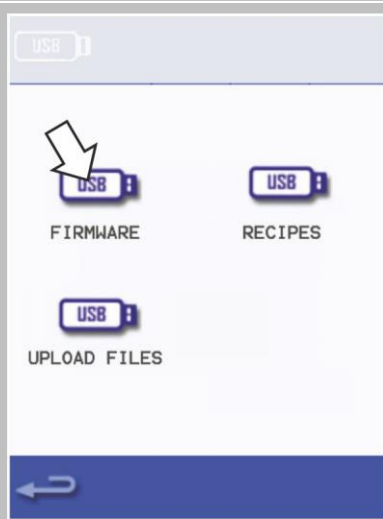

Odaberite USB simbol 'firmvera'.

7.

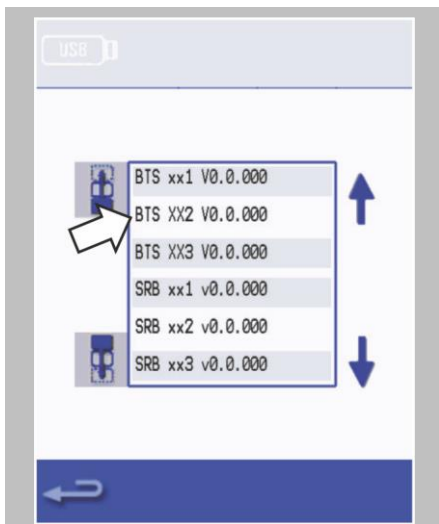

Odaberite datoteku 'QTS' s ispravnim brojem verzije datoteke.

NAPOMENA:

Obojena traka iznad naziva datoteke pokazuje da naziv datoteke nije valjan za taj uređaj.

8.

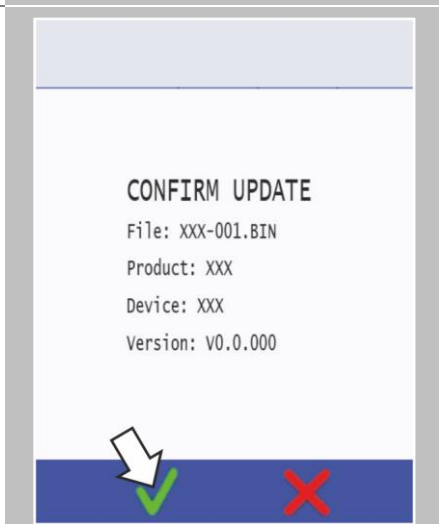

Provjerite jesu li prikazane informacije o datoteci ispravne prije odabira zelene kvačice.

U protivnom, odaberite 'X' i pronađite ispravnu datoteku.

9.

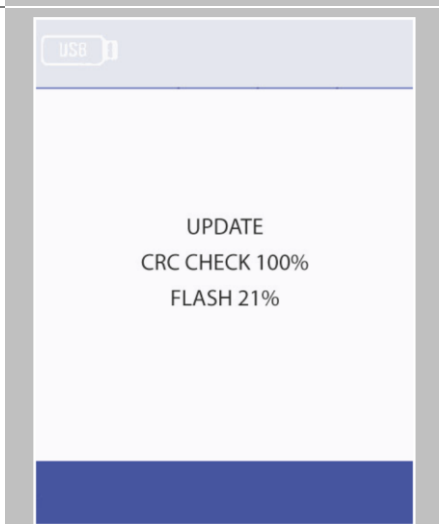

Datoteka CBR je provjerena i prikazan je napredak preuzimanja iz USB memorijskog sticka preko statusa ažuriranja i zaslona potvrde.

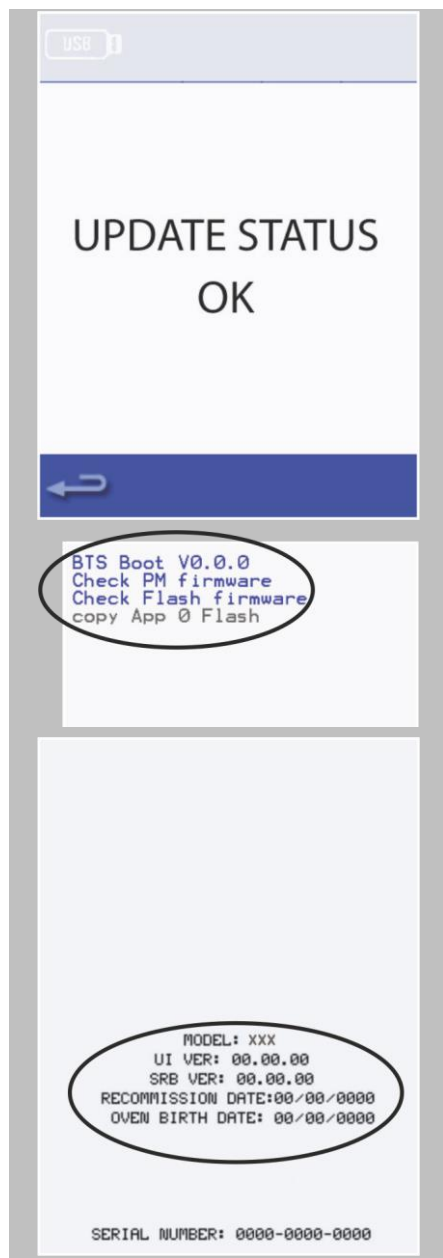

10.

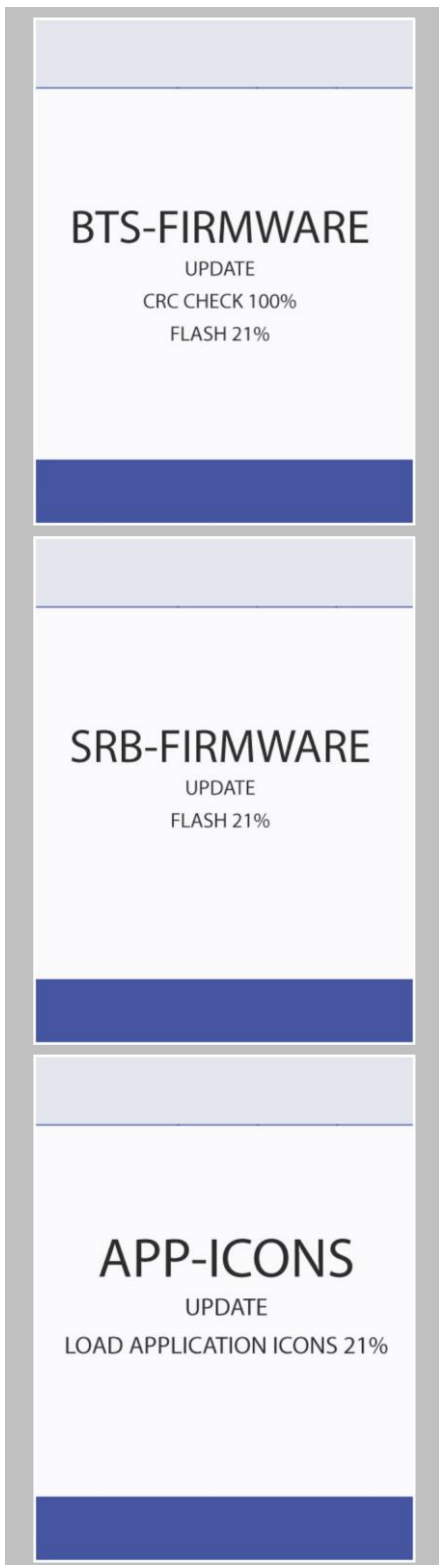

Datoteke QTS, SRB i ikone aplikacije zatim se automatski preuzimaju, prikazujući napredak, status i zaslone potvrde ponovnog pokretanja za svako ažuriranje datoteke.

11.

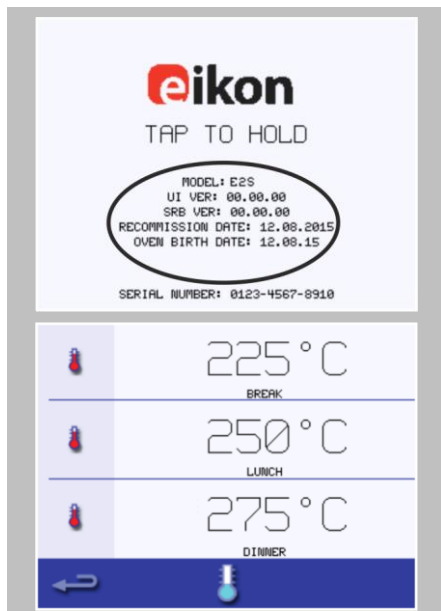

Nakon završetka prikazat će se početni zaslon na kojem su prikazane verzije ažuriranog firmvera i zaslon temperature zagrijavanja.

### Potvrda ažuriranja firmvera

Nakon ažuriranja firmvera uređaja, određene datoteke kopirat će se natrag na USB memorijski stick. Možete provjeriti je li prijenos datoteke bio uspješan sa sljedećim postupkom:

1. Učitajte datoteke iz USB memorijskog sticka na računalo.
2. Otvorite datoteku ažuriranja (UPDATE.txt).
3. Ažuriranje firmvera potvrđeno je ispod serijskog broja uređaja s porukom 'ažurirano' iza firmvera QTS/SRB.

Učitajte samo određene datoteke za nadogradnju razine 3.1 na USB memorijski stick:

- BTS/QTS – (tip modela) V.003.000.001
- SRB – (tip modela) V.003.000.001
- Najnovija datoteka izbornika xxxxxxxxxx



NAPOMENA:

Učitajte samo ispravne datoteke izbornika na USB memorijski stick, a ne pojedinačne izbornike.

### PM (modul personalnosti) zamjena – ažuriranje firmvera

NAPOMENA:

- Modul personalnosti na jedinici SRB sadži firmver.
- Modul personalnosti na jedinici QTS sadži firmver, serijski broj vašeg uređaja, kalibraciju temperature, profile kuhanja, ikone aplikacije i slike recepta.

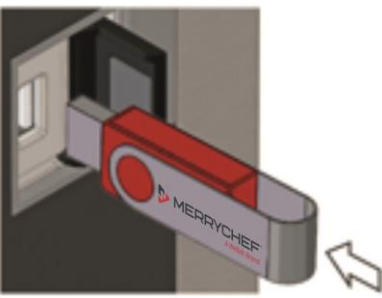
<p>1.</p>		<p>S novim ugrađenim modulom personalnosti i ponovno ugrađenim kućištem uključite uređaj i dodirnite zaslona, zadržite i provjerite jesu li verzije QTS-a i SRB-a najnovije. U protivnim, izvršite ažuriranje firmvera koristeći najnovije verzije.</p>
<p>2.</p>		<p>Dodirnite gornji kut zaslona kako biste zaobišli razinu zagrijavanja.</p>
<p>3.</p>		<p>Unesite servisnu lozinku i odaberite OK za prikaz izbornika postavki.</p>
<p>4.</p>		<p>Odaberite simbol USB.</p>
<p>5.</p>		<p>Otvorite poklopac USB ulaza i umetnite USB memorijski stick u utor.</p> <p>NAPOMENA: USB memorijski stick može se učitavati nekoliko sekundi prije reagiranja zaslona.</p>



6.



Kada USB memorijski stick prestane bljeskati, odaberite traženi simbol „USB receptata“.

7.

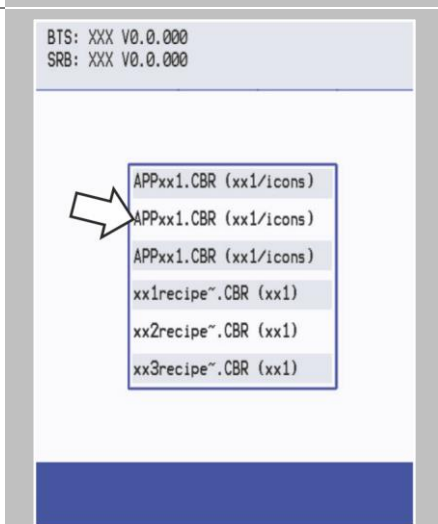

Odaberite datoteku ikona aplikacije koju treba preuzeti.

NAPOMENA:  
Obojena traka iznad naziva datoteke pokazuje da naziv datoteke nije valjan za taj uređaj.

8.

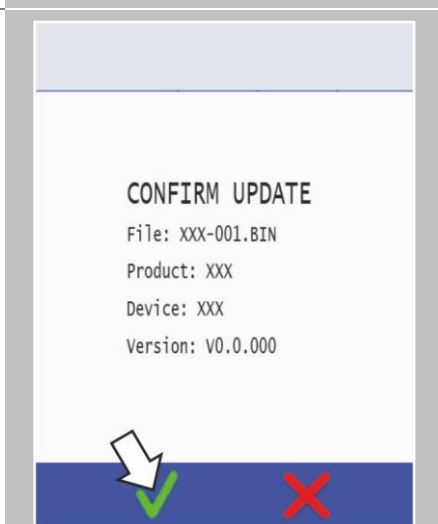

Provjerite jesu li informacije o datoteci prikazane ispravno prije odabira OK.

U protivnom, odaberite 'X' i pronađite ispravnu datoteku.

- |     |   |   |
|-----|---|---|
| 9.  |    | <p>Kada se završi, odaberite datoteku izbornika za učitavanje profila kuhanja.<br/>Kada se profili kuhanja učitaju, uređaj će se ponovno pokrenuti.</p> |
| 10. |   | <p>Unesite postavke datuma i vremena.</p>   |
| 11. |   | <p>Unesite serijski broj uređaja (naveden je na nazivnoj pločici na stražnjem dijelu kućišta).</p>  |
| 12. |  | <p>Uključivanje/isključivanje uređaja.</p>  |
| 13. |   | <p>Uklonite USB memorijski stick i držite ga na sigurnom mjestu.</p>  |

## 12 Zamjena komponenti

### Namjena ovog poglavlja

Ovo poglavlje sadrži informacije o načinu uklanjanja i postavljanja komponenti pećnice.

### Sadržaj

Ovo poglavlje sadrži sljedeće teme:

	<b>Str.</b>
Siguran rad kod zamjene dijelova uređaja	132
Pregled	134
Uklanjanje/namještanje kućišta	139
Uklanjanje/namještanje sklopa vrata	142
Zamjena magnetrona	147
Zamjena rashladnog ventilatora	152
Zamjena sklopa QTS-a (brzog dodirnog zaslona)	154
Zamjena SRB-a (ploče inteligentnog releja)	158
Zamjena gornjeg sloja dodirnog zaslona	160
Prilagođavanje mikrosklopki/blokada vrata	162
Zamjena motora mješača	164
Zamjena motora konvekcijskog ventilatora	168
Zamjena transformatora (visoki napon)	171
Uklanjanje regulatora brzine motora konvekcijskog ventilatora	174
Pregled – dodatne komponente	176

## 12.1 Siguran rad kod zamjene dijelova uređaja

### Za vašu sigurnost kod zamjene dijelova uređaja

Prije početka servisiranja/popravka, važno je da se upoznate s navedenim pravilima i upozorenjima, a zatim slijedite navedene upute.

### Kvalificiranost osoblja za uklanjanje/postavljanje dijelova uređaja

Uklanjanje i postavljanje komponenti kombinirane mikrovalne pećnice dozvoljeno je samo kvalificiranom osoblju iz ovlaštene servisne tvrtke.

### Pravila za sigurno postavljanje uređaja

Za sprječavanje opasnosti koje nastaju na mjestu instalacije i okruženja uređaja uvijek se moraju poštivati pravila sigurnog postavljanja uređaja, vidjeti dio '*Zahtjevi povezani s radnim okruženjem kombinirane mikrovalne pećnice*' na stranici 23 u Priručniku za instalaciju i korisnike.

### Komponente pod naponom

#### DANGER

##### **Opasnost od strujnog udara na dijelovima pod naponom**

Kada uređaj nije spojen na sustav za izjednačenje potencijala, postoji opasnost od strujnog udara u kontaktu s dijelovima pod naponom.

- ▷ Pobrinite se da sve radove na električnom sustavu izvrši samo kvalificirani električar iz ovlaštene servisne tvrtke.
- ▷ Pobrinite se da su električni priključci potpuno ispravni i sigurno pričvršćeni prije pokretanja uređaja.
- ▷ Prije pripremanja uređaja za uporabu, pobrinite se da je uređaj i sav njegov metalni pribor spojen na sustav za izjednačenje potencijala.

### Premještanje teških tereta

#### WARNING

##### **Opasnost od ozljeda uzrokovanih pogrešnim podizanjem**

Kod podizanja uređaja težina uređaja može dovesti do ozljeda, posebice u području bedra.

- ▷ Upotrijebite viličar ili paletar kako biste stavili uređaj u položaj za instalaciju ili ga premjestili na novo mjesto.
- ▷ Kod premještanja uređaja u ispravan položaj angažirajte dovoljan broj ljudi za težinu uređaja koji podižete (broj ovisi o dobi i spolu). Uzmite u obzir lokalne propise za sigurnost na radnom mjestu.
- ▷ Koristite osobnu zaštitnu opremu.

### Limeni dijelovi oštih rubova

#### WARNING

##### **Opasnost od porezotina na oštrim metalnim dijelovima**

Rad sa ili iza oštih limenih dijelova može uzrokovati porezotine ruku.

- ▷ Budite oprezni.
- ▷ Koristite osobnu zaštitnu opremu.

### Vruće površine

**⚠ WARNING**

**Opasnost od opekline zbog visokih temperatura unutar šupljine i unutar vrata uređaja**

- ▷ Mogli biste se opeći ako dodirnete bilo koji unutarnji dio komore za kuhanje, unutarnju stranu vrata uređaja ili bilo koji dio unutar pećnice tijekom kuhanja.
- ▷ Prije početka radova servisiranja i popravaka, pričekajte da se šupljina za kuhanje rashladi ispod 50 °C / 122 °F ili koristite funkciju 'rashlađivanja' kako bi se šupljina za kuhanje rashladila.
- ▷ Koristite osobnu zaštitnu opremu.

**Komponente pod naponom**

---

**⚠ DANGER**

Opasnost od strujnog udara na dijelovima pod naponom

Kada se uklone poklopci kombinirane mikrovalne pećnice, postoji opasnost od strujnog udara u kontaktu s dijelovima pod naponom.

- ▷ Pobrinite se da sve radove na električnom sustavu izvrši samo kvalificirani električar iz ovlaštenog servisnog ureda.
- ▷ Prije uklanjanja poklopaca:
  - Isključite uređaj i iskopčajte ga iz zidne utičnice.
  - Isključite sklopku izolatora kako biste isključili fiksno ožičene uređaje i blokirali ih.
  - Poduzmite mjere zaštite na svakoj sklopki napajanja kako biste se pobrinuli da se napajanje ne može ponovno uključiti.
  - Uvijek isprazite visokonaponske kondenzatore prije rada na uređaju koji koristi prikladno izolirani otpornik od 10 MΩ.
  - Provjerite prima li uređaj napajanje.
- ▷ Pobrinite se da su električni priključci potpuno ispravni i sigurno pričvršćeni prije ponovnog priključivanja napajanja uređaja.
- ▷ Prije ponovnog pokretanja uređaja, pobrinite se da je uređaj i sav njegov metalni pribor spojen na sustav za izjednačenje potencijala.

**Emisije mikrovalova**

---

**⚠ WARNING**

**Opasnost od opekline od emitiranih mikrovalova**

- ▷ Nemojte se izlagati emisijama iz generatora mikrovalova ili dijelova koji provode energiju mikrovalova.
- ▷ Nikada nemojte koristiti uređaj koji nije prošao "test propuštanja mikrovala".

**Vatra/dim u uređaju**

---

**⚠ WARNING**

**Opasnost od požara i/ili dima**

Plamenovi i/ili dim mogu izlaziti iz pećnice kod uključivanja nakon servisiranja/popravka. To može izazvati neispravna električna komponenta ili električni priključci (ožičenje) koji su nepravilno ponovno ugrađeni.

- ▷ Isključite pećnicu.
- ▷ Iskopčajte/izolirajte pećnicu iz električnog napajanja.
- ▷ Vrata pećnice držite zatvorena kako bi se prigušili svi plamenovi.

## 12.2 Pregled

Prikaz: lijeva strana

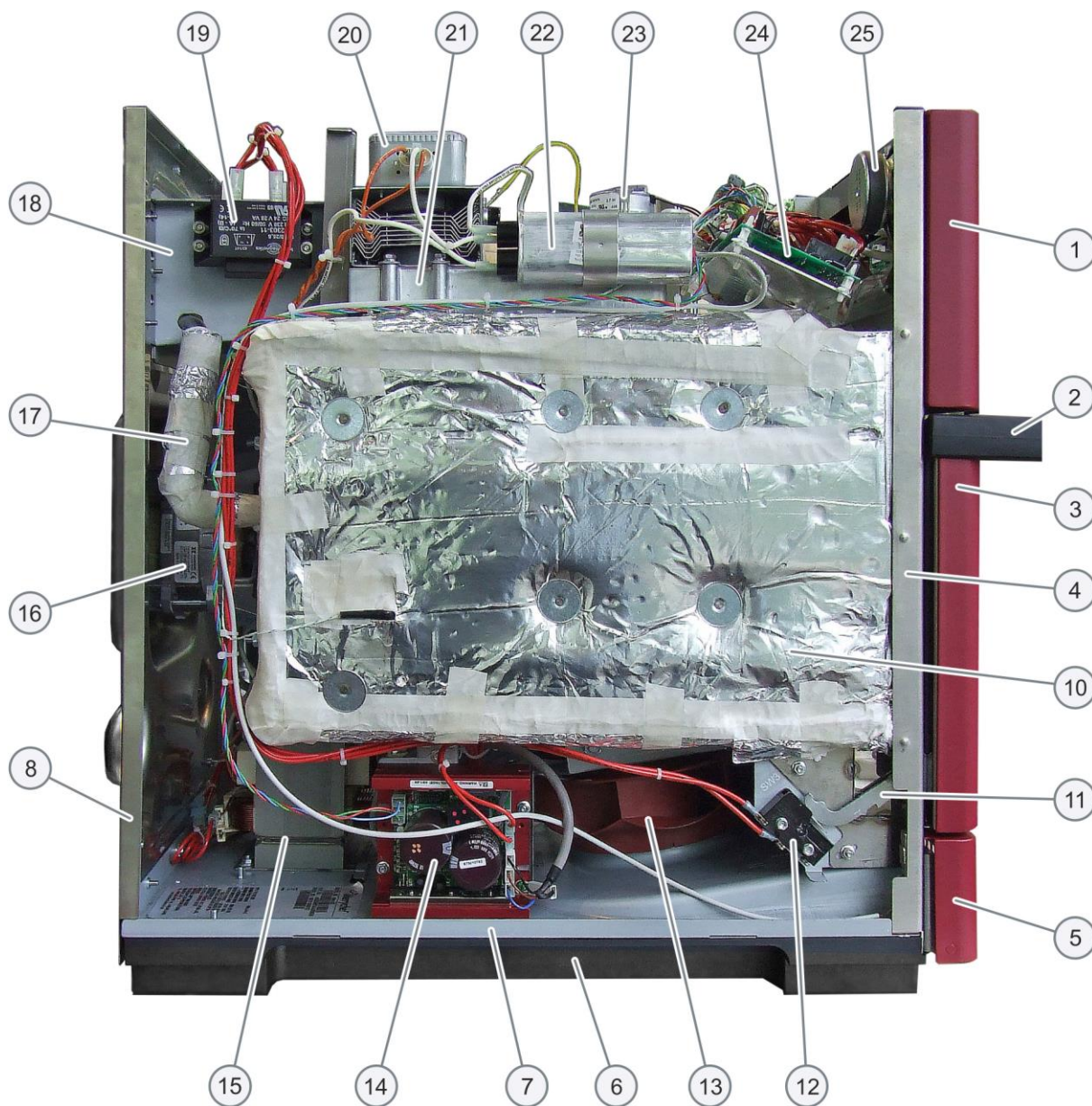

**Prikaz: desna strana**

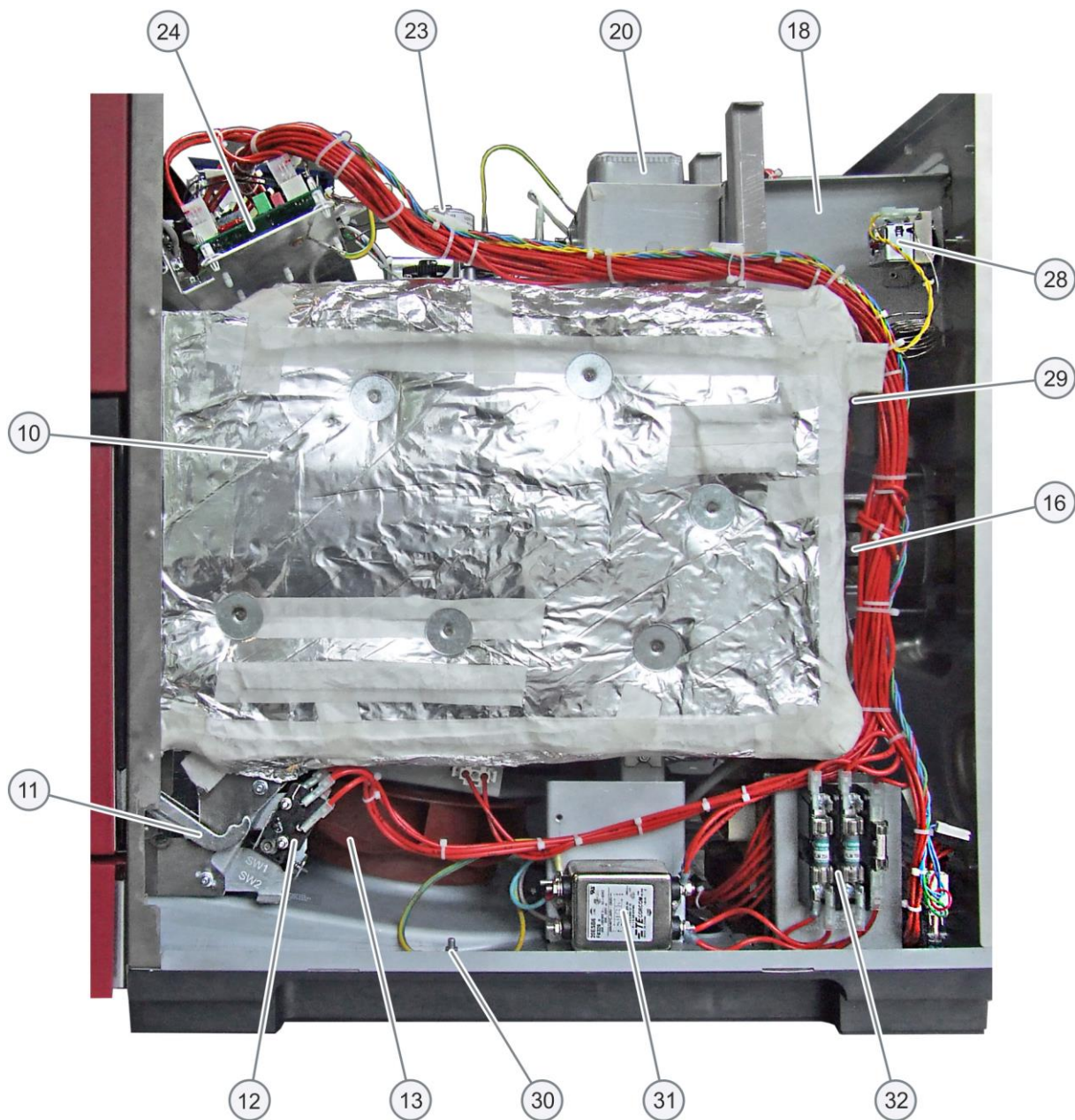

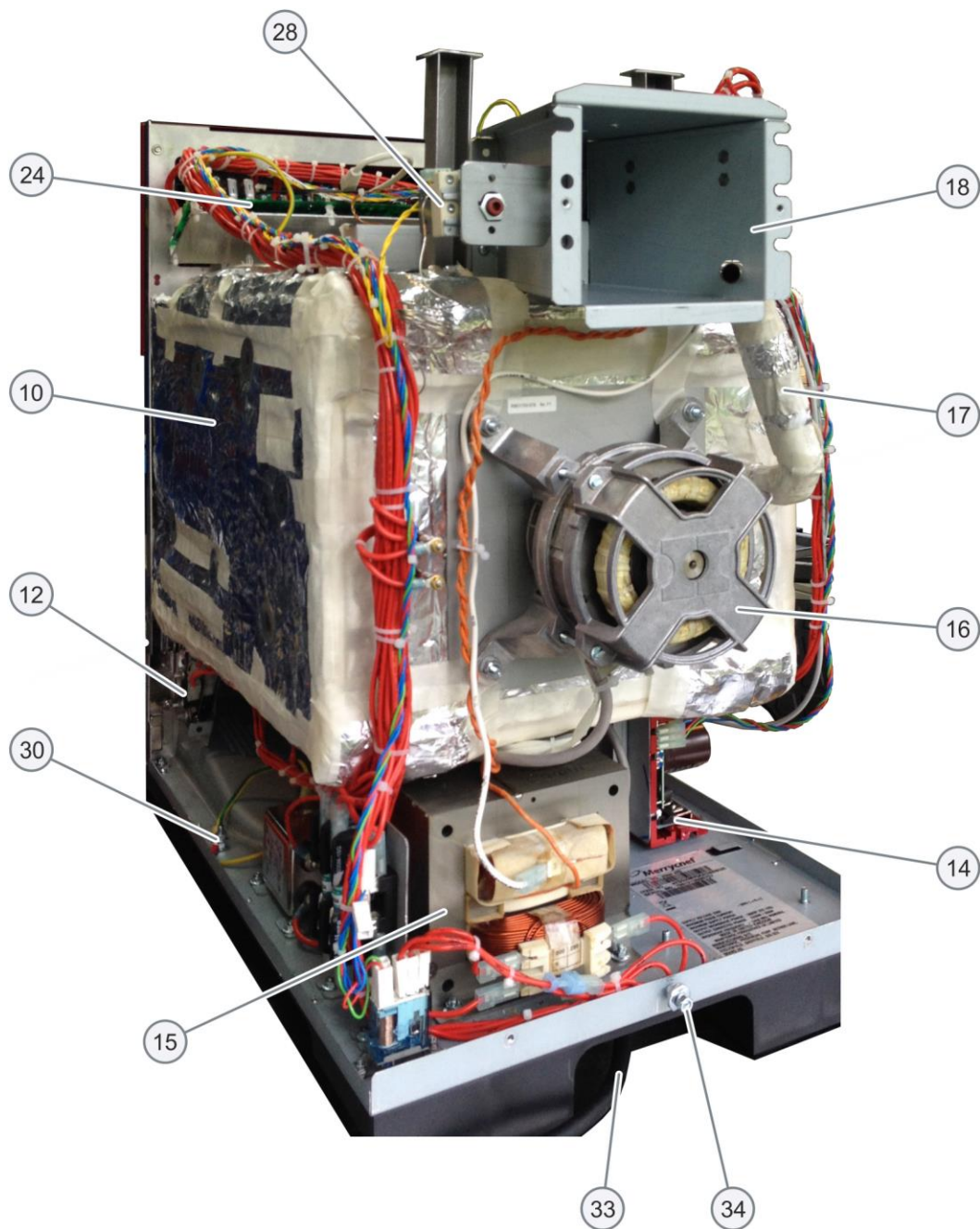
**Prikaz: stražnja strana****Popis komponenti**

Stavka	Ime	Funkcija
1	Prednja ploča	Prednja ploča štiti dodirni zaslon i QTS sklop.
2	Ručica na vratima	Otvorite vrata pećnice koristeći ručku vrata. Nikada nemojte koristiti ručku vrata za podizanje uređaja.
3	Ploča poklopca vrata	Ploča poklopca vrata može se odspojiti radi pristupa sklopu šarki vrata.



Stavka	Ime	Funkcija
4	Okvir	Prednje, gornje, bočne i stražnje ploče kućišta i vrata pećnice montirane su na metalni okvir.
5	Prednja ploča filtra zraka	Prednja ploča može se nagnuti radi pristupa filtru zraka.
6	Nožica	Pećnica se oslanja na plastičnu nožicu visoke kvalitete duž cijele duljine uređaja.
7	Bazna ploča	Metalna bazna ploča nosi sve dijelove pećnice.
8	Stražnji dio	Stražnja ploča ima rešetku za ventilaciju unutrašnjosti pećnice.
9		
10	Unutrašnjost	Šupljini (komora za kuhanje) za kuhanje hrane može se pristupiti otvaranjem vrata pećnice.
11	Sklop šarke vrata	Šarke vrata djeluju zajedno s mikrosklopkama/blokadama.
12	Mikrosklopke/blokade vrata	Mikrosklopke/blokade vrata spojene su na šarke vrata te isključuju magnetrone kod otvaranja vrata pećnice.
13	Rashladni ventilator	Rashladni ventilator izvlači zrak kroz filter zraka u unutrašnjost kućišta kako bi rashlađivao električne komponente.
14	Upravljač motora konvekcijskog (vrući zrak) ventilatora	Ova komponenta regulira brzinu motora konvekcijskog ventilatora preko određenih postavki pećnice.
15	Transformator (visoki napon) (2000W e2s varijanta: 2x)	Visokonaponski transformator napaja magnetron.
16	Motor konvekcijskog (vrući zrak) ventilatora	Motor konvekcijskog ventilatora nadzire regulator brzine te pogoni konvekcijski ventilator.
17	Ispušna cijev	Ispušna cijev provodi višak pare iz šupljine u rashladni vod i stražnji izlaz zraka na pećnici.
18	Rashladni vod	Rashladni vod provodi toplinu koju generiraju magnetroni na stražnju stranu pećnice.
19	Transformator (nizak napon – SRB)	Niskonaponski transformator napaja SRB.
20	Magnetron (visoki napon) (2000W e2s varijanta: 2x)	Magnetron generira mikrovalove.
21	Valovod (2000W e2s varijanta: 2x)	Valovod provodi mikrovalove iz magnetrona u šupljinu.
22	Kondenzator (visoki napon) (2000W e2s varijanta: 2x)	Kondenzator kompletira krug magnetrona za traženi visoki napon.
23	Motor mješača (2000W e2s varijanta: 2x)	Motor mješača okreće mješač koji razvodi energiju mikrovalova u šupljinu.
24	Ploča inteligentnog releja (SRB)	SRB regulira sve električne komponente pećnice.
25	Zvučnik	Zvučnik proizvodi zvučne signale (npr. Kada završi postupak kuhanja) i može se deaktivirati.
26	Dioda (visoki napon) (2000W e2s varijanta: 2x)	Dioda kompletira krug magnetrona za traženi visoki napon.
27		
28	Termostat šupljine (termostat pregrijavanja šupljine)	Termostat stalno mjeri temperaturu u šupljini i sprječava njezino pregrijavanje.
29	Žica senzora temperature šupljine (termopar) koja ulazi u šupljinu	Žica senzora izlazi između termostata i unutrašnje stane šupljine pećnice.

Stavka	Ime	Funkcija
30	Zaštitno uzemljenje	Neke komponente su uzemljene na metalnoj baznoj ploči pećnice.
31	Filtar elektromagnetske kompatibilnosti (EMC) (2000W e2s varijanta: 2x)	EMC filtri smanjuju prijenos elektromagnetskog šuma između pogonskog sklopa (motor konvekcijskog ventilatora i regulatora brzine motora) i pojne mreže.
32	Osigurači	Osigurači štite od visokih napona/struja.
33	Kabel napajanja uvodnice	
34	Priključak izjednačenja potencijala (samo uređaji s oznakom CE)	To je električni priključak koji osigurava da okviri električne opreme i sve vanjske provodne komponente imaju isti (i gotovo isti) potencijal.

### Potrebni alati

---

- M5.5 šesterobridni ključ/odvijač matica
- M7 šesterobridni ključ/odvijač matica
- M7 šesterobridni ključ/zatezač prstena
- M8 šesterobridni ključ/odvijač matica
- Stanley nož (za rezanje trake)
- Pozidriv odvijač duge drške PZ1
- Pozidriv odvijač duge drške PZ2
- Ravni odvijač ili poluga
- Klješta (ili M14 zatezač prstena)
- Dva metalna zatika (duljina: 10 mm)
- Čekić (za uklanjanje pritisnutih vijaka iz pričuvnog magnetrona)

## 12.3 Uklanjanje/namještanje kućišta

### Potrebni alati

---

M5.5 šesterbridni ključ

### Zahtjevi

---

Provjerite jesu li ispunjeni sljedeći zahtjevi:

- Uređaj je isključen iz napajanja i poduzete su zaštitne mjere kako bi se onemogućilo ponovno uključivanje napajanja.
- Uređaj je hladan.
- Visokonaponski kondenzatori prazne se prije početka rada.
- Poduzete su antistatičke mjere.

### Uklanjanje ploča kućišta

---

Pregled svih M5.5 šesterbridnih svornjaka s prirubnicom koji učvršćuju ploče kućišta.

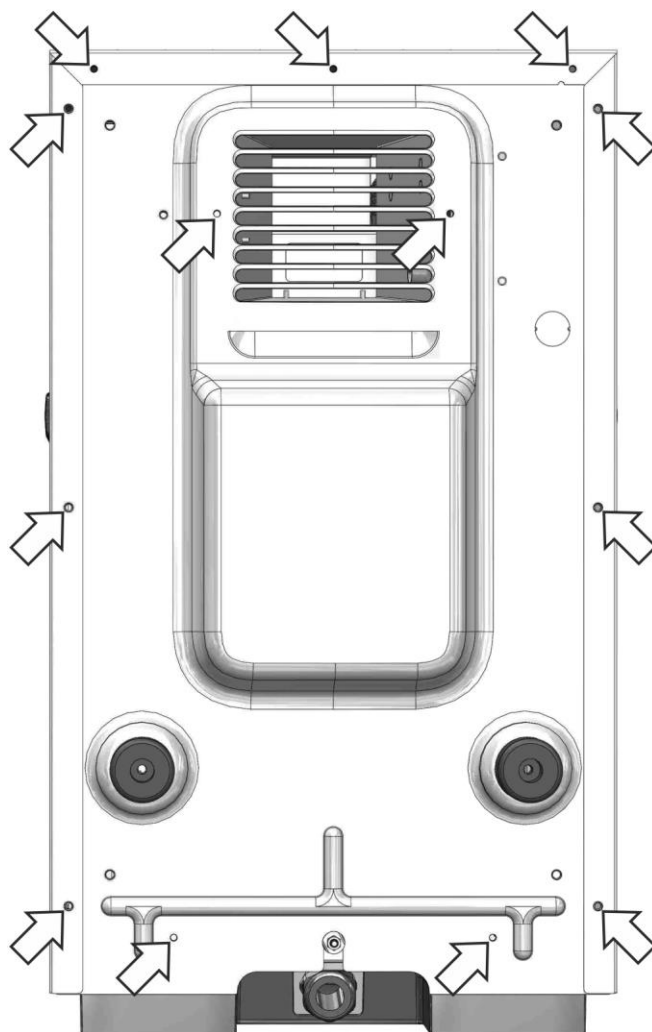

1.

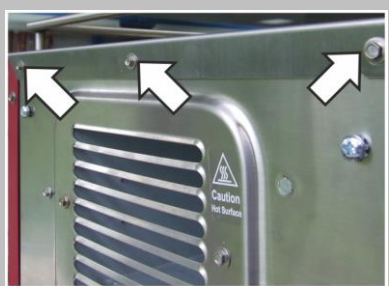

Najprije uklonite gornju ploču.

Otpustite tri M5.5 šesterbridna svornjaka na stražnjoj ploči uređaja koji spajaju gornju ploču na stražnju ploču.

Gurnite gornju ploču prema stražnjoj strani uređaja i uklonite je.

2.

Uklanjanje bočnih ploča:

Otpustite šest M5.5 šesterbridna svornjaka (na svakoj strani) na stražnjoj ploči uređaja koji spajaju svaku bočnu ploču na stražnju ploču.

Gurnite lijevu i/ili desnu ploču prema stražnjoj strani uređaja i uklonite je/ih.

3.



Uklanjanje stražnje ploče:

Otpustite četiri M5.5 šesterbridna svornjaka koja spajaju stražnju ploču na rashladni vod (dva svornjaka) i donju ploču (dva svornjaka) uređaja.

Podignite stražnju ploču i uklonite je.

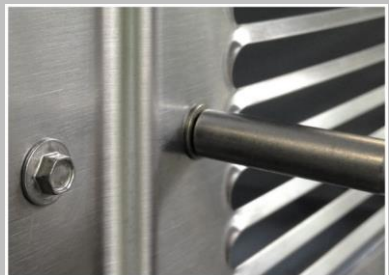

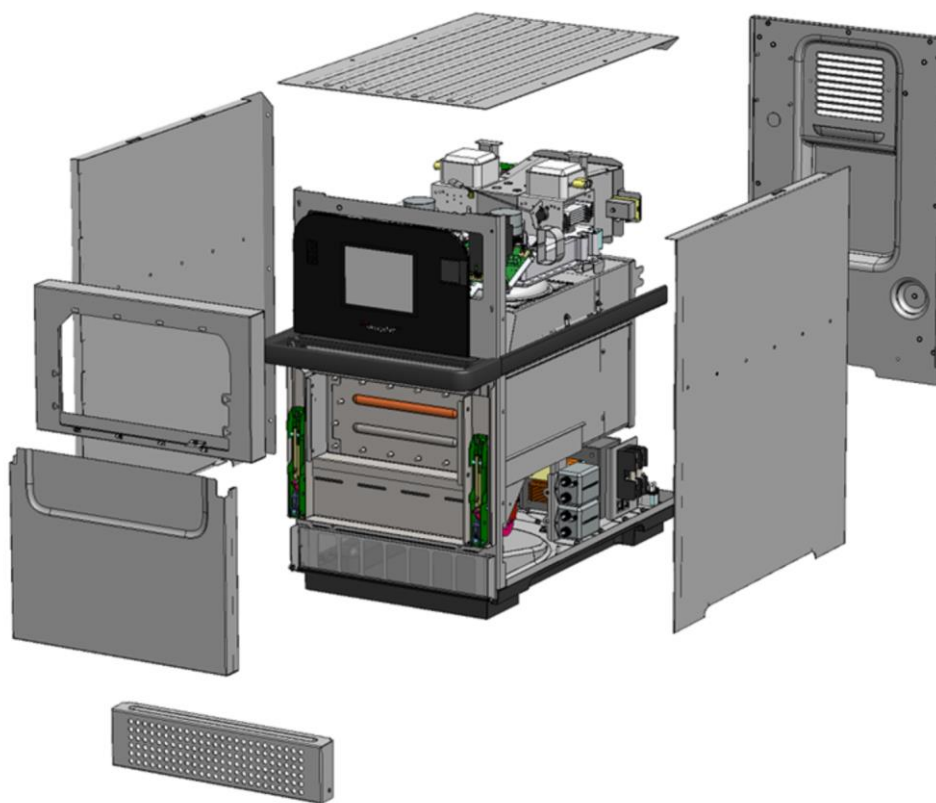

---

### **Postavljanje ploča kućišta**

Slijedite korake obrnutim redom kako biste namjestili ploče kućišta.

## 12.4 Uklanjanje/namještanje sklopa vrata

### Komponenta

---



### Potrebni alati

---

- Dva metalna zatika (duljina: 10 mm)
- M5.5 šesterbridni ključ
- M8 šesterbridni ključ

### Zahtjevi

---

Provjerite jesu li ispunjeni sljedeći zahtjevi:

- Uređaj je isključen iz napajanja i poduzete su zaštitne mjere kako bi se onemogućilo ponovno uključivanje napajanja.
- Uređaj je hladan.
- Visokonaponski kondenzatori prazne se prije početka rada.
- Poduzete su antistatičke mjere.

### Uklanjanje komponenti sklopa vrata

---

1.



Umetnite jedan prikladan metalni zatic (duljina: 10 mm) za svaku šarku vrata u odgovarajuće rupe označene na slici kako biste blokirali šarku vrata.

Pobrinite se da zatici ostanu u tom položaju dok se vrata ponovno ne postave na pećnicu.

2.



Nagnite vrata pećnice pod kutem od otprilike. 30° u odnosu na tlo.

3.



Uklonite sklop vrata iz pećnice okretanjem kod podizanja vrata i izvlačenjem iz kućišta.

4.



Otpustite dva M5.5 šesterobridna svornjaka s priрубnicom uz šarke vrata kako biste uklonili pokrovnу ploču s okvira vrata.

5.



Okrenite sklop vrata.  
Odmaknite pokrovnu ploču dalje od ručke vrata kako biste je uklonili s okvira vrata.

6.



Uklonite dvije toplinski izolirane podloške smještene između opruga spojenih na šarke vrata i ručku vrata.

7.



Otpustite dva M8 šesterobridna vijka na svakoj strani.  
Odspojite ručku vrata.





8.



Uklonite sve izolacijske podloške/prostirke s vrata.

9.

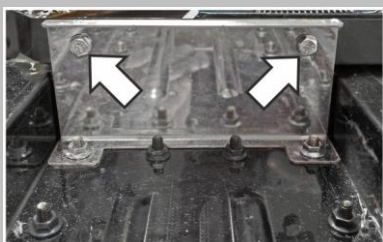

Otpustite dva M8 šesterobridna vijka.



10.



Uklonite/zamijenite šarku vrata ako je to potrebno.

### Postavljanje komponenti sklopa vrata



Slijedite korake obrnutim redom kako biste ponovno sastavili dijelove vrata pećnice i namjestili ih na pećnicu.

**NAPOMENA:**

Pažljivo ponovno montirajte izolacijske podloške/prostirke u njihove prvobitne položaje.

## 12.5 Zamjena magnetrona

### Komponenta



Magnetroni su smješteni na vrhu i učvršćeni su na rashladni vod i vrata šupljine.

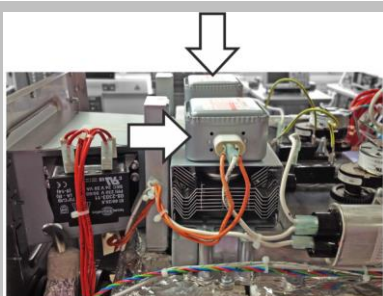

Varijanta 2000W e2s ima dva magnetrona smještena lijevo i desno na rashladnom vodu.



Rashladni vod pokriva jednu stranu magnetrona pri čemu se magnetron spaja na krov šupljine dvama vijcima.

*Slika pokazuje varijantu 1000W e2s s jednim magnetronom.*



Izlaz rashladnog voda prenosi toplinu na stražnju stranu pećnice te je prekrivena rešetkom.

Izlaz ima limeni okvir s rupama koje odgovaraju položajima Pozidriv vijaka koji učvršćuju rashladni vod na magnetron.

Te rupe upotrijebite za usmjeravanje Pozidriv odvijača.

### **Potrebni alati**

---

- Čekić ili sličan alat
- PZ2 Pozidriv odvijač
- M8 šesterobridni ključ

### **Zahtjevi**

---

Provjerite jesu li ispunjeni sljedeći zahtjevi:

- Uređaj je isključen iz napajanja i poduzete su zaštitne mjere kako bi se onemogućilo ponovno uključivanje napajanja.
- Uređaj je hladan.
- Uklonjene su gornja, lijeva i desna ploča kućišta.
- Visokonaponski kondenzatori prazne se prije početka rada.
- Poduzete su antistatičke mjere.

### Pripremanje pričuvnog magnetrona

1.

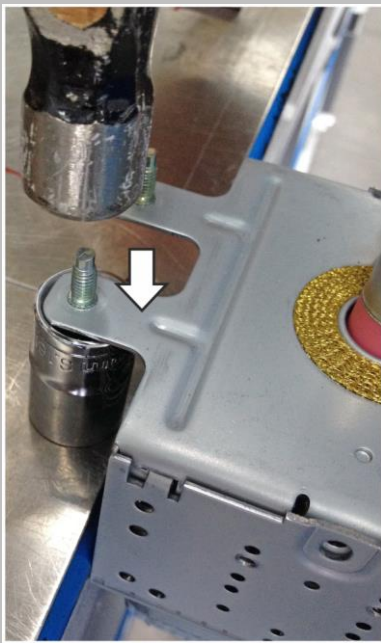

Pričuvni magnetron isporučuje se s četirima pritisnutim svornjacima. Uklonite svornjake prije postavljanja magnetrona na pećnicu.

**NAPOMENA:**

Svornjaci se mogu ukloniti tako da ih se čekićem z pločica. Pobrinite se da se pločice ne saviju. Učvrstite ih tako da ih položite preko dijela cijevi dok istiskate vijke.

**OPREZ:**

Nosite osobnu zaštitnu opremu radi zaštite vaših prstiju pri korištenju čekića.

2.

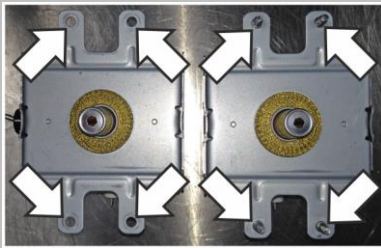

*Uspoređivanje pričuvnih magnetrona s (desni) i bez (lijevi) pritisnih svornjaka.*

### Uklanjanje magnetrona

1.

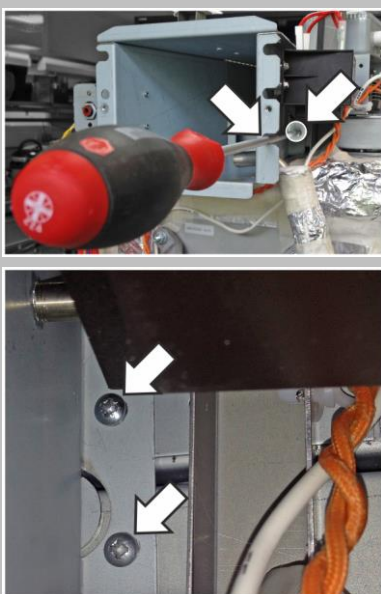

Otpustite dva Pozidriv vijka na desnoj strani rashladnog voda dugačkim PZ2 Pozidriv odvijačem koristeći odgovarajuće pristupne rupe na rashladnom vodu (gledajući prema stražnjoj strani pećnice).

**NAPOMENA:**

Slika pokazuje desnu stranu rashladnog voda gledajući iz izlaza voda.

2.

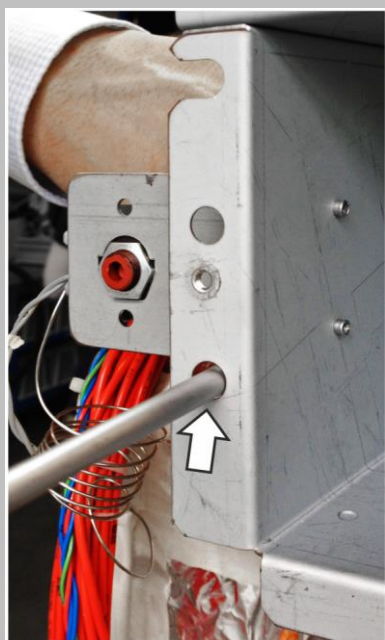

Otpustite jedan Pozidriv vijak na lijevoj strani rashladnog voda dugačkim PZ2 Pozidriv odvijačem koristeći odgovarajuću pristupnu rupu na rashladnom vodu (gledajući prema stražnjoj strani pećnice).

**NAPOMENA:**

Broj vijaka na lijevoj strani rashladnog voda ovisi o broju montiranih magnetrona.

Jedan magnetron (varijanta 1000W e2s): jedan vijak

Dva magnetrona (varijanta 2000W e2s): jedan vijak

**OBAVIJEST:**

Kod odvajanja rashladnog voda pazite da ne oštetite ispušnu cijev koja vodi u vod.

3.

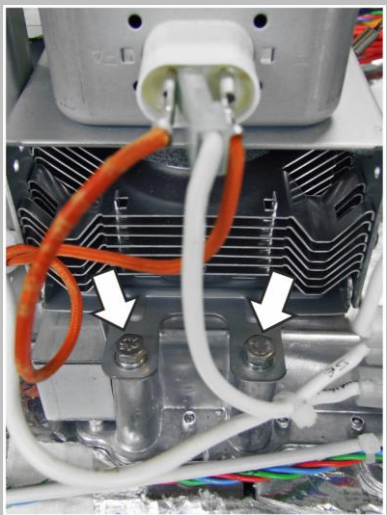
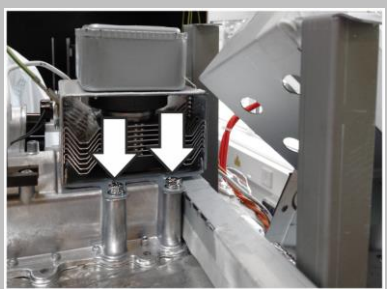

Otpustite četiri M8 šesterobridna vijka s kapicom kako biste uklonili magnetron. Postoji jedan par vijaka na svakoj strani magnetrona.

Odspojite sve kabele koji vode u magnetrone.

### Postavljanje magnetrona

Slijedite korake obrnutim redom kako biste postavili pričuvni magnetron.

#### **⚠ WARNING**

Pobrinite se da se ništa ne zaglavi ispod mjesta ugradnje magnetrona (npr. izolacijski materijal) tijekom montaže magnetrona. To može dovesti do propuštanja mikrovalova.

#### **OBAVIJEST:**

Ako se električni priključci nisu pravilno vratili, to bi moglo uzrokovati kvar/oštećenje pećnice.

## 12.6 Zamjena rashladnog ventilatora

### Komponenta

---

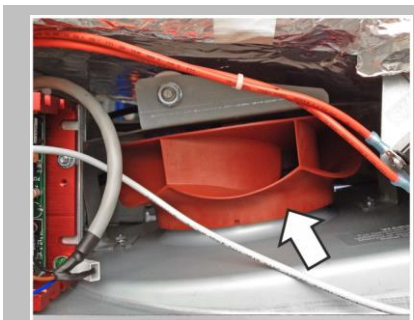

Rashladni ventilator nalazi se ispod šupljine i može mu se pristupiti tako da se ukloni regulator brzine motora konvekcijskog ventilatora.

### Potrebni alati

---

M7 šesterobridni ključ

### Zahtjevi

---

Provjerite jesu li ispunjeni sljedeći zahtjevi:

- Uređaj je isključen iz napajanja i poduzete su zaštitne mjere kako bi se onemogućilo ponovno uključivanje napajanja.
- Uređaj je hladan.
- Uklonjene su gornja i bočne ploče kućišta.
- Uklonjen je regulator brzine rashladnog ventilatora.
- Visokonaponski kondenzatori prazne se prije početka rada.
- Poduzete su antistatičke mjere.

### Uklanjanje rashladnog ventilatora

---

1.

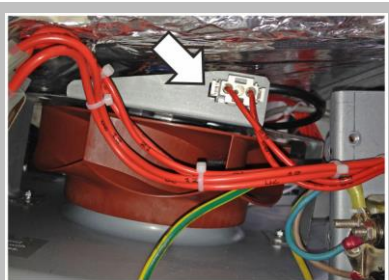

Otkopčajte električni priključak rashladnog ventilatora na desnoj strani uređaja.



2.



Otpustite dvije M7 šesterobridne matice koje učvršćuju jedan krak limenog nosača rashladnog ventilatora. Zatim okrenite nosač u smjeru kazaljke sata.

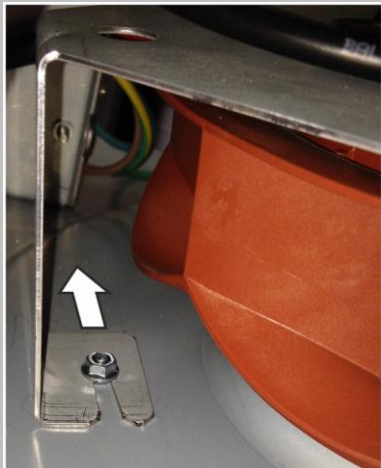

3.

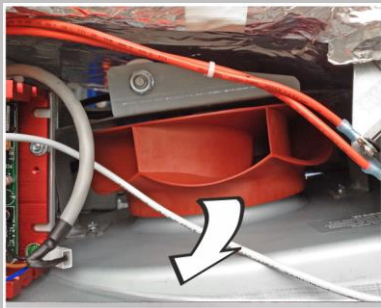

Zakrenite i uklonite rashladni ventilator prema lijevoj strani pećnice (gledajući prema pećnici s prednje strane).

### Postavljanje rashladnog ventilatora

Slijedite korake obrnutim redom kako biste postavili rashladni ventilator.

#### **OBAVIJEST:**

Ako se električni priključci nisu pravilno vratili, to bi moglo uzrokovati kvar/oštećenje pećnice.

## 12.7 Zamjena sklopa QTS-a (brzog dodirnog zaslona)

### Komponenta

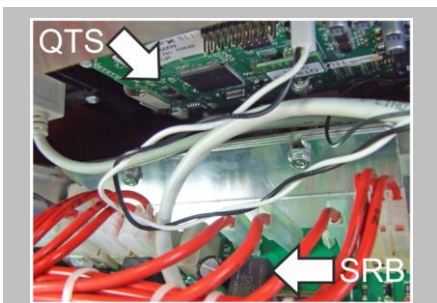

Gornji dio (slika lijevo):

Ploča QTS (brzi dodirni zaslon) nalazi se iza zaslona easyToUCH i spojena je na prednju ploču pećnice.

Donji dio (slika lijevo):

Daleko veći SRB (ploča releja sustava) nalazi se duž cijele širine pećnice i oslanja se u nagnutom položaju blizu prednje ploče pećnice. Ugrađena je na okvir kućišta.

### Potrebni alati

M5.5 šesterobridni ključ

### Zahtjevi

Provjerite jesu li ispunjeni sljedeći zahtjevi:

- Uređaj je isključen iz napajanja i poduzete su zaštitne mjere kako bi se onemogućilo ponovno uključivanje napajanja.
- Uređaj je hladan.
- Uklonjene su gornja i bočne ploče kućišta.
- Visokonaponski kondenzatori prazne se prije početka rada.
- Poduzete su antistatičke mjere.

### Uklanjanje sklopa QTS

1.

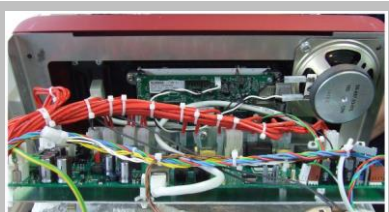

Isključite sve kabele koji spajaju sklop QTS na SRB.

2.



Uklonite gornju prednju ploču (s dodirnim zaslonom i sklopom QTS) s okvira kućišta:

Otpustite dva M5.5 šesterobridna svornjaka s pribudnicom koja učvršćuju prednju ploču na limeni okvir.

3.

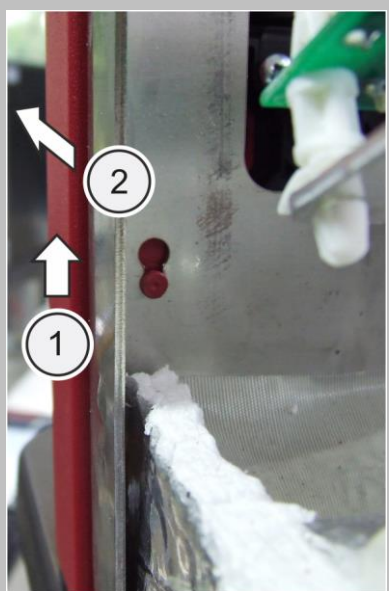

1) Gurnite prednju ploču prema gore.

2) Zatim pažljivo odvučite prednju ploču od limenog okvira.

Dvapat provjerite jesu li uklonjeni kabeli koji povezuju sklop QTS i SRB.

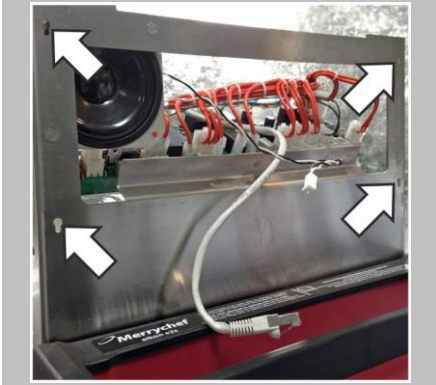

4.



Otpustite četiri M5.5 šesterobridna svornjaka s prirubnicom kako biste uklonili sklop QTS s prednje ploče.

5.

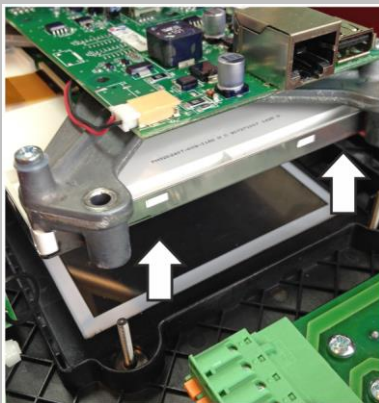

Podignite sklop QTS.

6.

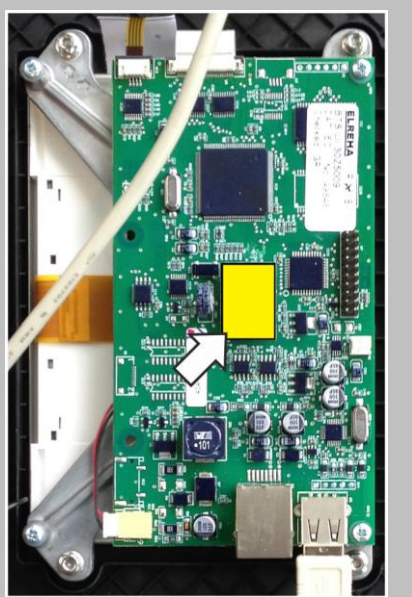

Uklonite PM (modul personalnosti) sa sklopa QTS i sigurno ga odložite u stranu.

**OBAVIJEST:**

Nemojte koristiti alate za uklanjanje i ponovno postavljanje modula personalnosti.

### Postavljanje sklopa QTS

Slijedite korake obrnutim redom kako biste postavili sklop QTS.

Ponovno spojite sve električne priključke na QTS ploču.

Postavite PM uklonjen sa starog QTS-a na novi QTS.

Razlog: Zamjenske QTS/SRB jedinice isporučuju se BEZ modula personalnosti jer pohranjuju individualne postavke koje je spremio korisnik.

Pojedinosti potražite u dijelu "Lokacije QTS terminala" (dio "Dijagrami kruga").

**OBAVIJEST:**

Ako se električni priključci nisu pravilno vratili, to bi moglo uzrokovati kvar/oštećenje pećnice.

## 12.8 Zamjena SRB-a (ploče inteligentnog releja)

### Komponenta

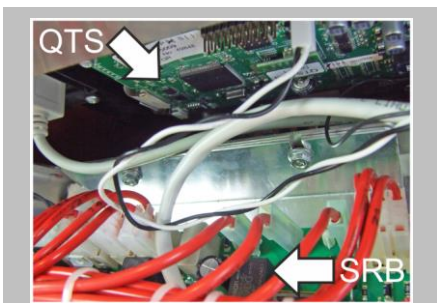

Donji dio (slika lijevo):

Daleko veći SRB (ploča releja sustava) nalazi se duž cijele širine pećnice i oslanja se u nagnutom položaju blizu prednje ploče pećnice. Ugrađena je na okvir kućišta.

Gornji dio (slika lijevo):

Ploča QTS (brzi dodirni zaslon) nalazi se iza zaslona easyToUCH i spojena je na prednju ploču pećnice.

### Potrebni alati

M7 šesterobridni ključ

### Zahtjevi

Provjerite jesu li ispunjeni sljedeći zahtjevi:

- Uređaj je isključen iz napajanja i poduzete su zaštitne mjere kako bi se onemogućilo ponovno uključivanje napajanja.
- Uređaj je hladan.
- Uklonjene su bočne i gornja ploča kućišta uređaja.
- Visokonaponski kondenzatori prazne se prije početka rada.
- Poduzete su antistatičke mjere.

### Uklanjanje SRB-a

1.



Isključite sve kabele koji spajaju sklop SRB na druge komponente.

2.



Otpustite dva M7 šesterobridna svornjaka s prirubnicom kako biste uklonili SRB s okvira kućišta.

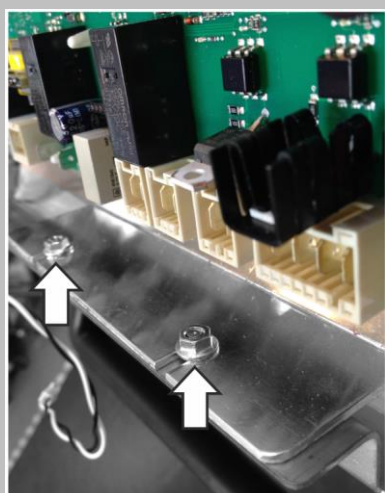

3.



Uklonite PM (modul personalnosti) sa sklopa SRB i sigurno ga odložite u stranu.

**OBAVIJEST:**

Nemojte koristiti alate za uklanjanje i ponovno postavljanje modula personalnosti.

### Postavljanje jedinice SRB

---

Slijedite korake obrnutim redom kako biste postavili sklop SRB.

Ponovno spojite sve električne priključke na SRB.

Pojedinosti potražite u dijelu "Lokacije SRB terminala" (dio "Dijagrami kruga").

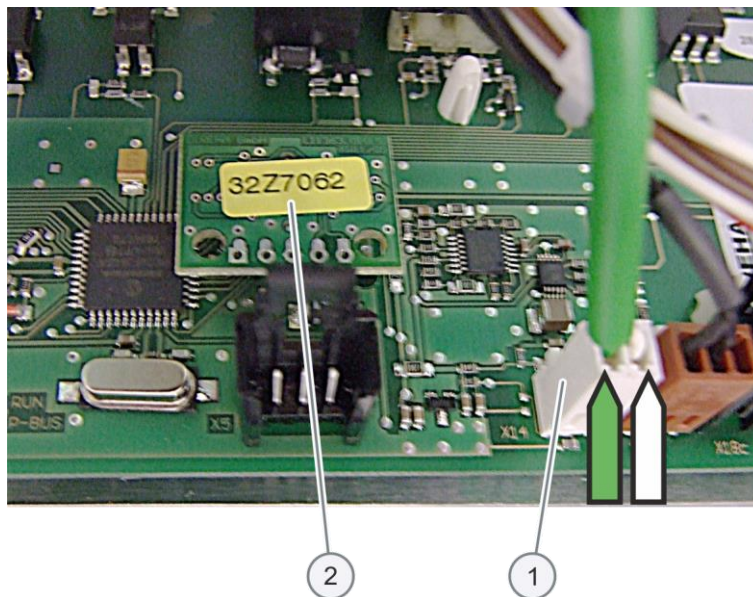

1. Uvjerite se da su priključci termopara negativan (-) (bijeli) i pozitivan (+) (zeleni) ispravno ugrađeni ili će biti pogrešne vrijednosti temperature pećnice.
2. Ponovno postavite modul personalnosti (PM) uklonjen sa starog SRB-a na novi SRB. Razlog: Zamjenske QTS/SRB jedinice isporučuju se BEZ modula personalnosti jer oni pohranjuju individualne postavke koje je spremio korisnik.

**OBAVIJEST:**

Ako se električni priključci nisu pravilno vratili, to bi moglo uzrokovati kvar/oštećenje pećnice.

## 12.9 Zamjena gornjeg sloja dodirnog zaslona

### Komponenta

---



### Potrebni alati

---

M5.5 šesterbridni ključ

### Zahtjevi

---

Provjerite jesu li ispunjeni sljedeći zahtjevi:

- Uređaj je isključen iz napajanja i poduzete su zaštitne mjere kako bi se onemogućilo ponovno uključivanje napajanja.
- Uređaj je hladan.
- Visokonaponski kondenzatori prazne se prije početka rada.
- Poduzete su antistatičke mjere.

### Uklanjanje gornjeg sloja dodirnog zaslona

---

1.



Gornji sloj dodirnog zaslona može se ukloniti bez uklanjanja bočnih i stražnjih ploča kućišta. Postoji pristupna rupa vijka za blokadu ispod prednje ploče.

Otpustite vijak koristeći M5.5 šesterbridni ključ.

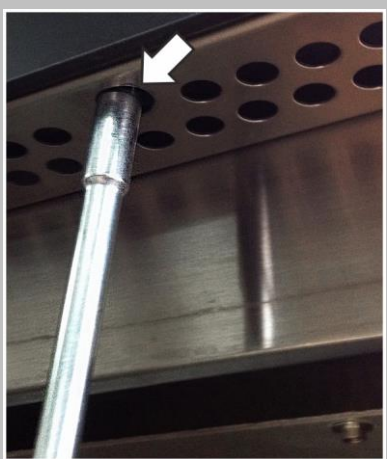



2.

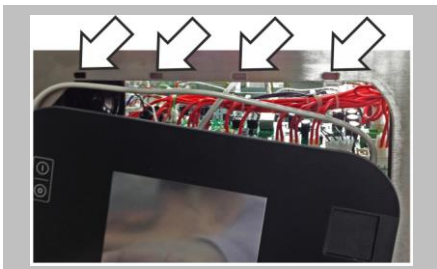

Gurnite element dodirnog zaslona u lijevo i odvojite ga od okvira kućišta.

**OBAVIJEST:**

Pazite na kabele spojene na sklop QTS.

---

**Postavljanje gornjeg sloja dodirnog zaslona**

Slijedite korake obrnutim redom kako biste postavili gornji sloj dodirnog zaslona.

**OBAVIJEST:**

Ako se električni priključci nisu pravilno vratili, to bi moglo uzrokovati kvar/oštećenje pećnice.

## 12.10 Prilagođavanje mikrosklopki/blokada vrata

### Komponenta



Prilagodite mikrosklopke nakon zamjene starih šarki novima. NIJE potrebno poravnanje mikrosklopke ako se ponovno ugrađuju ista vrata.

### Potrebni alati

M7 šesterobridni ključ

### Zahtjevi

Provjerite jesu li ispunjeni sljedeći zahtjevi:

- Uređaj je isključen iz napajanja i poduzete su zaštitne mjere kako bi se onemogućilo ponovno uključivanje napajanja.
- Uređaj je hladan.
- Uklonjene su gornja i bočne ploče kućišta.
- Visokonaponski kondenzatori prazne se prije početka rada.
- Poduzete su antistatičke mjere.

### Prilagođavanje mikrosklopki vrata

1.

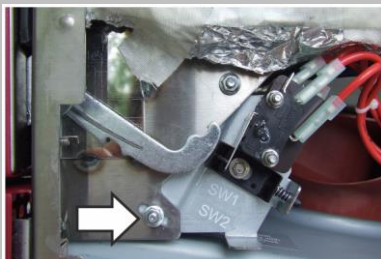

Na šarkama vrata nalaze se 3 sigurnosne blokirajuće mikrosklopke radi sprječavanja emisija mikrovalova kroz otvorena vrata:

Primarna mikrosklopka (SW3) prekida krug napajanja prema transformatorima.

Sekundarna mikrosklopka (SW2) bprekida krug mikrosklopke ako primarni zakaže.

Sklopka monitora (SW1) skratit će krug mikrosklopke koji će izbaciti osigurač ako ne budu uspješne primarne i sekundarne blokade.

**VAŽNO:**

Ako sklopka monirota uzrokuje izbacivanje osigurača kruga mikrovalova, sekundarne mikrosklopke (SW2) i mikrosklopke monitora (SW1) moraju se zamijeniti zbog izlaganja visokim strujama kratkog spoja.

Svrha sljedećeg postupka prilagođavanja je postaviti blokadu isključivanja kruga mikrosklopke kada se vrata otvore preko 4 mm i kako bi krug mikrovala radio kada su vrata zatvorena i raširi se brtva vrata.

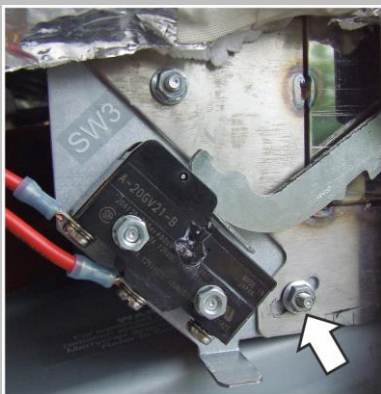

2.

Namjestite zelene graničnike od 2 mm preko gornjih kutova brtve vrata. Zatim pažljivo zatvorite vrata pazeći da je graničnik i dalje na svojem mjestu.

3.		Otpustite zakretni vijak koristeći M7 šesterobridni ključ.
4.		Otpustite vijke za blokadu i pomjerite stražnju ploču dok se mikrosklopka SW3 ne aktivira. Zatim učvrstite sve vijke.
5.		Otvorite vrata uređaja kako biste zamijenili zelene graničnike od 2 mm crvenim graničnicima od 4 mm i zatim zatvorite vrata.
6.		Olabavite zakretni vijak.
7.		Otpustite vijke za blokadu i pomjerite stražnju ploču dok se mikrosklopka SW2 ne aktivira. Zatim učvrstite sve vijke.
8.		Uklonite graničnike, a zatim otvorite i zatvorite vrata uređaja 5-10 puta.

**VAŽNO:**

Provjerite rade li sklopke u sljedećem slijedu jer mikrosklopka SW3 mora prespojiti opteretnu struju.

Zatvaranje vrata:

- SW1 se otvara prva
- SW2 se zatvara druga
- SW3 se zatvara treća

otvorena vrata pećnice

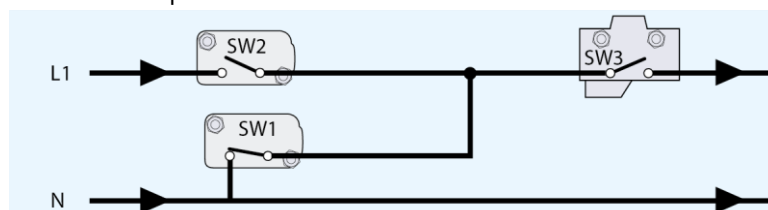

Otvaranje vrata:

- SW3 se otvara prva
- SW2 se otvara druga
- SW1 se zatvara treća

zatvorena vrata pećnice

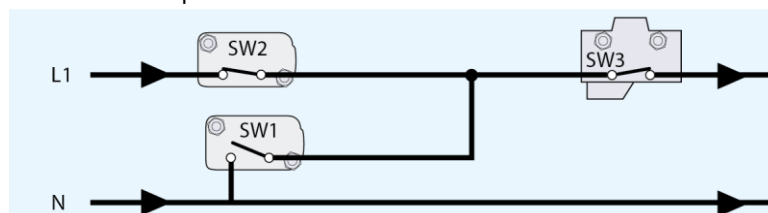

## 12.11 Zamjena motora mješača

### Komponenta

---



### Potrebni alati

---

- M5.5 šesterbridni ključ
- M7 šesterbridni ključ
- Pozidriv PZ1 odvijač

### Zahtjevi

---

Provjerite jesu li ispunjeni sljedeći zahtjevi:

- Uređaj je isključen iz napajanja i poduzete su zaštitne mjere kako bi se onemogućilo ponovno uključivanje napajanja.
- Uređaj je hladan.
- Uklonjeno je kućište uređaja.
- Visokonaponski kondenzatori prazne se prije početka rada.
- Poduzete su antistatičke mjere.

### Uklanjanje motora mješača

---

1.



Otpustite dva M5.5 šestebrojna svornjaka s priрубnicom kako biste uklonili ploču mlaza/sudaranja s krova šupljine.

NAPOMENA:

Na stražnjoj strani ploča mlaza/sudaranja oslanja se na nosač.



2.

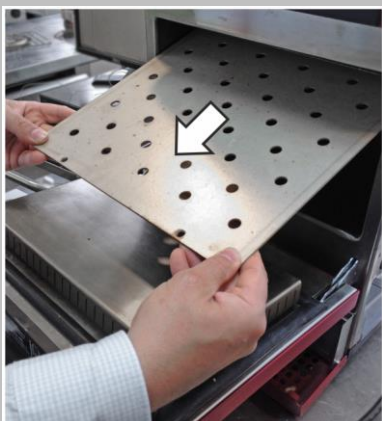

Uklonite ploču mlaza/sudaranja iz šupljine.

3.

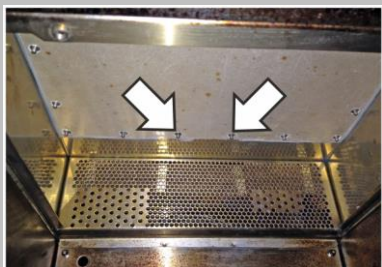

Otpustite šesnaest (16) M7 šestebrojnih matica. Pazite da ne otpustite podloške.

4.

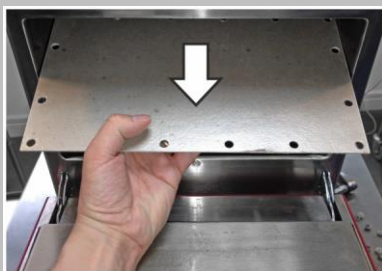

Uklonite partijsku ploču iz šupljine.

NAPOMENA:

Particijska ploča ima gumenu brtvu na strani koja je okrenuta prema gore (prema mješaču) kada se montira.

Gumena brtva sprječava da namašćeni zrak zamrlja mješače i uvijek treba biti bez greške.

5.

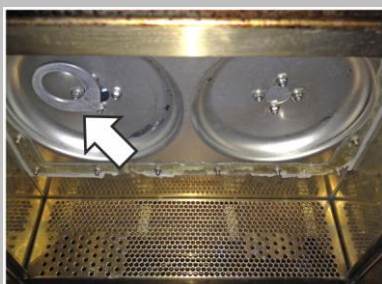

Slika pokazuje varijantu 1000W e2s opremljenu jednim mješačem/motorom mješača.

Varijanta 2000W e2s ima sdrugi mješač/motor mješača u desnoj šupljini.

6.

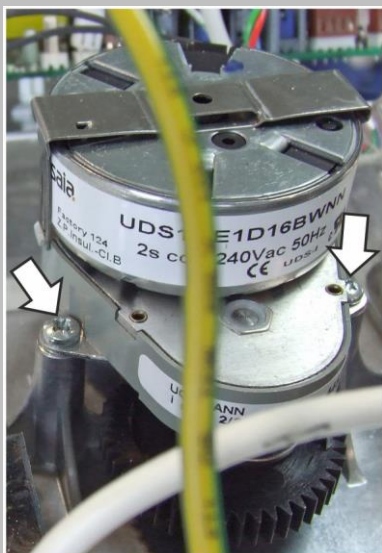

Nakon uklanjanja partijske ploče, motor mješača na vrhu šupljine može se demontirati koristeći Pozidriv PZ1 odvijač.

NAPOMENA:

Navoji na motoru mješača zavravljeni su sredstvom Loctite.

### **Postavljanje motora mješača**

---

Slijedite korake obrnutim redom kako biste postavili motor mješača.

**VAŽNO:**

- Kod ponovnog postavljanja particijske ploče učvrstite vijke na suprotnim kutovima/stranama i NE postupajte nužno u smjeru kazaljke sata ili suprotno kazaljci sata.
- Pritegnite vijke particijske ploče momentom od 2,1 Nm.
- Zategnite ploču mlaza/sudaranja na NE više od 1,8 Nm momenta.

## 12.12 Zamjena motora konvekcijskog ventilatora

### Komponenta

---

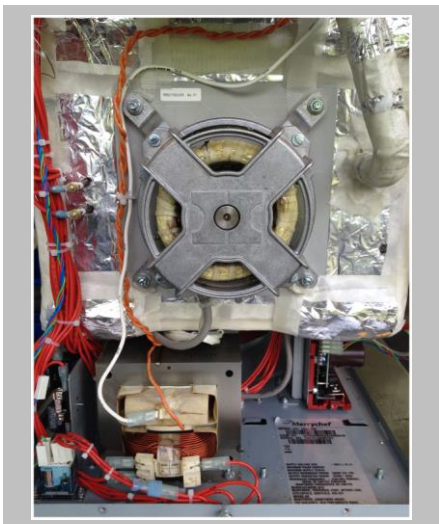

### Potrebni alati

---

M7 šesterobridni ključ

### Zahtjevi

---

Provjerite jesu li ispunjeni sljedeći zahtjevi:

- Uređaj je isključen iz napajanja i poduzete su zaštitne mjere kako bi se onemogućilo ponovno uključivanje napajanja.
- Uređaj je hladan.
- Uklonjene su sve ploče kućišta uređaja.
- Visokonaponski kondenzatori prazne se prije početka rada.
- Poduzete su antistatičke mjere.



### Zamjena/postavljanje motora konvekcijskog ventilatora

1.

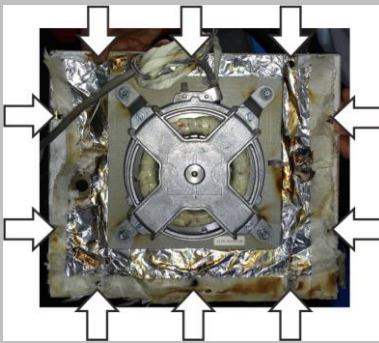
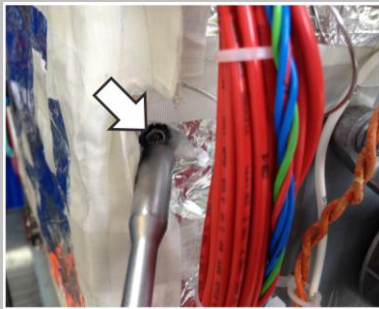

Identificirajte deset vijaka koji pričvršćuju ploču koja nosi motor konvekcijskog ventilatora na stražnji dio šupljine.

Postoje tri vijka blizu vodoravnim rubovima i dva vijka blizu okomitim rubovima.

Pažljivo nožem odrežite traku koja pokriva izolacijsku prostirku radi pristupa vijcima.

Otpustite deset M7 šesterobridna svornjaka s prirubnicom kako biste uklonili ploču s motorom konvekcijskog ventilatora.

**OPREZ:**

Nosite osobnu zaštitnu opremu radi zaštite vaših prstiju pri korištenju noža.

**NAPOMENA:**

Ispušna cijev također je spojena na stražnju ploču. Pazite da je ne oštetite kada je podižete s ploče.

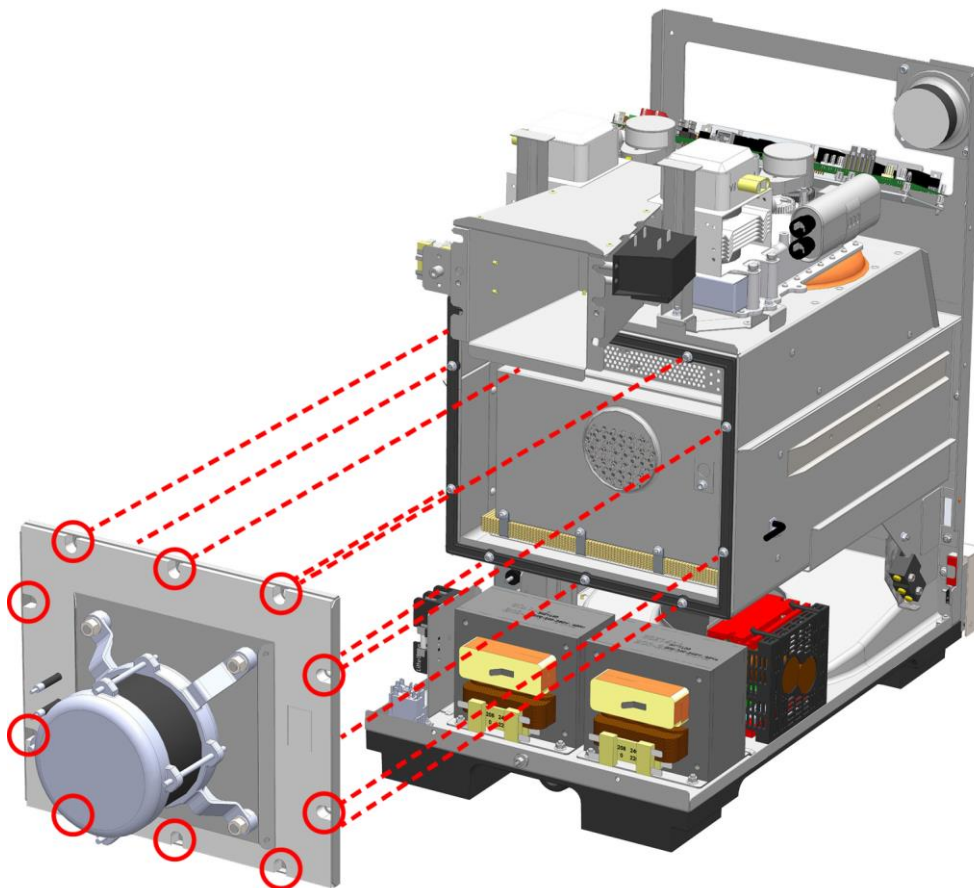

2.

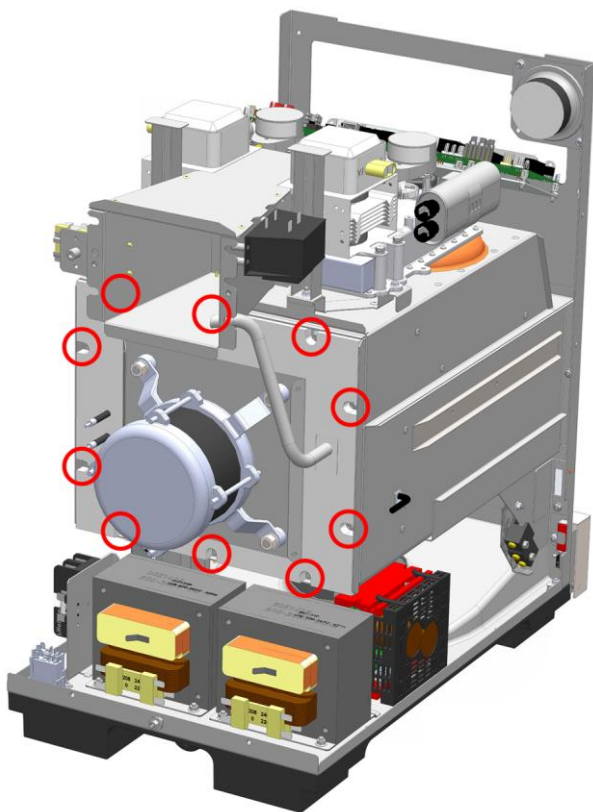

Nakon zamjene pobrinite se daje stražnja ploča potpuno montirana preko montažnih točaka u šupljini prije ponovnog postavljanja i zatezanja vijaka.

3.

Vratite vrtvenu traku koristeći traku otpornu na toplinu, koju preporučuje proizvođač.

## 12.13 Zamjena transformatora (visoki napon)

### Komponenta

---



*Varijanta 1000W e2s: jedan visokonaponski transformator napaja magnetron.*



*Varijanta 2000W e2s: dva visokonaponska transformatora jedan pored drugog.*

### Potrebni alati

---

M8 šesterobridni ključ

### Zahtjevi

---

Provjerite jesu li ispunjeni sljedeći zahtjevi:

- Uređaj je isključen iz napajanja i poduzete su zaštitne mjere kako bi se onemogućilo ponovno uključivanje napajanja.
- Uređaj je hladan.
- Uklonjeno je kućište uređaja.
- Visokonaponski kondenzatori prazne se prije početka rada.
- Poduzete su antistatičke mjere.

### Uklanjanje transformatora (visoki napon)

---

1.

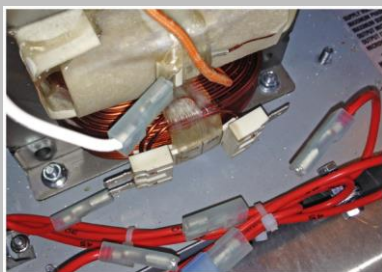

Iskopčajte sve električne priključke transformatora.

2.

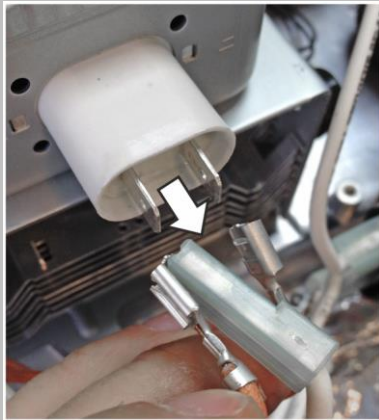

Isključite transformatore od magnetrona iskopčavanjem narančastih kabela s magnetrona.

3.

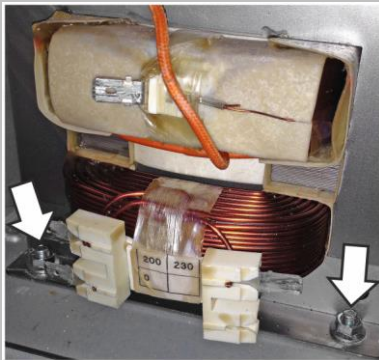

Otpustite dvije M8 matice i podloške kako biste uklonili transformator.

**OPREZ:**

Transformator je težak.

Nosite sigurnosnu obuću kako biste zaštitili vaše noge od pada transformatora.



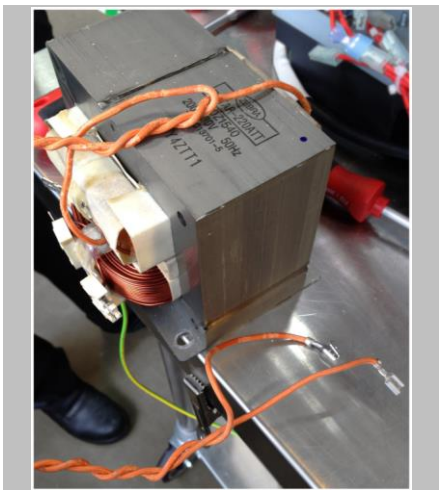

### **Postavljanje transformatora (visoki napon)**

Slijedite korake obrnutim redom kako biste postavili visokonaponske transformatore.

#### **OBAVIJEST:**

Ako se električni priključci nisu pravilno vratili, to bi moglo uzrokovati kvar/oštećenje pećnice.

## 12.14 Uklanjanje regulatora brzine motora konvekcijskog ventilatora

### Komponenta

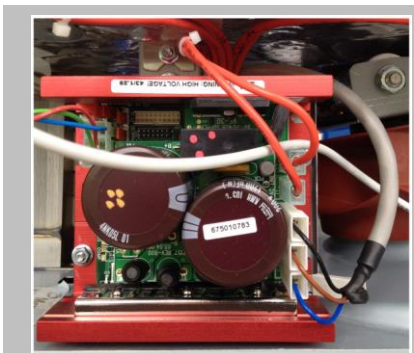

Uklonite regulator brzine motora konvekcijskog ventilatora kako biste pristupili rashladnom ventilatoru smještenom iza.

### Potrebni alati

M5.5 šesterobridni ključ

### Zahtjevi

Provjerite jesu li ispunjeni sljedeći zahtjevi:

- Uređaj je isključen iz napajanja i poduzete su zaštitne mjere kako bi se onemogućilo ponovno uključivanje napajanja.
- Uređaj je hladan.
- Uklonjeno je kućište uređaja.
- Visokonaponski kondenzatori prazne se prije početka rada.
- Poduzete su antistatičke mjere.

### Uklanjanje/postavljanje regulatora brzine motora konvekcijskog ventilatora

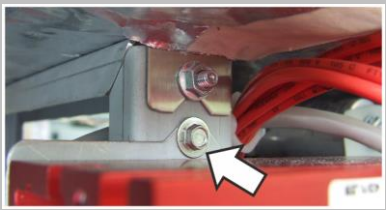
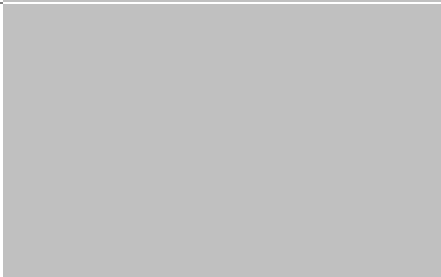
1.  Iskopčajte sve električne kabele spojene na regulator brzine motora konvekcijskog ventilatora.
2.  Otpustite jedan M5.5 šesterobridni svornjak s prirubnicom kako biste odspojili regulator brzine motora konvekcijskog ventilatora.
3.  Nakon zamjene rashladnog ventilatora, ponovno spojite kabele na regulator brzine motora konvekcijskog ventilatorai ponovno montirajte zadržni vijak.  
Pobrinite se da je ožičenje regulatora brzine u skladu s donjim dijagramom.  
  
NAPOMENA:  
Neispravno ožičenje može uzrokovati obrnuti rad motora rashladnog ventilatora, što će uzrokovati probleme s kuhanjem.

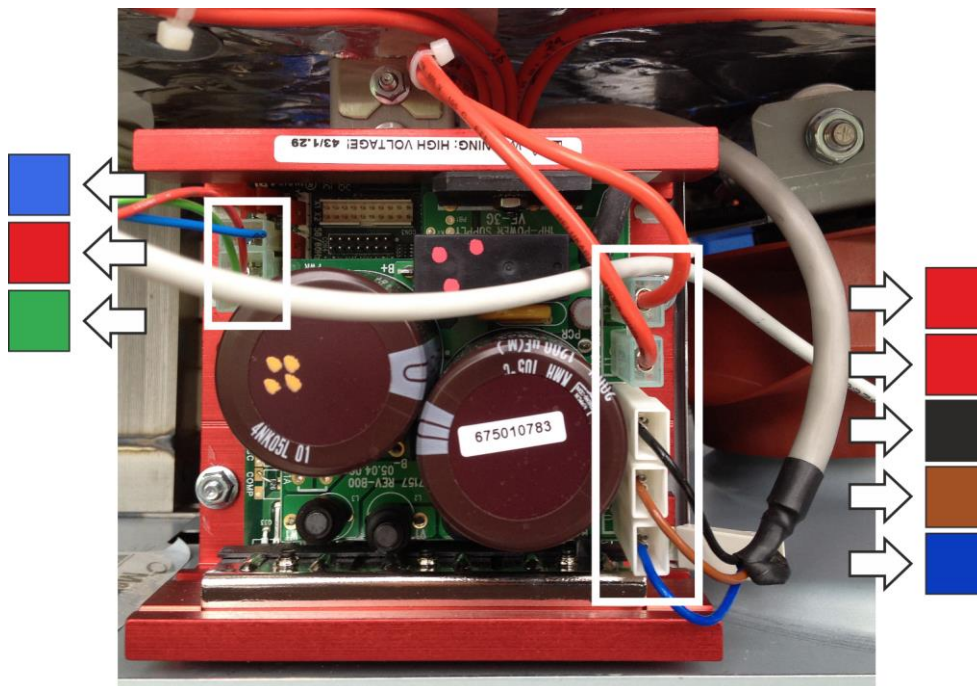

## 12.15 Pregled – dodatne komponente

### Uklonjivi difuzor u šupljini (opcija)

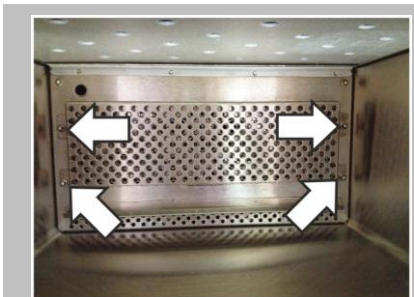

Stražnja ploča difuzora zraka u šupljini je korisnička opcija. Ona sprječava da veći komadi namirnica udaraju o stražnji dio šupljine.

### Zaštitno uzemljenje – priključci s kućištem

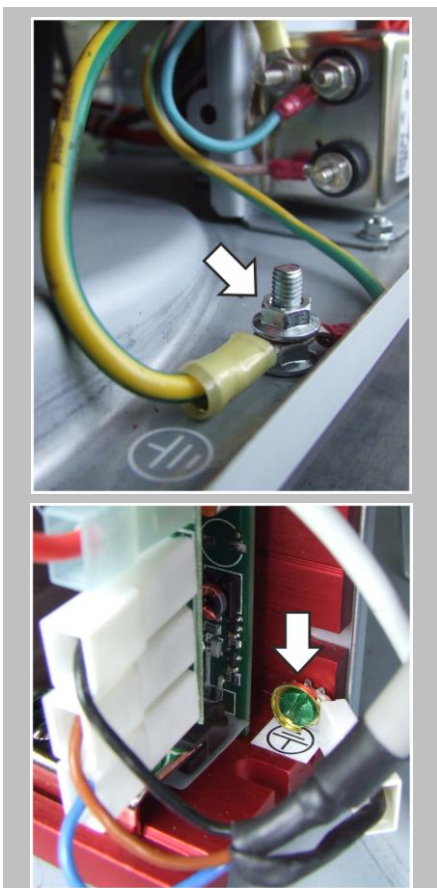



### Priključak za izjednačenje potencijala



### Elektromagnetska kompatibilnost (EMC), filtri



*Gore: jedna jedinica filtra elektromagnetske kompatibilnosti (1000W e2s varijanta)*

*Dolje: dvije jedinice filtra elektromagnetske kompatibilnosti (2000W e2s varijanta)*

**Diode (visoki napon)**

---



*Gore: jedna visokonaponska dioda (1000W e2s varijanta)  
Dolje: dvije visokonaponske diode (2000W e2s varijanta)*

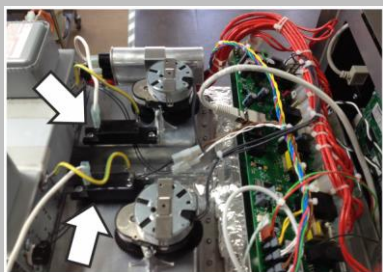

### Ispušna cijev

---



Ispušna cijev provodi paru iz šupljine u rashladni vod i stražnji izlaz na pećnici.

### Termostat šupljine i senzor temperature šupljine (termopar)

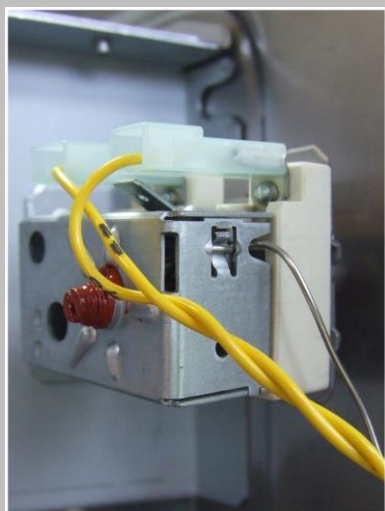

Termostat šupljine smješten je iza rashladnog voda na lijevoj strani pećnice (gledajući prema pećnici sa stražnje strane). On stalno mjeri temperaturu u šupljini i sprječava njezino pregrijavanje.

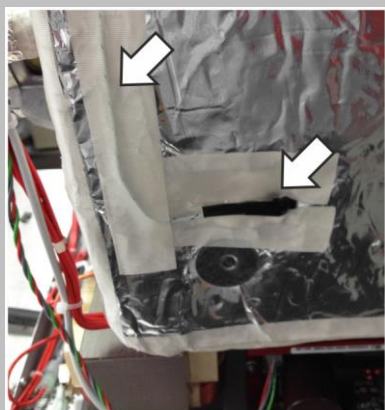

Mjerenje obavlja senzor temperature (termopar) koji je uglavnom žica koja izlazi između termostata i unutrašnje strane šupljine.

Ova žica senzora temperature duž lijevog okomitog ruba šupljine spojena je na izolaciju šupljine trakom otpornom na toplinu.

### Visoko ograničenje šupljine

---

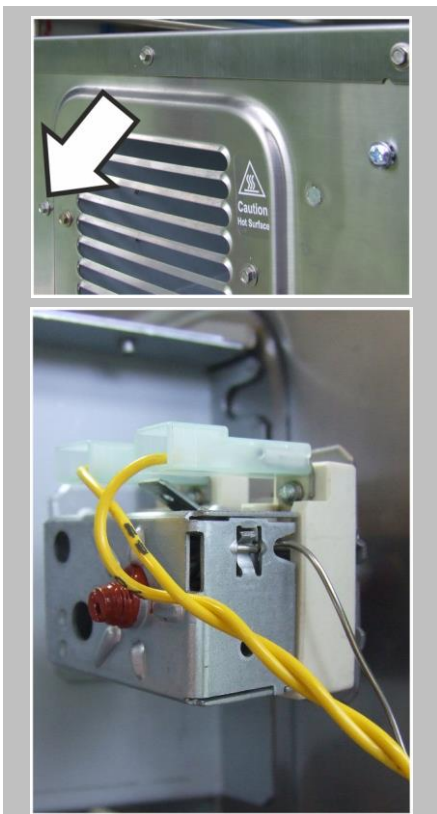

Visokom ograničenju šupljine (limitator temperature šupljine) može se pristupiti preko stražnje ploče na lijevoj strani rešetke.

Postupak resetiranja:

- Uklonite prikazani M5.5 šesterobridni svornjak s prirubnicom.
- Umetnite odvijač terminala (ili sličan) u rupu i pritisnite gumb za resetiranje.
- Nakon resetiranja, ponovno postavite M5.5 šesterobridni svornjak s prirubnicom.

NAPOMENA:

Preko ovog ulaza ne može se pristupiti nijednom terminalu pod naponom.

Ploče kućišta ne treba uklanjati.

### Transformator (nizak napon)

---



Niskonaponski transformator smješten je pored rashladnog voda na lijevoj strani uređaja.

### **Kondenzator(i) (visoki napon)**

---

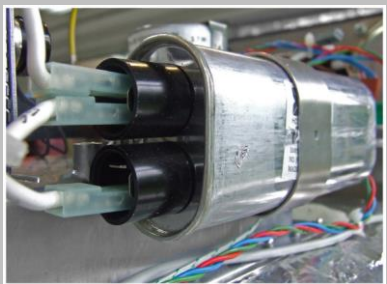

Visokonaponski kondenzator smješten je na vrhu šupljine te je pričvršćen limenim nosačem.  
Varijanta 2000W e2s sadrži dva visokonaponska kondenzatora, svaki povezan s magnetronom.

### **Kabel napajanja ulazi unutra**

---

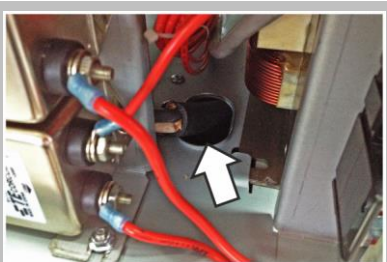

## 13 Ploče i dijagrami kruga

	<b>Str.</b>
Ploče kruga SRB/QTS	184
Scheme strujnog kruga	189

## 13.1 Ploče kruga SRB/QTS

### SRB LED-ovi

---

- P-sabirnica – nepravilno bljeskanje, ukazuje na podatkovnu komunikaciju s QTS-om.
- Pokretanje – pulsiranje 1 sekundu bljeska, pokazujući da se ploča pokreće.
- 12 V i 5 V – svijetli kako bi se pokazali izlazi napona iz internog transformatora.
- Relej i Triac – svijetle kako bi pokazali da se signal šalje radi napajanja te komponente.



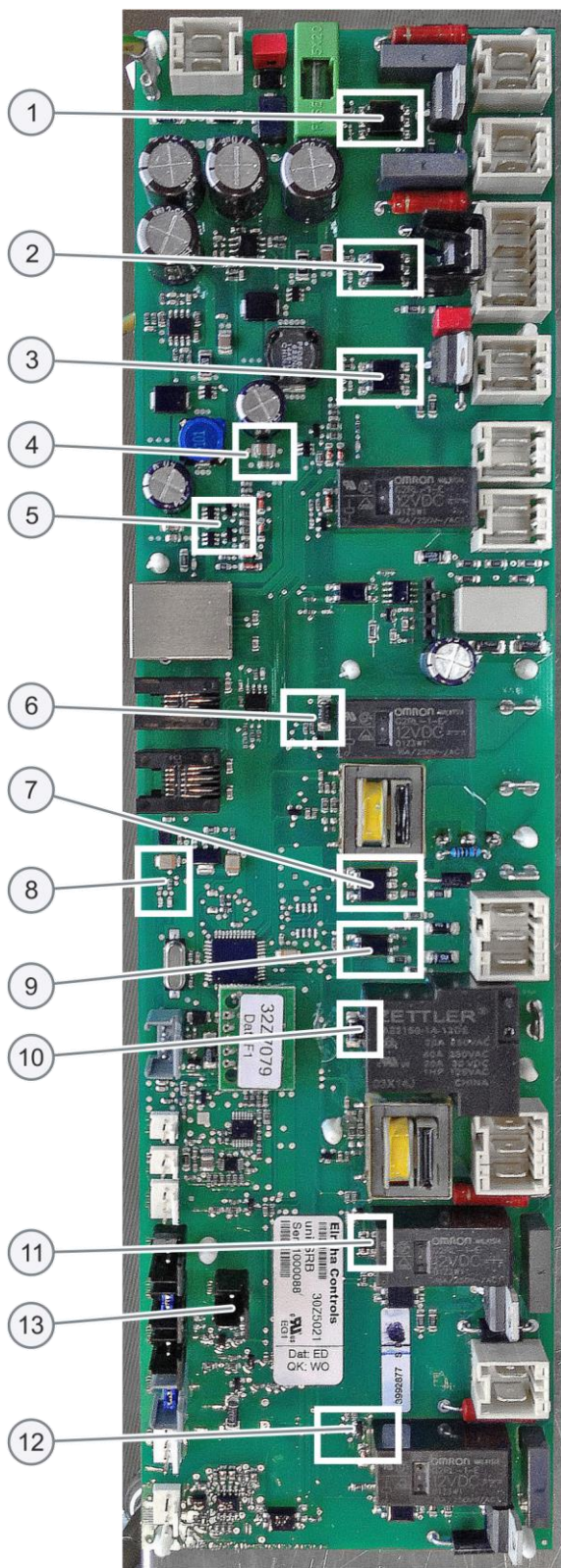

Stavka	Ime
1	Rashladni ventilator
2	Konvekcijski ventilator
3	Mješač
4	Napajanje od 5 V
5	Napajanje od 12V
6	Sigurnost grijača
7	Pogon grijača
8	P-sabirnica: bljeska kada se podaci šalju/primaju RAD: Bljesak od 1 sekunde.
9	Vrata pećnice
10	Sigurnosni relej mikrosklopke
11	Pogon mikrovalova 2
12	Pogon mikrovalova 1
13	LED (svijetli kako bi pokazao da se signal prima preko aktiviranja kod pregrijavanja). Ako svijetli, u redu je.

## Lokacije terminala SRB

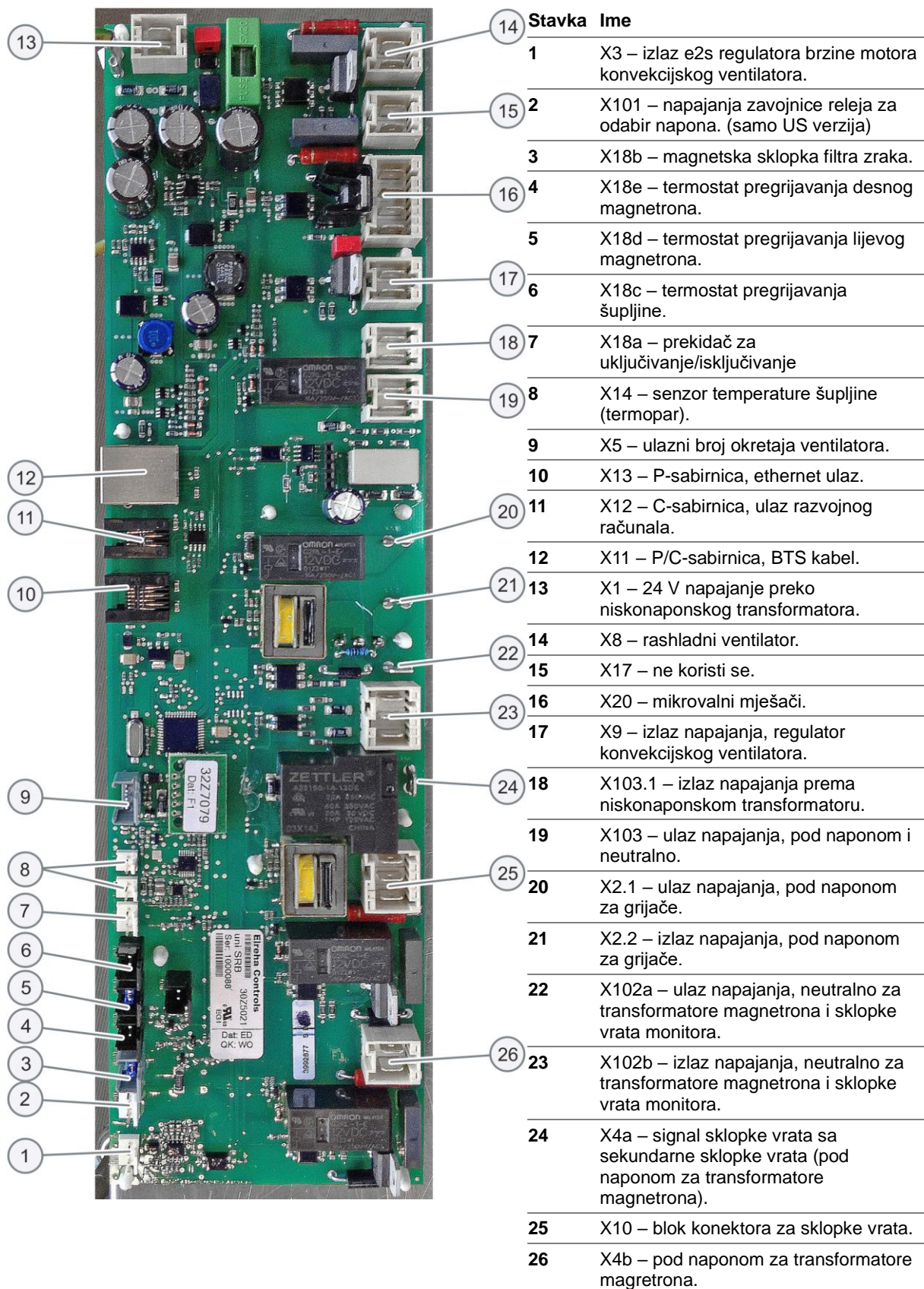

### **QTS LED lampice**

---

- Pokretanje – pulsiranje 1 sekundu bljeska, pokazujući da se ploča pokreće.
- Napajanje – svijetli pokazujući da postoji napajanje iz jedinice SRB.
- P-sabirnica – nepravilno bljeskanje, ukazuje na podatkovnu komunikaciju sa SRB-om.
- C-sabirnica – svijetli pokazujući da se podaci učitavaju iz modula personalnosti (PM) na QTS.
- LD5 – svijetli pokazujući da je umetnut USB memorijski stick.

**Lokacije terminala QTS**

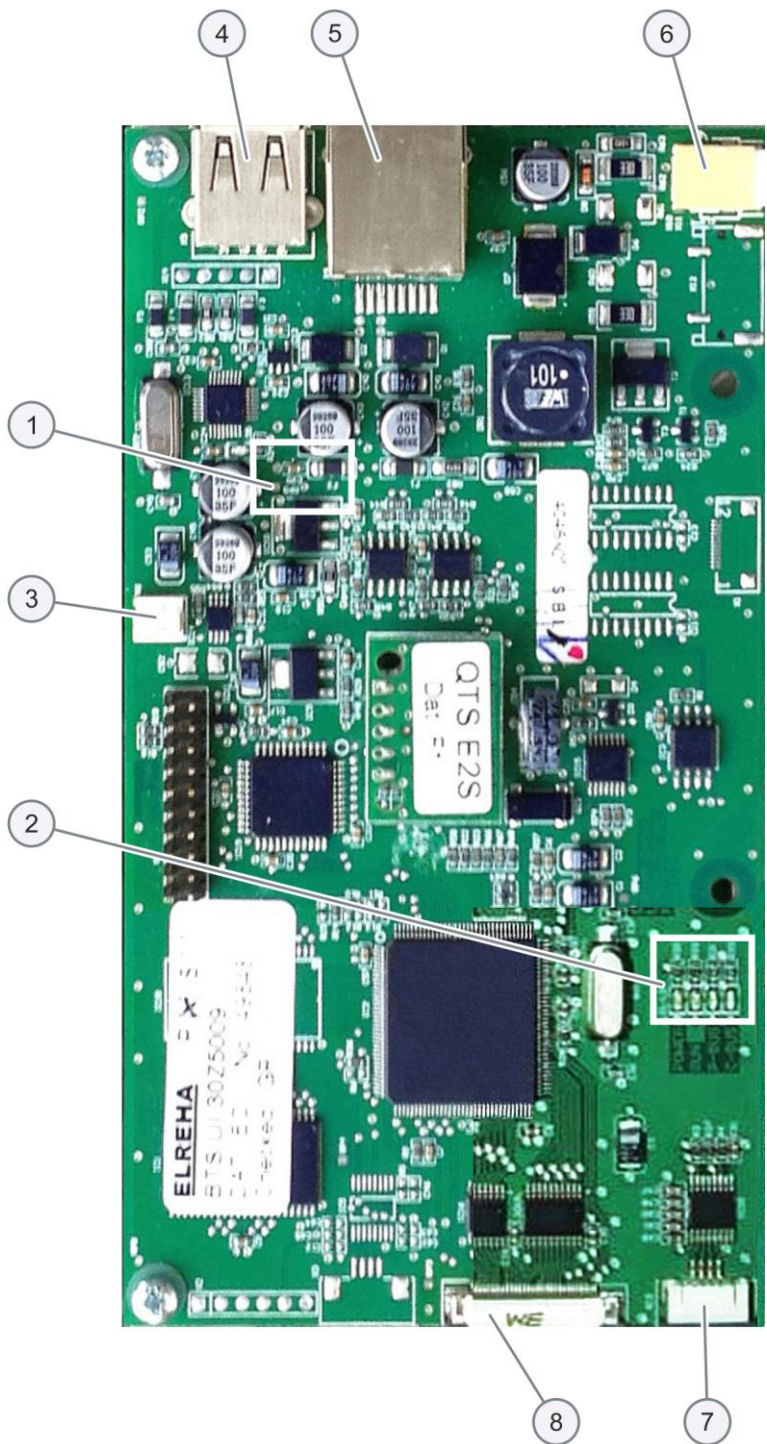

Stavka	Ime
1	LD5
2	Napajanje, Pokretanje, P-sabirnica, C-sabirnica
3	X6 – zvučnik
4	X5 – USB priključak
5	X4 – komunikacija prema SRB-u
6	X11 – pozadinsko svjetlo zaslona
7	X13 – dodirno polje
8	X9 – zaslon PCB

## 13.2 Sheme strujnog kruga

### e2s dijagram ožičenja 50 Hz 200 / 230 V

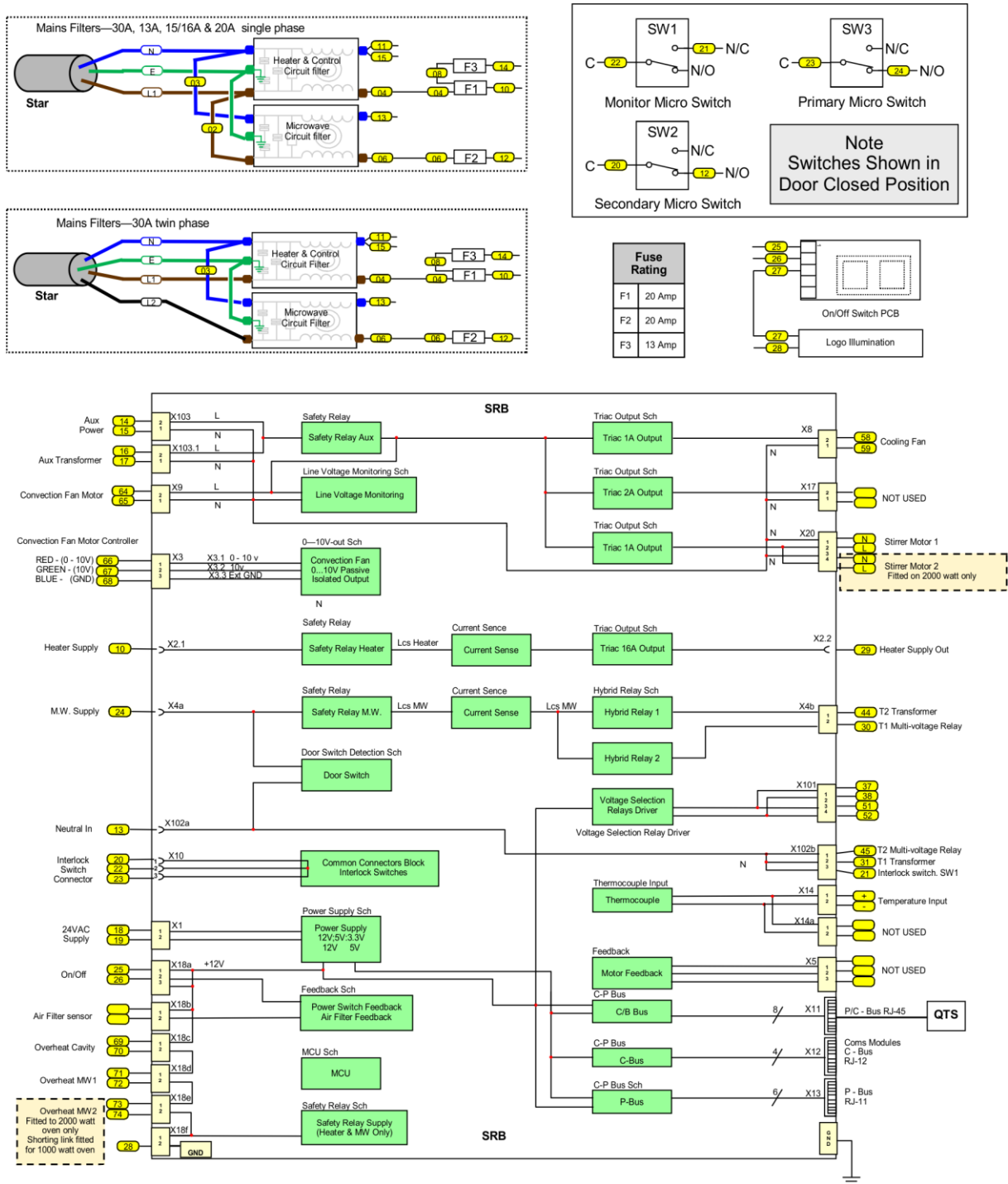

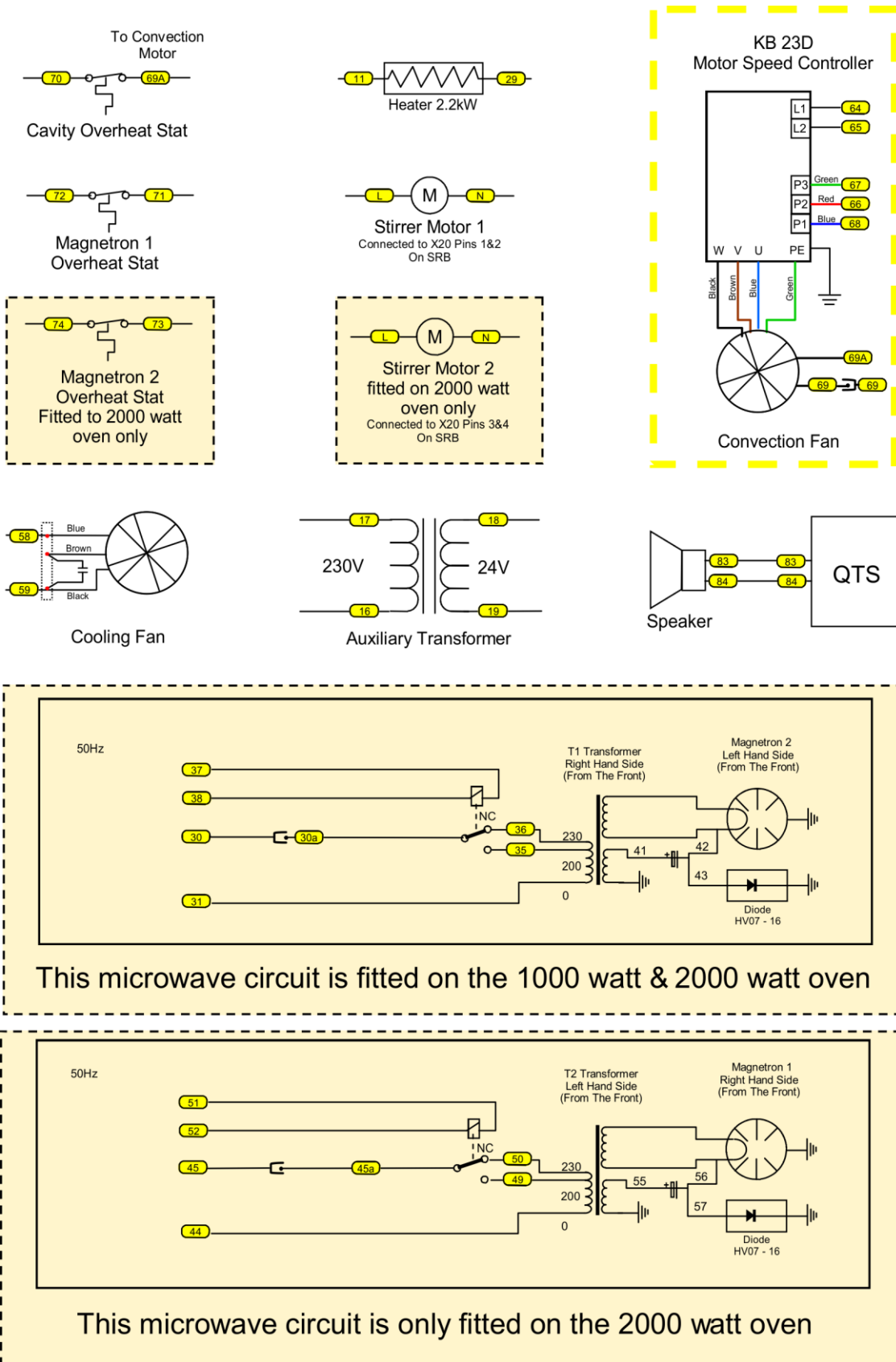

## 14 Pokretanje uređaja

### Test novog pokretanja: Novo pokretanje uređaja nakon servisiranja/popravka

Testiranja novog pokretanja izvršavaju se nakon izvršenog servisiranja ili popravka kako bi se zajamčilo da uređaj radi ispravno prije vraćanja korisniku.

Neka testiranja imaju tajmer odbrojanja, kod kojih će neuspjelo provođenje testiranja unutar vremenskog roka uzrokovati grešku testiranja i trebat će se ponovno pokrenuti test novog pokretanja.

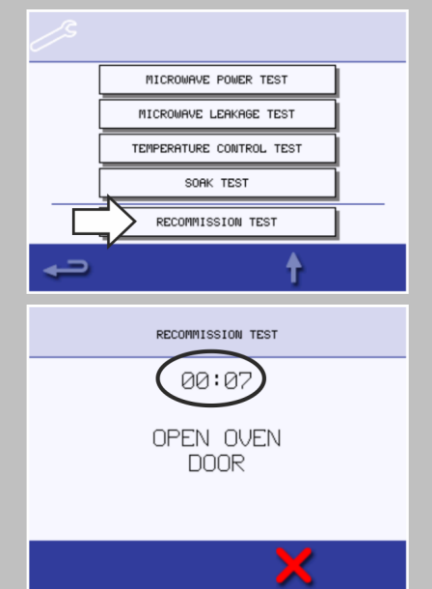
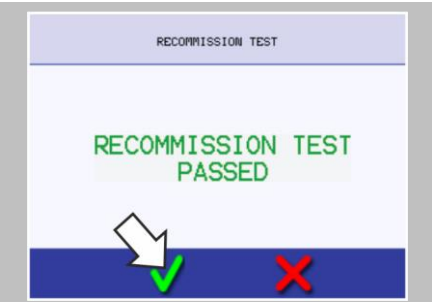
1.		<p>Odaberite 'Test novog pokretanja' među testiranjima pećnice u servisnom načinu rada te slijedite zaslonske upute za provođenje testa.</p> <p>Nemojte odabrati crveni 'X' ako ne želite prekinuti testiranje.</p>
2.		<p>Nakon uspješnog prolaženja testiranja, odaberite zelenu kvačicu za nastavak.</p>
3.		<p>Kada se sva testiranja uspješno završe, zaslon će prikazati da je uspješno položen test novog pokretanja.</p> <p>Odaberite zelenu kvačicu za potvrdu.</p>
4.		<p>U slučaju greške kod testiranja novog pokretanja, pojednosti će biti zabilježene u zapisniku grešaka.</p> <p>Uklonite grešku i ponovite test novog pokretanja.</p>

### **Pokretanje pećnice nakon servisiranja/popravka/testiranja**

Izvršite sljedeće provjere nakon servisiranja/popravka/testiranja pećnice prije spajanja na električnu mrežu:

1. Ispravni su svi interni priključci (vidjeti dio "Dijagrami strujnog kruga").
2. Cjelokupna izolacija žica je ispravna i ne dodiruje nikakve oštre rubove.
3. Svi priključci uzemljenja su električno i mehanički sigurni.
4. Sve sigurnosne blokade vrata su sigurne i mehanički ispravne.
5. Vrata aktiviraju sve sklopke za blokadu vrata ispravnim redom.
6. Vrata se otvaraju bez smetnji i kukice slobodno ulaze u utore.
7. Senzor temperature (termopar) pravilno je priključen na SRB.
8. Kućište je čvrsto ponovno postavljeno bez zaglavljenih žica.

Prije završetka servisnog poziva, ponovno provjerite sljedeće:

9. Pokrenite testove ponovnog pokretanja kako biste se uvjerali u ispravan rad pećnice i dodirnog zaslona.
10. Emisije mikrovalova su niže od dozvoljenog praga od 5 mW/cm<sup>2</sup>.
11. Izlazna snaga pećnice provjerava se u skladu s postupkom.
12. Pećnica ima pravilan gornji zazor od 50 mm / 2 inča.  
Ne smije se ograničiti protok zraka.
13. Završite servisno izvješće.



Kombinirana mikrovalna pećnica

Merrychef eikon e2s

Kataloški broj 32Z3935

Izdanje 05 – 10/2019

Welbilt is one of the world's largest manufacturers and suppliers of professional gastronomic appliances.  
We supply our customers with energy-saving, reliable and market-leading technologies from a single source.

If you want to find out more about Welbilt and its company brands,  
please visit us at [www.welbilt.com](http://www.welbilt.com)

